



# aDrums EXS-5

Electronic Drums

**Quick Start Guide**

# Witamy.

## ■ Spis treści

Zawartość opakowania . . . . .	3
Przewodnik montażu . . . . .	4
Panel górny . . . . .	10
Panel tylny . . . . .	11
<hr/>	
1 Przygotowanie . . . . .	<b>12</b>
Podłączanie osprzętu audio . . . . .	12
Podłączanie padów . . . . .	13
Strefy obsługiwane przez wejścia triggera xD . . . . .	34
<hr/>	
Włączanie/Wyłączenie zasilania42 Gra na instrumencie. . . . .	<b>17</b>
Ekran główny . . . . .	17
Gra na instrumencie . . . . .	7
Odpowiadające style gry. . . . .	7
Zmiana zestawu perkusyjnego . . . . .	18
Wybór zestawu perkusyjnego z listy . . . . .	18
<hr/>	
3 Szczegółowe informacje . . . . .	<b>19</b>
Szczegóły funkcji . . . . .	19
Specyfikacja . . . . .	19
Pomoc techniczna . . . . .	19
<hr/>	
4 Ważne informacje. . . . .	<b>20</b>
Ważne informacje dotyczące bezpieczeństwa . . . . .	20
Ważne informacje dotyczące użytkowania . . . . .	21

Przed użyciem aDrums EXS-5, przeczytaj „4 Ważne informacje” str.20.

# Konfiguracja

## ■ Zawartość opakowania

Ten produkt zawiera następujące elementy:

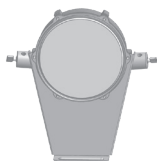

Pad bębna centralnego



Rozpórki do pada bębna centralnego x2

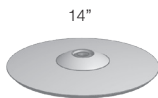

Pad talerza typu crash x2

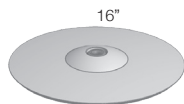

Pad talerza typu ride



Pady werbla i tomów



Pady tomów x2



Pad hi-hat

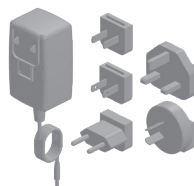

Zasilacz prądu przemiennego do pada hi-hatu  
Podręcznik szybkiego uruchamiania (ta broszura)  
Przewód triggera  
Karta pamięci SD  
Opaska zaciskowa  
Klucz bębna

Instrument dźwiękowy bębna xD3

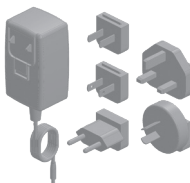

Zasilacz prądu zmiennego

Przewód multitriggera

## Rama bębna



Rura a x2



Rura B x2



Rura D x2



Rura E

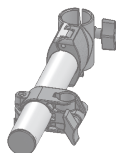

Rura C



Ramię talerza x3



Ramię bębna x4

## ■ Przewodnik montażu

Podłączyć rury a do E, jak pokazano na rysunku po prawej.

\*Odpowiednia etykieta (od a do F) znajduje się na każdej rurze.

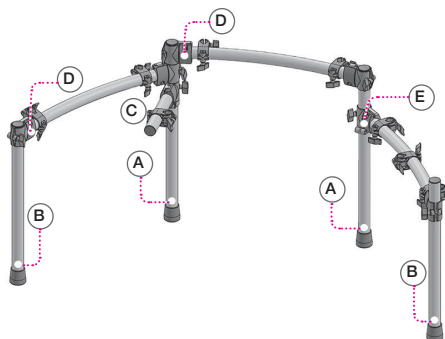

### 1 Włożyć rurę a do zacisku rury C.

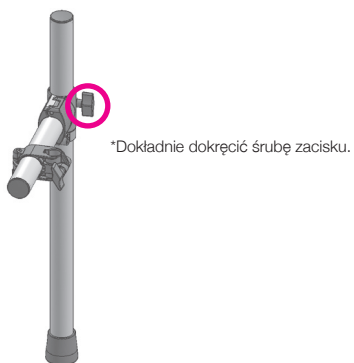
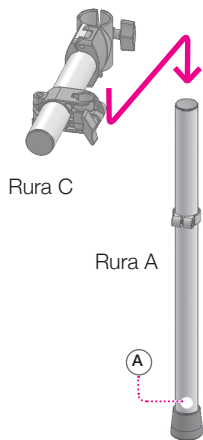

### 2 Włożyć rurę a i rurę B do zacisków na końcach rury D.

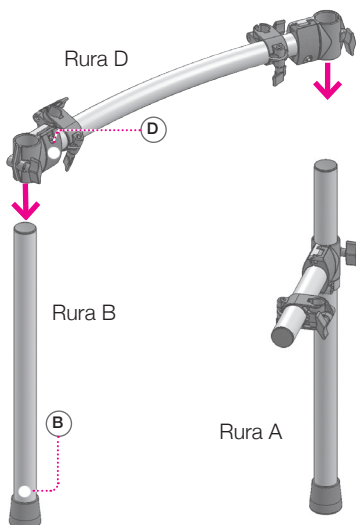

### 3 Włożyć rurę a i rurę B do zacisków na końcach rury E.

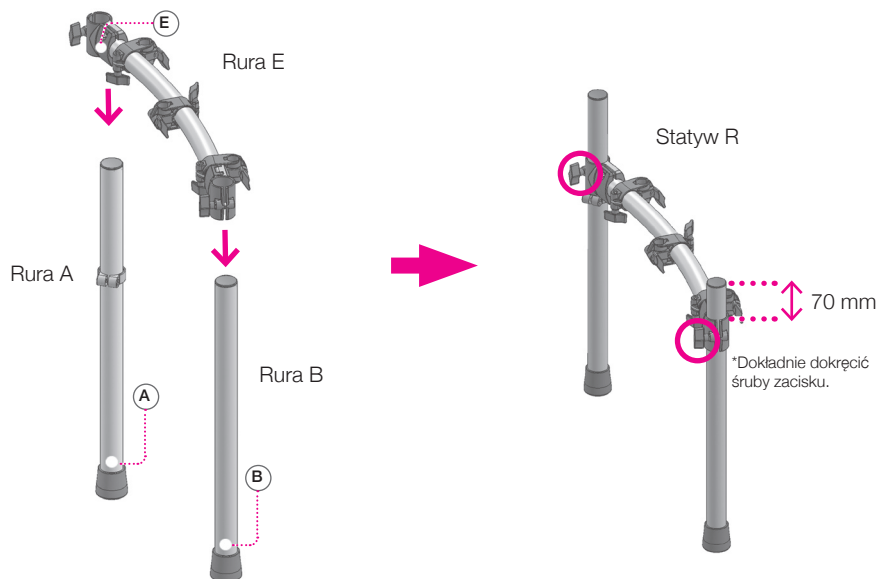

### 4 Zamocować zaciski rury D do stojaków Lewego i Prawego.

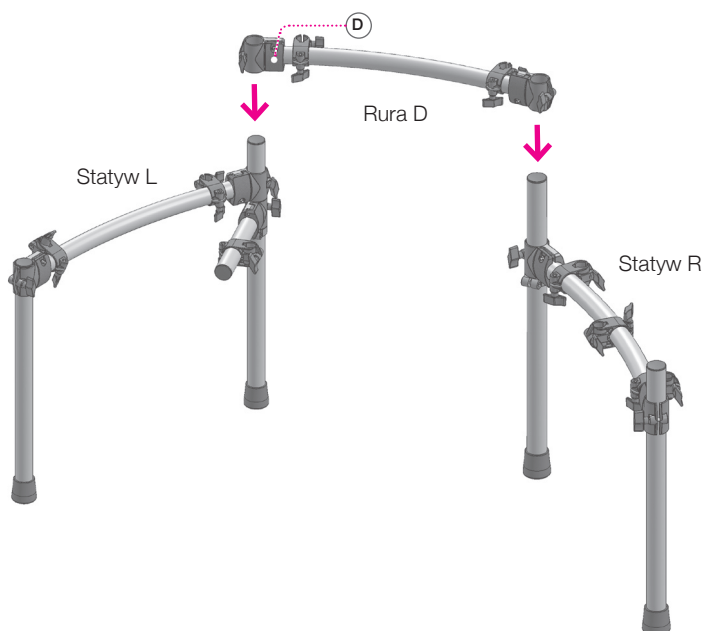

## 5 Zamocować ramiona bębnow.

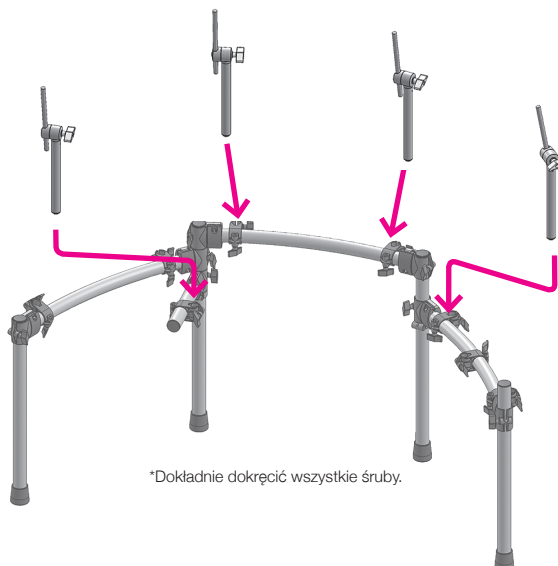

## 6 Zamocować ramiona talerzy.

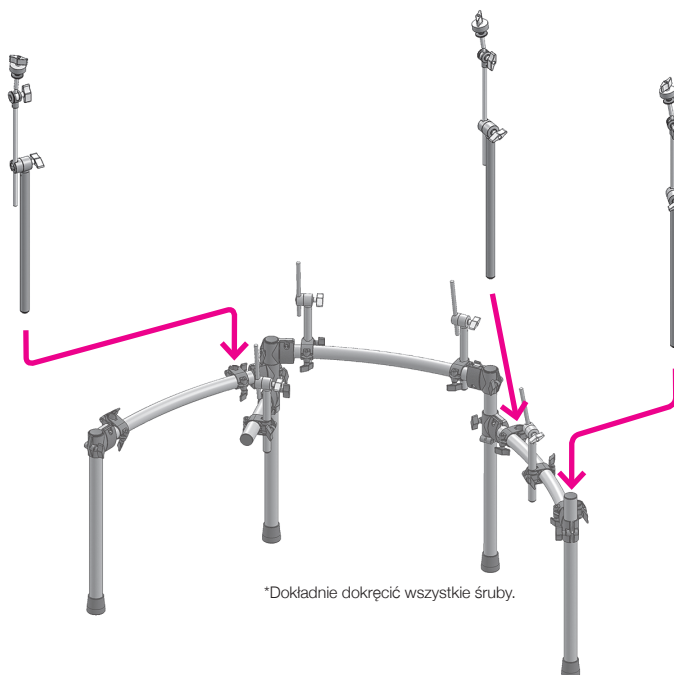

## 7 Zamocować pady werbla i floor toma.

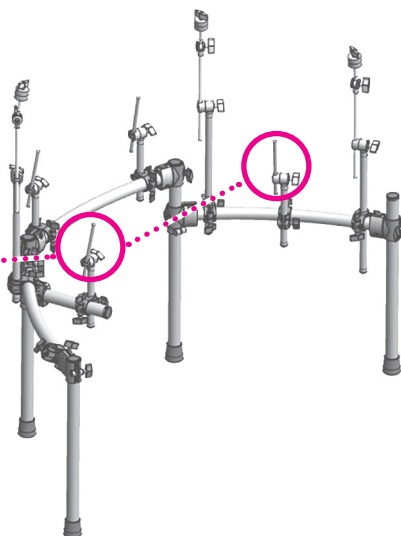
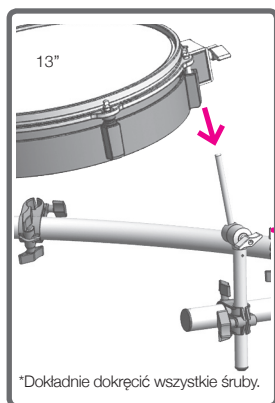

## 8 Zamocować pady tomów.

\*Dostosować napięcie naciągu pada załączonym kluczem do strojenia.

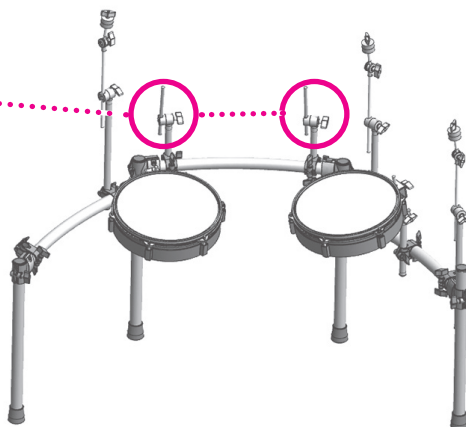
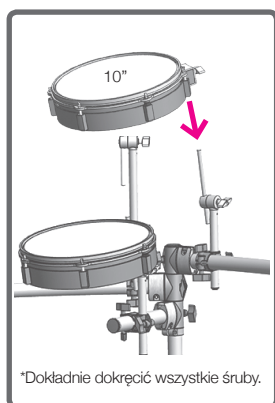

## 9 Zamocować pady talerzy.

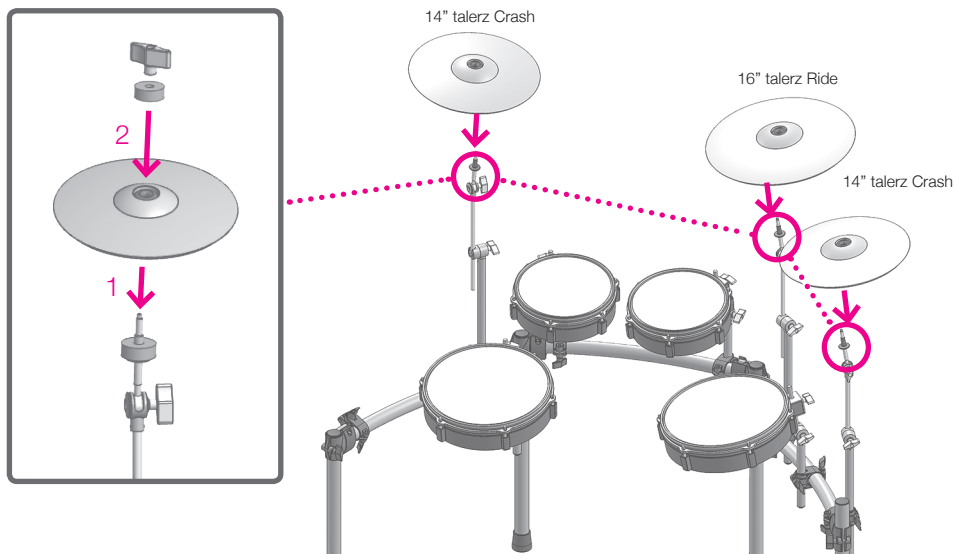

## 10 Zamocować talerz hi-hatu.

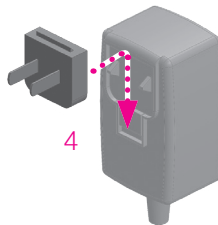
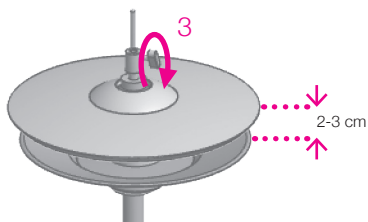
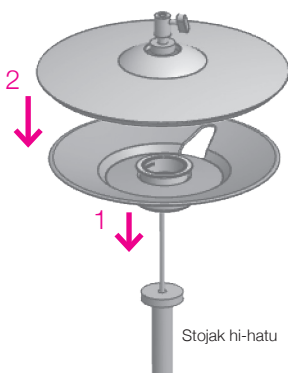

Zasilacz prądu przemiennego do hi-hatu

\*Ten zasilacz prądu przemiennego, może być używany na całym świecie. Podłącz zasilacz do wymiennej wtyczki (kilka rodzajów w zestawie), która odpowiada typowi wtyczki używanej w Twoim kraju.

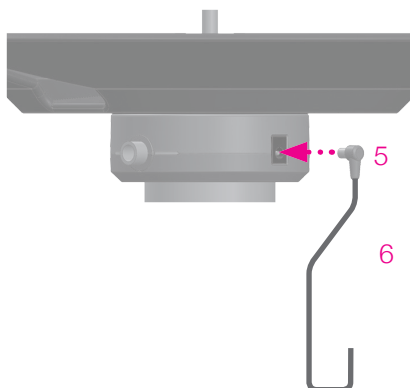

\*Stojak na hi-hat nie znajduje się w zestawie.



## 11 Zamocować rozpórki do pada bębna centralnego.

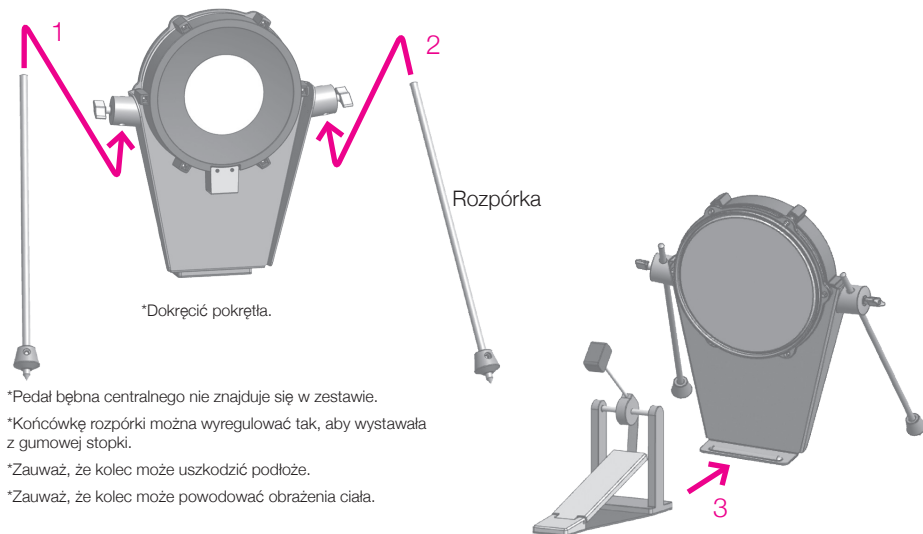

## 12 Zamocować moduł dźwiękowy xD3.

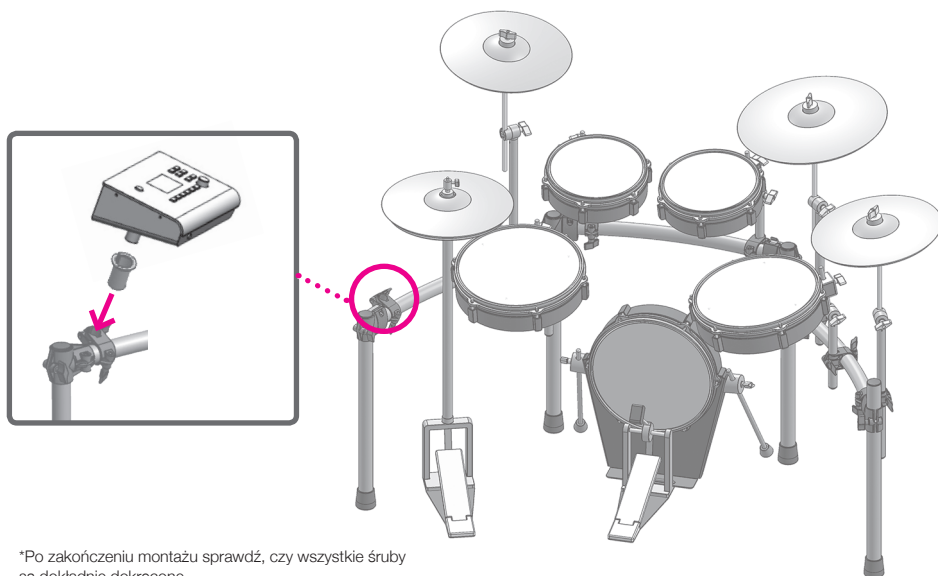

## ■ Panel górny xD3

Tylko używane przyciski zostaną podświetlone.

**PIOSENKA przycisk** ▶ / ■ (ODTWÓRZ/ZATRZYMAJ)

Umożliwia rozpoczęcie odtwarzania i zatrzymanie piosenki.  
Do odtwarzania piosenek wymagana jest karta SD.

**Przycisk zasilania**

Długie naciśnięcie powoduje włączenie/wyłączenie zasilania.

**Przyciski regulacji GŁOŚNOŚCI [+][-]**

Umożliwiają regulację głośności w słuchawkach i wyjściowej.

**Przycisk metronomu** [ ]

Umożliwia włączenie/wyłączenie wbudowanego metronomu.

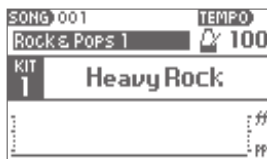

**SŁUCHAWKI**

Gniazdo jack na podpięcie słuchawek.

**Przycisk [LIST] (LISTA)**

Naciśnij, aby wyświetlić listę zestawów perkusyjnych do wyboru.

**Pokrętko wartości**

Umożliwia zmianę i wybór różnych ustawień i elementów menu.

**Przyciski zestawu perkusyjnego [1]--[5]**

[1]—[5] Umożliwia wybranie zarejestrowanych zestawów perkusyjnych.  
Naciśnij przycisk [1], aby wrócić do ekranu głównego.

**Przycisk [ ] (WSTECZ).**

Umożliwia powrót do poprzedniego ekranu.

**Przycisk [ENTER/MENU] (ENTER/MENU)**

Umożliwia określenie / wybór parametrów i wartości.  
Na ekranie głównym, wyświetlane jest „Menu”.

### Informacje o przyciskach funkcyjnych

Przyciski [2] [3] [4] [5] oprócz ekranu „Głównego”, używane są do wyboru wyświetlanych funkcji menu.

Przykładowo, jak pokazano na ekranie (po prawej stronie):

Przycisk [2] = DELETE (USUŃ)

Przycisk [4] = HELP (POMOC)

Przycisk [5] = LOAD (ŁADUJ)



Przyciski, którym nie przypisano elementów menu nie są podświetlane.

## ■ Tylny panel xD3

### • KARTA SD

- Włożyć załączoną kartę SD, która zawiera dane utworów. Można także przechowywać i ładować dodatkowe piosenki. Karta SD jest także wykorzystywana do tworzenia kopii zapasowych i importowania danych dźwiękowych xD3.
- Urządzenie xD3 jest kompatybilne tylko z kartami SD/SDHC o pojemności od 2 do 32 GB.

### • USB

- Urządzenie xD3 można podłączyć do komputera z Mac lub z systemem Windows umożliwia przesyłanie i odbieranie komunikatów MIDI. Użyj kabla USB 2.0.

### • MIDI OUT (WYJ. MIDI)

- Umożliwia podłączenie urządzeń MIDI i wysyłanie sygnałów MIDI.

### • WYJŚCIE

- Te złącza umożliwiają wysyłanie sygnału audio. Należy podłączyć je do głośnika z zasilaniem, miksera lub interfejsu audio.

### • AUDIO IN (WE. AUDIO)

- Umożliwia podłączenie odtwarzacza muzycznego, aby można była grać razem z wejściowymi sygnałami audio. Sygnał AUDIO IN (WE. AUDIO) jest przekierowywany do OUTPUT (WYJŚCIA) i PHONES (SŁUCHAWKI).

### • CRASH 2 (TALERZ CRASH 2)

- Podłącz dodatkowy pad talerza, aby rozszerzyć zestaw perkusyjny.

### • MULTI TRIGGER IN (WE. MULTITRIGGERA)

- Podłącz tutaj załączony przewód multitriggера, aby wprowadzić sygnały triggera z padów.

### • DC IN (WE. PRĄDU STAŁEGO)

- Tutaj podłączyć dołączony Zasilacz prądu przemiennego (AC).

### Informacje o zasilaczu prądu zmiennego

Zasilacz prądu przemiennego, może być używany na całym świecie. Zamocuj dołączoną wtyczkę, która odpowiada rodzajowi gniazd w Twoim kraju.

\*Używaj tylko załączonego zasilacza prądu przemiennego i wtyczek.



# 1 Przygotowanie

## ■ Podłączenie sprzętu audio

Do użycia xD3 wymagane są następujące elementy.

- Słuchawki lub głośniki z zasilaniem itp.

Można grać do własnych utworów, poprzez podłączenie wyjścia liniowego odtwarzacza muzyki do wejścia audio AUDIO IN systemu xD3.



Wtyczka stereo  
jack 1/4" dla  
słuchawek

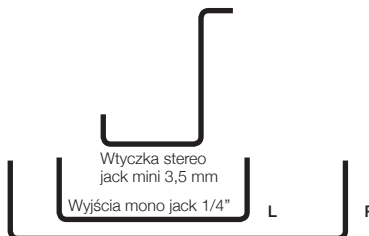

## ■ Podłączenie padów

Najpierw podłączyć przewód multitriggera do tylnego panelu xD3, a następnie do każdego pada. Zauważ oznaczenia znajdujące się na połączeniach każdej wtyczki jack i podłącz je zgodnie z ilustracją. Po podłączeniu wszystkich połączeń, zamocuj przewody do statywów, używając załączonych opasek zaciskowych.

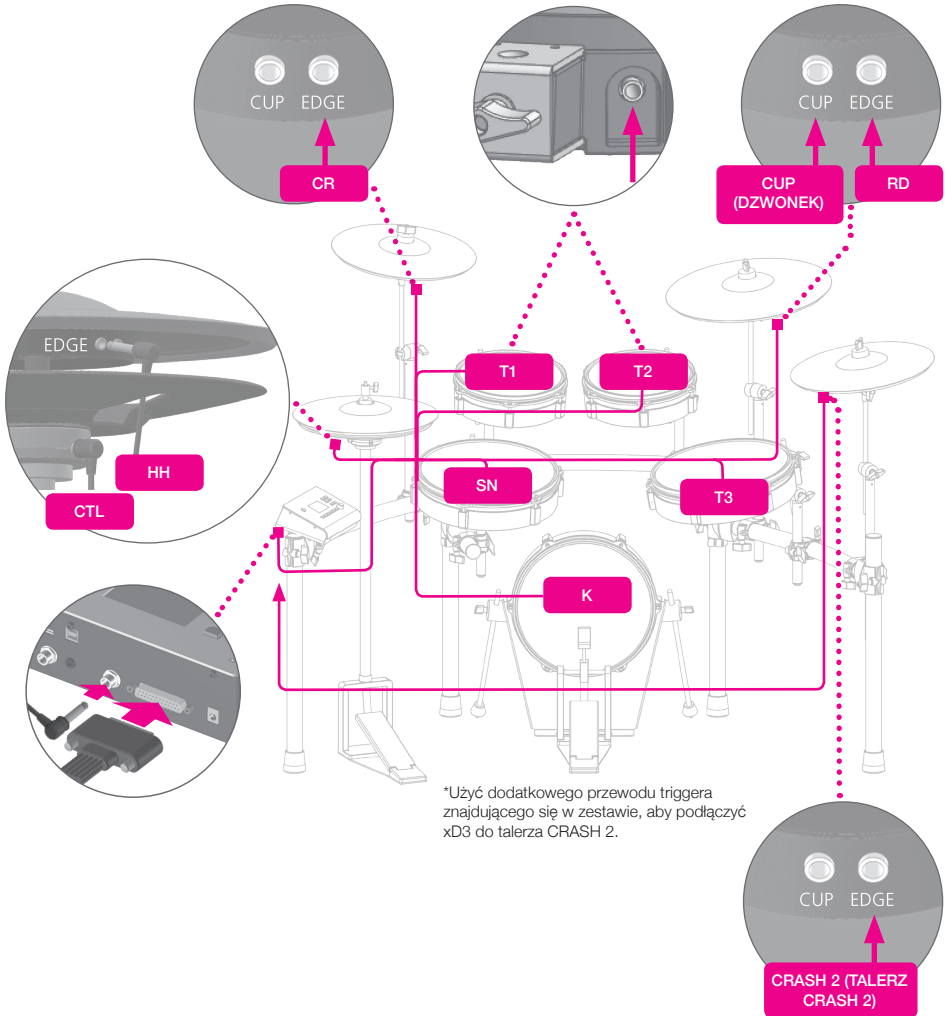

## ■ Strefy obsługiwane przez wejścia triggera xD3

Wejście triggera xD3	Obsługiwane strefy	Metoda dławienia	Informacje
BĘBEN BASOWY	Naciąg	ND.	Wejście sprzętowe umożliwia korzystanie tylko z pojedynczego sygnału wyzwolenia.
WERBEL	Naciąg, obręcz	ND.	Można włączyć dźwięk uderzenia pałką w obręcz werbla, patrz instrukcja obsługi. (Dostępne tylko na wejściu werbla)
TOM 1	Naciąg	ND.	Wejście sprzętowe umożliwia korzystanie tylko z pojedynczego sygnału wyzwolenia.
TOM 2	Naciąg	ND.	Wejście sprzętowe umożliwia korzystanie tylko z pojedynczego sygnału wyzwolenia.
TOM 3	Naciąg	ND.	Wejście sprzętowe umożliwia korzystanie tylko z pojedynczego sygnału wyzwolenia.
HI-HAT	Wygłębienie, krawędź	TAK	
CRASH	Wygłębienie, krawędź	TAK	
RIDE	Wygłębienie, krawędź, dzwonek	TAK	Trójstrefowe wejście wymaga dwóch przewodów pada
CRASH 2 (TALERZ CRASH 2)	Wygłębienie, krawędź	TAK	

## ■ Włączanie / wyłączenie zasilania

### Włączanie zasilania

**1** Zmniejsz głośność podłączonego wzmacniacza lub głośników.

**2** Należy włączyć zasilanie hi-hatu.

Wskaźnik hi-hatu zostanie włączony.

**3** Naciśnij dłużej przycisk zasilania xD3.

Zasilanie zostanie włączone.

### Wyłączanie zasilania

**1** Zmniejsz głośność podłączonego wzmacniacza lub głośników.

**2** Naciśnij dłużej przycisk zasilania xD3.

Zasilanie zostanie wyłączone.

Wszystkie ustawienia są zapisywane.

\*Odłączenie zasilacz prądu przemiennego bez wyłączenia zasilania może powodować nieprawidłowe działanie. Zawsze wyłączaj zasilanie poprzez naciśnięcie przycisku zasilania.

**3** Wyłącz zasilanie hi-hatu.

### Automatyczne wyłączenie zasilania (automatyczne wyłączenie)

Jeśli użytkownik nie gra ani nie używa xD3 przez 30 minut, instrument automatycznie wyłączy się, aby oszczędzać energię elektryczną. Ta funkcja może zostać wyłączona.

Szczegółowe informacje, patrz Instrukcja obsługi.

**\*Zasilanie hi-hatu nie jest wyłączane automatycznie.**

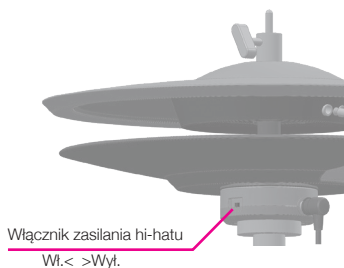

## ■ Ustawienia triggera

Te ustawienia są używane do optymalizacji wydajności xD3 poprzez kalibrację czułości wyzwalania jednostki w odpowiedzi na sygnał z czujników padów.

Ustawienie czułości urządzeń wyzwalających jest bardzo ważne przy pierwszym użyciu instrumentu lub podczas zmiany rodzajów padów.



Zakładka systemu ..... Ekran docelowego pada  
 Zakładka triggera ..... Ekran pomocy  
 ..... Zakładka narzędzi

**1** Nacisnąć przycisk [3] (TRIGGER) i wybrać zakładkę triggera.

**2** Użyć pokrętki wartości, aby wybrać element i nacisnąć przycisk [ENTER].

\*Te ogólne ustawienia stosowane są do wszystkich zestawów perkusyjnych.

<b>Całkowita reakcja pada</b>	Zwiększenie czułości wszystkich padów będzie skutkowało mocnym dźwiękiem, nawet w przypadku lekkich uderzeń. Może to być odpowiednie dla młodszych dzieci lub muzyków o lepszym stylu gry. Czułość rośnie w miarę zwiększania wartości [+].
<b>Rodzaj pada</b>	Użyć do ustawienia rodzaju pada podłączonego do każdego wejścia triggera. *Prosimy użyć domyślnych ustawień.
<b>Czułość</b>	Użyć do dostosowania czułości każdego pada. Czułość rośnie wraz ze wzrostem wartości.
<b>Regulacja naciąg-obręcz</b>	Użyć do regulacji czułości pomiędzy dźwiękiem naciągu, a uderzeniem o obręcz pada werbla. Jeśli uderzenie o obręcz pada rozbrzmiewa po uderzeniu naciągu pada, należy dostosować pozycję suwaka bliżej strony z oznaczeniem 'H', aby znaleźć odpowiednie ustawienie. Jeśli uderzenie o obręcz sprawia trudności, spróbuj dostosować suwak bliżej strony z oznaczeniem 'R'.
<b>Czułość pedału HH</b>	Użyć do regulacji głośności dźwięku zamkniętego hi-hatu i techniki operowania pedałem typu splash.
<b>Regulacja zamknięcia HH</b>	Użyć do regulacji pozycji zamkniętego hi-hatu. Jeśli po naciśnięciu pedału z normalnym naciskiem hi-hat nie brzmi jak odpowiednio „zamknięty”, dostosować to ustawienie w stronę oznaczoną [+]. Jeśli po zmniejszeniu nacisku na pedał lub zwolnieniu go hi-hat nie brzmi jak odpowiednio „otwarty”, dostosować to ustawienie w stronę oznaczoną [-].
<b>Kreator niwelowania przesłuchów</b>	Użyć do wyeliminowania „przesłuchów”, czyli niechcianego przesyłania sygnału pomiędzy padami. Wystarczy uderzyć w każdy pad zgodnie z instrukcjami Kreatora niwelowania przesłuchów, a odpowiednie ustawienia zostaną wprowadzone automatycznie. W celu uzyskania szczegółowych instrukcji należy zapoznać się z tą sekcją na temat używania „Kreatora niwelowania przesłuchów” (p.16). *Urchom tego kreatora podczas pierwszej instalacji zestawu perkusyjnego. *Przesłuchy mogą pojawić się ponownie w przypadku zmiany pada lub zmiany miejsca montażu pada. *W takich przypadkach należy ponownie uruchomić kreatora.

**3** Użyć pokrętki wartości, aby zmienić element i potwierdzić naciśnięciem przycisku [ENTER].

## ■ Kreator niwelowania przesłuchów



### 1 Naciśnąć przycisk [5] (NEXT) (DALEJ).

Aby anulować, naciśnąć [2] (CANCEL), (ANULUJ).

### 2 Postępuj zgodnie z instrukcjami na ekranie i uderzaj mocno we wskazane pady po 3 razy.



\*W przypadku naciśnięcia [RETRY] (PONÓW), wykonane do tej pory uderzenia zostaną usunięte i należy rozpocząć ponownie.

### 3 Jeśli pojawi się komunikat „OK”, naciśnij przycisk [5] (NEXT) (DALEJ), aby przejść do następnego kroku.

### 4 Powtórz kroki 1 i 2 w taki sam sposób.

xD3 mierzy stan przesłuchów wszystkich podłączonych padów.

BĘBEN BASOWY > WERBEL > TOM 1 > TOM 2 > TOM 3 > HI-HAT > CRASH 1 > RIDE > CRASH 2

\*Jeśli wskazany pad nie jest podłączony, należy naciśnąć [SKIP] (POMIŃ).

### 5 W momencie wyświetlenia poniższego ekranu, należy zagrać na całym zestawie, aby sprawdzić czy pozostały jakieś problemy z przegłosami, następnie należy naciśnąć [5] (OK).



\*Jeśli problem przesłuchów jest wciąż obecny, należy naciśnąć przycisk [2] (RETRY) (PONÓW) i powtórzyć operację kreatora.

\*W niektórych przypadkach nie można zapobiec problemowi przegłosów.



## 2 gra na instrumencie

### ■ Ekran główny

Ekran główny pojawia się po włączeniu zasilania.

Aby powrócić z dowolnego ekranu do głównego, należy nacisnąć przycisk [1] (HOME) (EKRAŃ GŁÓWNY).

Ekran główny jest wyświetlany podczas gry na instrumencie.

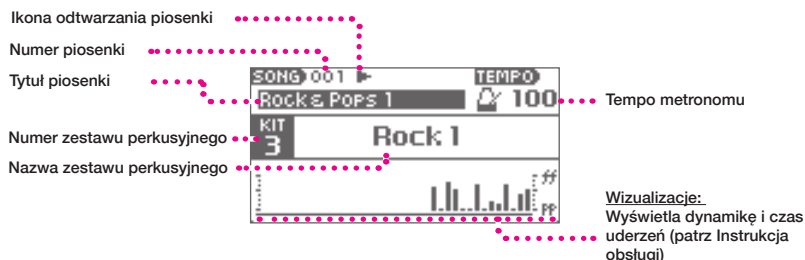

### Czym jest zestaw perkusyjny xD3?

Kolekcja xD3, która przypisuje dźwięk do każdego pada nazywa się „zestawem perkusyjnym”. Zmiana kolekcji zestawu na Jazz lub Rock powoduje zmianę dźwięku każdego pada na dźwięk odpowiadający danemu gatunkowi.

### ■ Gra na instrumencie

#### 1 Po uderzeniu w pad, ten wydaje dźwięk.

Dźwięk zaś zmienia się naturalnie w zależności od siły uderzenia.

#### 2 W celu dostosowania głośności nacisnąć przycisk VOLUME [+]/[-] (Głośność).

\*Dostosować głośność do poziomu odpowiedniego dla normalnej gry. Jeśli głośność wyjściowa jest zbyt niska, może wymuszać użycie nadmierowej siły podczas gry, co może doprowadzić do bólu, a nawet obrażeń dłoni lub ramion. Należy także unikać ustawiania głośności wyjściowej na zbyt wysokim poziomie, ponieważ może ona powodować uszkodzenie słuch muzyka i osób w najbliższym otoczeniu, a zwłaszcza małych dzieci. Możliwe jest ustawienie maksymalnego limitu głośności dla xD3 (patrz Instrukcja obsługi).

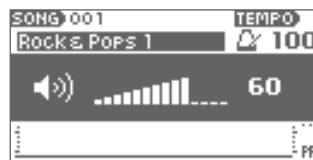

### Odpowiednie style gry

Werbel	Uderzenie w naciąg, uderzenie w obręcz, uderzenie boczną częścią pałeczki o obręcz
Hi-hat	wygięcie, krawędź, otwarty-zamknięty, pedał docisnięty, pedał technika splash
Talerz Crash	wygięcie, krawędź
Talerz Ride	wygięcie, krawędź, dzwonek

## ■ Zmiana zestawu perkusyjnego

- 1 Nacisnąć jeden z przycisków zestawu perkusyjnego [1]–[5].

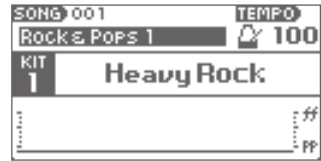

Zostanie załadowany zestaw zapisany pod każdym z przycisków.  
 \*Załadowanie zestawu zajmuje kilka sekund.

- 2 Możesz rozpocząć grę po wyświetleniu nazwy zestawu.

## ■ Wybieranie zestawu perkusyjnego z listy

Należy użyć tej funkcji w celu wybrania i załadowania zestawu perkusyjnego innego niż te, przypisane do przycisków [1]–[5].

- 1 Nacisnąć przycisk [LIST] (LISTA).

Zostanie wyświetlona lista zestawów perkusyjnych.

- 2 Za pomocą pokrętki wartości należy wybrać zestaw perkusyjny.

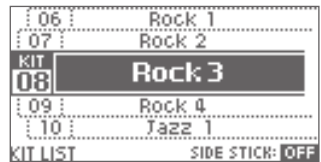

- 3 Nacisnąć przycisk [ENTER] (ENTER).

Wybrany zestaw perkusyjny zostanie załadowany.

## 3 Szczegółowe informacje

### ■ Szczegóły dotyczące funkcji

Instrument xD3 posiada wiele innych funkcji.

Szczegółowe informacje oraz wyjaśnienie tych funkcji znajdują się w Instrukcji obsługi, którą można pobrać pod następującym adresem URL:

[http://www.atvcorporation.com/en/products/drums/exs-5\\_3/support.html](http://www.atvcorporation.com/en/products/drums/exs-5_3/support.html)

### ■ Specyfikacje

**Moduł dźwiękowy perkusji elektronicznej**

**Model: xD3**

Element	Specyfikacja
Złącza i gniazda wtykowe	WYJŚCIE AUDIO: L/P, mono ¼ cala (6,35 mm) gniazdo wtykowe jack x2 SŁUCHAWKI: stereo ¼ cala, typ słuchawkowy WEJŚCIE AUDIO: stereo, 3,5 mm gniazdo wtykowe TRS jack WEJŚCIE MULTI-TRIGGERA: dedykowane złącze uniwersalne, 25-PINOWE D-sub do poszczególnych wtyków ¼ cala TRS WEJŚCIE TRIGGERA CRASH 2 ¼ cala jack TRS USB: Typ 2.0 B, dla we/wy MIDI przez USB WYJ. MIDI: 5-pinowe DIN Karta SD: Karta SD/SDHC (tylko 2-32 GB) WE. DC: Tylko dla załączonego zasilacza AC
Zasilanie	12 V DC (prąd stały)
Zużycie energii	600 mA

\*Specyfikacja techniczna oraz wygląd tego produktu mogą ulec zmianie bez powiadomienia.

### ■ Pomoc techniczna

Odpowiedzi na często zadawane pytania, aktualizacje oprogramowania i inne informacje znajdują się pod następującym adresem URL:



[http://www.atvcorporation.com/en/products/drums/exs-5\\_3/support.html](http://www.atvcorporation.com/en/products/drums/exs-5_3/support.html)

# 4 Ważne informacje

## ■ Ważne informacje dotyczące bezpieczeństwa

Należy zawsze postępować zgodnie z podstawowymi środkami ostrożności, aby uniknąć obrażeń wynikających z pożaru, porażenia prądem lub innych zagrożeń i poważnych uszkodzeń aDrums EXS-5, instrumentu lub innych produktów lub majątku. Przed użyciem aDrums EXS-5 należy przeczytać wszystkie poniższe informacje dotyczące bezpieczeństwa.

### Informacje o symbolach

	„Przeostrożenie”: Używany do zwrócenia uwagi na punkt wymagający uwagi.
	„Nie wolno...”: Wskazuje niedozwolone czynności.
	„Należy...”: Wskazuje konieczne czynności.

### Informacje o ostrzeżeniach i przestrożach

<b>OSTRZEŻENIE</b>	Wskazuje zagrożenie mogące skutkować śmiercią lub poważnymi obrażeniami.
<b>PRZESTROGA</b>	Wskazuje niebezpieczeństwo mogące skutkować obrażeniami ciała lub uszkodzeniem mienia.

## OSTRZEŻENIE

	<b>Nie rozmontowywać, ani nie modyfikować.</b> Nie rozmontowywać, ani nie modyfikować tego produktu.
	<b>Nie używać, ani nie przechowywać w następujących lokalizacjach.</b> <ul style="list-style-type: none"> <li>• Lokalizacjach o wysokiej temperaturze (w bezpośrednim świetle słonecznym, w pobliżu urządzeń grzewczych).</li> <li>• W wilgotnych lokalizacjach (w pobliżu wanny czy pryszniczki lub na mokrej podłodze).</li> <li>• W lokalizacjach, gdzie produkt jest narażony na uszkodzenia spowodowane przez sól.</li> <li>• W lokalizacjach, gdzie produkt jest narażony na działanie wody lub deszczu.</li> <li>• W nadmiernie zakurzonych lokalizacjach.</li> </ul>
	<b>Nie wolno uszkadzać przewodu zasilającego.</b> Nie wolno zbyt gwałtownie wyginać przewodu zasilającego, ani uszkadzać go. Nie wolno umieszczać ciężkich przewodów na przewodzie zasilającym. Takie działanie może uszkodzić przewód zasilający, powodując pożar lub porażenie prądem.
	<b>Używać załączonego zasilacza prądu przemiennego (AC).</b> Używać tylko załączonego zasilacza prądu przemiennego (AC). Używać napięcia określonego na zasilaczu.
	<b>W przypadku nieprawidłowego działania lub wypadku wyłączyć zasilanie urządzenia.</b> W następujących sytuacjach należy natychmiast wyłączyć zasilanie, odłączyć zasilacz prądu przemiennego z gniazdka i skontaktować się z dealerem lub ATV celem dokonania działań serwisowych. <ul style="list-style-type: none"> <li>• W przypadku uszkodzenia zasilacza prądu przemiennego (AC), przewodu zasilającego lub wtyczki.</li> <li>• W przypadku wydobywania się dymu lub wyciecia nienormalnego zapachu.</li> <li>• W przypadku dostania się cieczy lub elementu obcego do urządzenia.</li> <li>• W przypadku nienormalnego lub nieprawidłowego działania urządzenia.</li> </ul>
	<b>Nie wolno upuszczać urządzenia lub narażać go na silne uderzenia.</b> Nie wolno upuszczać tego produktu lub narażać go na silne uderzenia.
	<b>Nie wolno podłączać, ani odłączać zasilacza prądu przemiennego (AC) mokrymi dłońmi.</b> Takie działanie powoduje ryzyko porażenia prądem.

## PRZESTROGA

	<b>Podczas podłączania, odłączania urządzenia należy chwycić wtyczkę zasilania.</b> Podczas podłączania lub odłączania zasilacza prądu przemiennego (AC) do/z urządzenia, należy chwycić wtyczkę, a nie przewód zasilający.
	<b>Nie używać złodziejek.</b> Kurz na wtyczce zasilającej może powodować nagrzewanie się gniazdka, co stwarza ryzyko pożaru.
	<b>Jeśli wtyczka zasilająca jest zakurzona, należy ją wytrzeć.</b> Kurz na wtyczce zasilającej może powodować porażenie prądem lub śpięcia.
	<b>Jeśli urządzenie nie jest używane przez dłuższy czas lub w przypadku burzy, odłączyć wtyczkę zasilającą z gniazdka.</b> Niewykonanie tej czynności może powodować ryzyko porażenia prądem, pożaru lub nieprawidłowego działania.
	<b>Przed przeniesieniem urządzenia odłączyć wszystkie połączenia.</b> Niewykonanie tej czynności może spowodować uszkodzenie przewodu zasilającego i kabli lub polknięcie się osób na kablach.
	<b>Nie umieszczać urządzenia na niestabilnym podłożu.</b> Takie działanie może doprowadzić do przewrócenia się urządzenia, co może spowodować obrażenia ciała.
	<b>Nie wolno siedzieć ani stawać na urządzeniu, ani umieszczać na nim ciężkich przedmiotów.</b> Takie działanie może uszkodzić urządzenie. Należy unikać naciskania przycisków, używania pokręteł i podłączania/odłączania wtyków jack z nadmierną siłą. Takie działanie może spowodować nie prawidłowe działanie.
	<b>Nie używać urządzenia przy dużej głośności przez dłuższy czas.</b> Używanie głośników lub słuchawek przy wysokiej głośności przez dłuższy czas może powodować uszkodzenia słuchu.
	<b>Urządzenie należy obsługiwać z zachowaniem ostrożności.</b> Z wszelkimi naróżnikami i otworami należy postępować ostrożnie, aby nie odnieść obrażeń.
	<b>Małe elementy należy trzymać poza zasięgiem dzieci.</b> Małe elementy należy trzymać poza zasięgiem dzieci, aby uniknąć ryzyka polknięcia.

## ■ Ważne informacje na temat używania

### Montaż

- Nie używać instrumentu w pobliżu telewizorów, odbiorników radiowych, urządzeń stereo, telefonów komórkowych ani innych urządzeń elektrycznych. W przypadku niezastosowania się instrument, telewizor lub radioodbiornik mogą generować szумы.
- Nie wystawiać instrumentu na zbyt dużą ilość kurzu, działanie wibracji lub nadmiernego zimna lub ciepła (tj. Bezpośredniego światła słonecznego, działania urządzenia grzewczego, ani nie pozostawiać w samochodzie w ciągu dnia), aby zapobiec zniekształceniu paneli, uszkodzeniu komponentów wewnętrznych lub niestabilnego działania.
- Jeśli czujnik hi-hatu jest wystawiony na bardzo mocne światło, może wystąpić błąd.

### Zasilanie

- Nawet gdy produkt jest wyłączony, prąd elektryczny na minimalnym poziomie wciąż przepływa przez urządzenie. Jeśli produkt nie jest używany przez dłuższy czas, należy odłączyć przewód zasilający od gniazda ściennego.

### Czyszczenie

- Sprzęt należy czyścić przy użyciu czystej i suchej szmatki. Nie wolno używać środków czyszczących zawierających rozpuszczalniki organiczne, rozcieńczalniki do farb, detergenty oraz szmatek nasączonych środkami chemicznymi, ponieważ mogą one powodować odbarwienia lub rozwarstwienia.
- Nie wolno zabrudzić płytki odblaskowej hi-hatu. W przedziwnym razie reakcja instrumentu może się pogorszyć. Jeśli ta powierzchnia zostanie zabrudzona, oczyścić ją używając nawilżonego ręcznika.

### Dane

- Firma nie ponosi odpowiedzialności za wszelkie uszkodzenia spowodowane nieprawidłowym użyciem lub dokonaniem modyfikacji instrumentu, ani za utratę lub zniszczenie jakichkolwiek danych.
- W przypadku usterki sprzętu lub nieprawidłowej obsługi przechowywane treści mogą zostać utracone. Należy wykonywać kopie zapasowe ważnych danych.

### Informacje o prawach autorskich

- Ten produkt wykorzystuje dane audio/dźwięki do których ATV i strony trzecie posiadają prawa autorskie. Używanie i kopiowanie tych materiałów bez zgody (z wyjątkiem użytku osobistego i innych rodzajów użytku dozwolonego przez prawa autorskie) jest zabronione.
- ATV posiada prawa autorskie do treści wpisanych lub dołączonych do tego produktu. Takie materiały objęte prawami autorskimi zawierają bez ograniczeń oprogramowanie komputerowe, pliki dźwiękowe/auto, pliki danych stylów/obrazów itp. Wszelkie nieuprawnione użycie takich programów i treści poza użytkowaniem osobistym nie jest dozwolone na mocy odpowiednich przepisów prawa.
- Powyższych materiałów dołączonych lub powiązanych z produktem nie można tworzyć, odsprzedawać, wprowadzać ponownie do dystrybucji.

### Informacje o tej instrukcji obsługi

- Ilustracje pokazane w niniejszej instrukcji obsługi są zamieszczone tylko w celu instruktażu i mogą różnić się od elementów na instrumencie.
- Nazwy firm i produktów zamieszczone w niniejszej instrukcji obsługi są znakami handlowymi lub zarejestrowanymi znakami handlowymi odpowiednich firm.

## W przypadku krajów UE



- EN Niniejszy symbol zamieszczony na produkcie oznacza, że użyty sprzęt elektryczny lub elektroniczny nie może być mieszany z ogólnymi odpadami domowymi. Prawidłowa utylizacja pomaga zapobiec potencjalnym, negatywnym skutkom na zdrowie ludzkie i środowisko. W celu uzyskania informacji na temat prawidłowego obchodzenia się, przywracania i recyklingu należy skontaktować się z władzami miejskimi, podmiotem odpowiedzialnym za wywóz śmieci lub sklepem, w którym zakupiono produkt.
- DE Dieses Symbol auf dem Produkt bedeutet, dass elektrische und elektronische Altgeräte nicht mit gewöhnlichem Haushaltsabfall vermisch werden sollten. Durch die korrekte Entsorgung werden Umwelt und Menschen vor möglichen negativen Folgen geschützt. Bitte wenden Sie sich bezüglich ordnungsgemäßer Behandlung, Rückgewinnung und Recycling an ihre zuständige Behörde, Ihren Wertstoffhof oder an das Geschäft, in dem Sie das Produkt erworben haben.
- FR Ce symbole sur le produit signifie que les équipements électriques et électroniques usagés ne doivent pas être mélangés avec les déchets ménagers. L'élimination appropriée aidera à prévenir les effets négatifs potentiels sur la santé humaine et l'environnement. Pour un traitement, une récupération et un recyclage appropriés, veuillez contacter votre mairie, le service d'élimination des déchets ou le magasin où vous avez acheté le produit.
- IT Questo simbolo sul prodotto indica che l'apparecchio elettrico ed elettronico usato non deve essere smaltito insieme ai normali rifiuti domestici. Un corretto smaltimento del prodotto contribuisce a prevenire possibili effetti nocivi sulla salute umana e ambientale. Per il trattamento, il recupero e il riciclaggio appropriati, contattare l'ufficio competente locale, il fornitore del servizio di smaltimento rifiuti o il negozio in cui è stato acquistato il prodotto.
- ES Este símbolo en el producto indica que los equipos eléctricos y electrónicos usados no deben mezclarse con la basura doméstica. Su correcta eliminación ayudará a evitar posibles efectos negativos sobre la salud humana y el medio ambiente. Para un tratamiento, recuperación y reciclaje adecuados, póngase en contacto con su ayuntamiento, servicio de eliminación de residuos o el establecimiento donde adquirió el producto.
- PT Este símbolo no produto significa que o equipamento elétrico e eletrónico não deve ser misturado com os resíduos domésticos normais. a eliminação correta ajudará a prevenir possíveis efeitos negativos na saúde humana e no meio ambiente. Contacte as entidades responsáveis locais, o centro de tratamento de resíduos ou a loja onde adquiriu o produto para saber como tratar, recuperar e reciclar resíduos.
- NL Dit pictogram betekent dat gebruikte elektrische en elektronische apparatuur niet samen met huishoudelijk afval kan worden afgevoerd. Deze juiste wijze van afvalverwijdering draagt bij aan de preventie van mogelijke negatieve invloeden op de gezondheid van de mens en het milieu. Neem contact op met uw gemeente of afvalverzamelpunt of de winkel waar u het product hebt gekocht, voor de juiste behandeling, behoud en recycling.
- DA Dette symbol på produktet betyder, at brugt elektrisk og elektronisk udstyr ikke må blandes med almindeligt husholdningsaffald. Den korrekte bortskaffelse vil hjælpe med at forhindre potentielle negative virkninger på menneskers sundhed og miljøet. For korrekt behandling, indsamling og genbrug skal du kontakte dit lokale kommunekontor, affaldsstation eller butikken, hvor du købte produktet.

**ATV EUROPE LDA.**

Rua 28 de Janeiro, nr. 350 – Fração CC-11, Centro Empresarial Candal Park  
Santa Marinha, 4400-335 Vila Nova de Gaia, PORTUGALIA

**ATV Corporation**

888-340 Nakagawa, Hosoe-cho, Kita-ku, Hamamatsu, Shizuoka 431-1304, JAPONIA



[www.atvcorporation.com](http://www.atvcorporation.com)