



fungeneration

PicoSpot 20 LED
lyre

Musikhaus Thomann

Thomann GmbH

Hans-Thomann-Straße 1

96138 Burgebrach

Allemagne

Téléphone : +49 (0) 9546 9223-0

Courriel : info@thomann.de

Internet : www.thomann.de

03.12.2019, ID : 372642 (V2)

Table des matières

1	Remarques générales.....	5
	1.1 Informations complémentaires.....	6
	1.2 Conventions typographiques.....	7
	1.3 Symboles et mots-indicateurs.....	8
2	Consignes de sécurité.....	11
3	Performances.....	20
4	Installation.....	22
5	Mise en service.....	26
6	Connexions et éléments de commande.....	28
7	Utilisation.....	31
	7.1 Mise en marche de l'appareil.....	31
	7.2 Sélection des fonctions.....	32
	7.2.1 Menu DMX.....	33
	7.2.2 Menu Scène.....	36
	7.2.3 Menu Programme.....	40

7.3	Menu de configuration.....	42
7.4	Fonctions en mode DMX 5 canaux (8 bits).....	49
7.5	Fonctions en mode DMX 9 canaux (16 bits).....	50
7.6	Fonctions en mode DMX 11 canaux (16 bits).....	52
8	Télécommande.....	56
9	Données techniques.....	59
10	Câbles et connecteurs.....	62
11	Dépannage.....	63
12	Nettoyage.....	65
13	Protection de l'environnement.....	66

1 Remarques générales

La présente notice d'utilisation contient des remarques importantes à propos de l'utilisation en toute sécurité de cet appareil. Lisez et respectez les consignes de sécurité et les instructions fournies. Conservez cette notice en vue d'une utilisation ultérieure. Veillez à ce que tous les utilisateurs de l'appareil puissent la consulter. En cas de vente de l'appareil, vous devez impérativement remettre la présente notice à l'acheteur.

Nos produits et notices d'utilisation sont constamment perfectionnés. Toutes les informations sont donc fournies sous réserve de modifications. Veuillez consulter la dernière version de cette notice d'utilisation disponible sous www.thomann.de.

1.1 Informations complémentaires

Sur notre site (www.thomann.de) vous trouverez beaucoup plus d'informations et de détails sur les points suivants :

Téléchargement	Cette notice d'utilisation est également disponible sous forme de fichier PDF à télécharger.
Recherche par mot-clé	Utilisez dans la version électronique la fonction de recherche pour trouver rapidement les sujets qui vous intéressent.
Guides en ligne	Nos guides en ligne fournissent des informations détaillées sur les bases et termes techniques.
Conseils personnalisés	Pour obtenir des conseils, veuillez contacter notre hotline technique.
Service	Si vous avez des problèmes avec l'appareil, notre service clients sera heureux de vous aider.

1.2 Conventions typographiques

Cette notice d'utilisation utilise les conventions typographiques suivantes :

Inscriptions

Les inscriptions pour les connecteurs et les éléments de commande sont entre crochets et en italique.

Exemples : bouton [*VOLUME*], touche [*Mono*].

Affichages

Des textes et des valeurs affichés sur l'appareil sont indiqués par des guillemets et en italique.

Exemples : « *ON* » / « *OFF* »

Saisie de textes

La police de machine à écrire met en évidence des textes qui doivent être entrés exactement comme indiqué.

Exemple : 2323

Références croisées





Les références à d'autres endroits dans cette notice d'utilisation sont identifiées par une flèche et le numéro de page spécifié. Dans la version électronique de cette notice d'utilisation, vous pouvez cliquer sur la référence croisée pour accéder directement à l'emplacement spécifié.

Exemple : Voir ↪ « *Références croisées* » à la page 8.

1.3 Symboles et mots-indicateurs

Cette section donne un aperçu de la signification des symboles et mots-indicateurs utilisés dans cette notice d'utilisation.

Terme générique	Signification
DANGER	Cette association du symbole et du terme générique renvoie à une situation dangereuse directe se traduisant par de graves lésions voire la mort si celle-ci ne peut être évitée.
AVERTISSEMENT	Cette association du symbole et du terme générique renvoie à une situation dangereuse potentielle pouvant se traduire par de graves lésions voire la mort si celle-ci ne peut être évitée.
ATTENTION !	Cette association du symbole et du terme générique renvoie à une situation dangereuse potentielle pouvant se traduire par des lésions légères ou moindres si celle-ci ne peut être évitée.
REMARQUE !	Cette association du symbole et du terme générique renvoie à une situation dangereuse potentielle pouvant se traduire par des dommages matériels et sur l'environnement si celle-ci ne peut être évitée.

Symbole d'avertissement	Type de danger
	Avertissement : tension électrique dangereuse.
	Avertissement : rayonnement optique dangereux.
	Avertissement : charge suspendue.
	Avertissement : emplacement dangereux.

2 Consignes de sécurité

Utilisation conforme

Cet appareil sert de projecteur multifonction aux mouvements libres. Cet appareil a été conçu pour un usage professionnel et ne convient pas à une utilisation domestique. Utilisez l'appareil uniquement selon l'utilisation prévue, telle que décrite dans cette notice d'utilisation. Toute autre utilisation, de même qu'une utilisation sous d'autres conditions de fonctionnement, sera considérée comme non conforme et peut occasionner des dommages corporels et matériels. Aucune responsabilité ne sera assumée en cas de dommages résultant d'une utilisation non conforme.

L'appareil doit uniquement être utilisé par des personnes en pleine possession de leurs capacités physiques, sensorielles et mentales et disposant des connaissances et de l'expérience requises. Toutes les autres personnes sont uniquement autorisées à utiliser l'appareil sous la surveillance ou la direction d'une personne chargée de leur sécurité.

Allongez la durée de vie de l'appareil en effectuant régulièrement des pauses de fonctionnement et en évitant de l'allumer et de l'éteindre trop fréquemment. Cet appareil ne convient pas à une utilisation durable.

Sécurité



DANGER

Dangers pour les enfants

Assurez-vous d'une élimination correcte des enveloppes en matière plastique et des emballages. Ils ne doivent pas se trouver à proximité de bébés ou de jeunes enfants. Danger d'étouffement !

Veillez à ce que les enfants ne détachent pas de petites pièces de l'appareil (par exemple des boutons de commande ou similaires). Les enfants pourraient avaler les pièces et s'étouffer.

Ne laissez jamais des enfants seuls utiliser des appareils électriques.



DANGER

Décharge électrique due aux tensions élevées circulant à l'intérieur de l'appareil

Des pièces sous haute tension sont installées à l'intérieur de l'appareil.

Ne démontez jamais les caches de protection. Les pièces à l'intérieur de l'appareil ne nécessitent aucun entretien de la part de l'utilisateur.

N'utilisez pas l'appareil lorsque des caches, dispositifs de protection ou composants optiques manquent ou sont endommagés.



DANGER

Décharge électrique due à un court-circuit

Utilisez toujours un câble d'alimentation électrique à trois fils et isolé correctement avec une fiche à contacts de protection. Ne modifiez ni le câble d'alimentation ni la fiche électrique. En cas de non-respect, il y a risque de décharge électrique et danger d'incendie et de mort. En cas de doute, veuillez contacter votre électricien agréé.



AVERTISSEMENT

Blessures des yeux dues à une intensité lumineuse élevée

Ne regardez jamais directement dans la source lumineuse.



AVERTISSEMENT

Danger de crise d'épilepsie

Les flashes (effets stroboscopiques) peuvent provoquer des crises d'épilepsie chez les personnes sensibles. Les personnes sensibles devraient éviter de regarder les flashes.



AVERTISSEMENT

Risque de blessures par la chute de l'appareil

Assurez-vous que le montage est conforme aux normes et consignes en vigueur dans votre pays. Sécurisez toujours l'appareil à l'aide d'une seconde fixation, par exemple un câble d'arrêt de sécurité ou une chaîne de sécurité.

La capacité de charge de traverses ou d'autres dispositifs de fixation doit être suffisante pour le nombre d'appareils prévus. Veuillez noter que les mouvements de la tête exercent des charges supplémentaires sur les parties porteuses.



ATTENTION !

Risque de blessures lié aux mouvements de l'appareil

La tête de l'appareil peut exécuter des mouvements rapides (rotations, inclinaisons) et produire une lumière de forte luminosité. Ceci vaut également immédiatement après sa mise en marche, en service automatique ou télécommandé et lors de l'arrêt d'un contrôleur DMX raccordé. Les personnes qui se trouvent à proximité immédiate de l'appareil, risquent d'être blessées ou effrayées.

Assurez-vous avant la mise en marche et pendant le fonctionnement qu'aucune personne ne séjourne à proximité immédiate de l'appareil. L'appareil doit être mis en arrêt lorsque des travaux sont exécutés dans la zone de mouvements de l'appareil ou à proximité immédiate de ce dernier.



REMARQUE !

Risque d'incendie

Ne recouvrez jamais les fentes d'aération. Ne montez pas l'appareil à proximité directe d'une source de chaleur. Tenez l'appareil éloigné des flammes nues.



REMARQUE !

Conditions d'utilisation

L'appareil est conçu pour une utilisation en intérieur. Pour ne pas l'endommager, n'exposez jamais l'appareil à des liquides ou à l'humidité. Évitez toute exposition directe au soleil, un encrassement important ainsi que les fortes vibrations.

N'utiliser l'appareil que dans les conditions d'environnement indiquées dans le chapitre « Données techniques ». Évitez toute oscillation de température importante et n'allumez pas l'appareil immédiatement suite à des oscillations de température (par ex. suite au transport à des températures extérieures basses).

Les dépôts de poussière et de saleté à l'intérieur peuvent endommager l'appareil. Dans des conditions d'environnement correspondantes (poussière, fumée, nicotine, brume etc.), l'appareil doit être régulièrement entretenu par du personnel spécialisé afin d'éviter tout dommage dû à la surchauffe ainsi que d'autres dysfonctionnements.

L'appareil ne doit pas être déplacé pendant son utilisation.



REMARQUE !

Alimentation électrique

Avant de raccorder l'appareil, contrôlez si la tension indiquée sur l'appareil correspond à la tension de votre réseau d'alimentation local et si la prise de courant est équipée d'un disjoncteur différentiel. En cas de non-observation, l'appareil pourrait être endommagé et l'utilisateur risquerait d'être blessé.

Lorsqu'un orage s'annonce ou que l'appareil ne doit pas être utilisé pendant une période prolongée, débranchez-le du secteur afin de réduire le risque de décharge électrique ou d'incendie.



REMARQUE !

Formation possible de taches

Le plastifiant contenu dans les pieds en caoutchouc de ce produit peut éventuellement réagir avec le revêtement de votre parquet, sol linoléum, stratifié ou PVC et provoquer des taches sombres qui ne partent pas.

En cas de doute, ne posez pas les pieds en caoutchouc directement sur le sol, mais utilisez des patins en feutre ou un tapis.



REMARQUE !

Éventuels dommages dus à un fusible incorrect

L'utilisation des fusibles d'un autre type peut entraîner des dommages graves sur l'appareil. Risque d'incendie !

Utilisez uniquement des fusibles du même type.

3 Performances

La lyre convient particulièrement aux tâches d'éclairage professionnelles, lors d'événements par exemple, sur les scènes de musique rock, au théâtre et dans le domaine musical, dans les discothèques ainsi que pour les DJ mobiles et artistes.

Caractéristiques particulières de l'appareil :

- Deux axes mobiles avec une résolution de 8 ou 16 bits
 - Inclinaison (tilt, 200°)
 - Rotation (pan, 540°)
- Fonctions Pan et Tilt réversibles
- 4 × 12 W CREE High Performance LED lumière blanche
- Angle de dispersion 13°
- Contrôle par DMX (5, 9 ou 11 canaux) ainsi que par le biais des touches et de l'écran de l'appareil
- automatique avec 7 shows préprogrammés
- Roue de 7 couleurs + blanc
- Roue gobo avec 7 gobos fixes + ouvert
- Mode de défilement gobo
- Focalisation manuelle

- Commande de la musique avec 7 shows intégrés
- Dimmer électronique 0% - 100%
- Fréquence d'obturateur 0...20 Hz
- Écran mode inversion
- Support Omega et télécommande à infrarouges inclus dans la livraison

Pour des raisons technologiques, la puissance lumineuse des LEDs se réduit pendant la durée de vie. Cet effet augmente à une température de fonctionnement élevé. Vous pouvez prolonger la durée d'utilisation des agents lumineux en vérifiant que la ventilation est toujours suffisante et en faisant fonctionner les LEDs à une luminosité aussi faible que possible.

4 Installation

Sortez l'appareil de son emballage et vérifiez soigneusement l'absence de tout dommage avant de l'utiliser. Veuillez conserver l'emballage. Utilisez l'emballage d'origine ou vos propres emballages particulièrement appropriés au transport ou à l'entreposage afin de protéger l'appareil des secousses, de la poussière et de l'humidité pendant le transport et l'entreposage.



AVERTISSEMENT

Risque de blessures par la chute de l'appareil

Assurez-vous que le montage est conforme aux normes et consignes en vigueur dans votre pays. Sécurisez toujours l'appareil à l'aide d'une seconde fixation, par exemple un câble d'arrêt de sécurité ou une chaîne de sécurité.

La capacité de charge de traverses ou d'autres dispositifs de fixation doit être suffisante pour le nombre d'appareils prévus. Veuillez noter que les mouvements de la tête exercent des charges supplémentaires sur les parties porteuses.

**ATTENTION !****Risque de blessures lié aux mouvements de l'appareil**

La tête de l'appareil peut exécuter des mouvements rapides (rotations, inclinaisons) et produire une lumière de forte luminosité. Ceci vaut également immédiatement après sa mise en marche, en service automatique ou télécommandé et lors de l'arrêt d'un contrôleur DMX raccordé. Les personnes qui se trouvent à proximité immédiate de l'appareil, risquent d'être blessées ou effrayées.

Assurez-vous avant la mise en marche et pendant le fonctionnement qu'aucune personne ne séjourne à proximité immédiate de l'appareil. L'appareil doit être mis en arrêt lorsque des travaux sont exécutés dans la zone de mouvements de l'appareil ou à proximité immédiate de ce dernier.



REMARQUE !

Risque de surchauffe

La distance entre la source de lumière et la surface éclairée doit être supérieure à 1,5 m.

Vérifiez que la ventilation est toujours suffisante.

La température ambiante doit toujours être inférieure à 40 °C.



REMARQUE !

Risque de dommages lié aux mouvements de l'appareil

Assurez-vous qu'autour de l'appareil, il y ait suffisamment de place pour les mouvements de la tête de la lyre (rotation, inclinaison).

**REMARQUE !****Risque de perturbations durant la transmission des données**

Afin de garantir un fonctionnement irréprochable, n'utilisez pas des câbles de microphone courants, mais des câbles DMX spéciaux.

Ne raccordez jamais l'entrée ou la sortie DMX à des périphériques audio tels que tables de mixage ou amplificateurs.



Assurez vous que cet appareil ne soit pas raccordé à un gradateur.

Possibilités de fixation

Vous pouvez monter cet appareil au mur, au plafond ou l'installer au sol.

Les filetages sur le dessous du boîtier servent à la fixation sûre du support Omega fourni ou des pinces de traverses (clamps).

5 Mise en service

Établissez toutes les connexions tant que l'appareil n'est pas branché. Pour toutes les connexions, utilisez des câbles de qualité qui doivent être les plus courts possibles. Posez les câbles afin que personne ne marche dessus ni ne trébuche.

Connexions en mode DMX

Raccordez l'entrée DMX de l'appareil à la sortie DMX d'un contrôleur DMX ou d'un autre appareil DMX. Raccordez la sortie du premier appareil DMX à l'entrée du second appareil et ainsi de suite. Vérifiez que la sortie du dernier appareil DMX de la chaîne est terminée avec une résistance ($110\ \Omega$, $\frac{1}{4}\ W$).

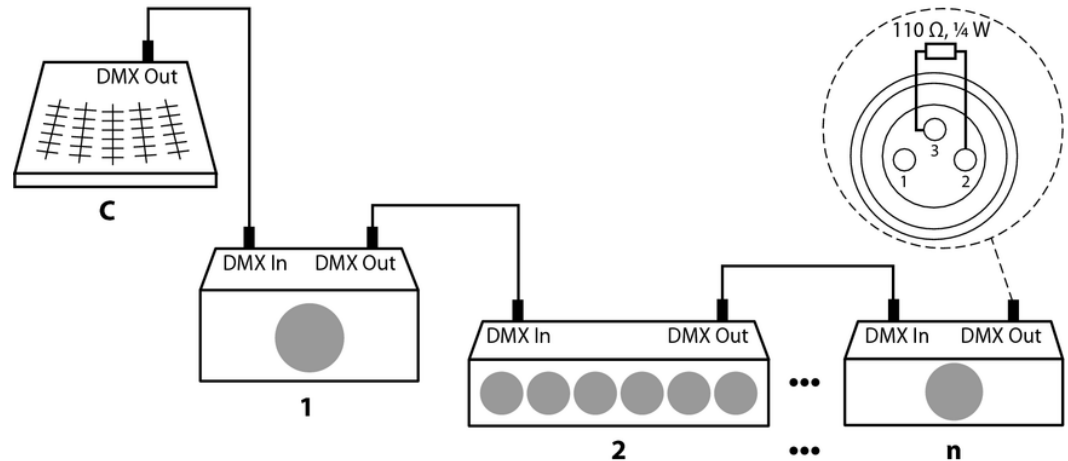

6 Connexions et éléments de commande

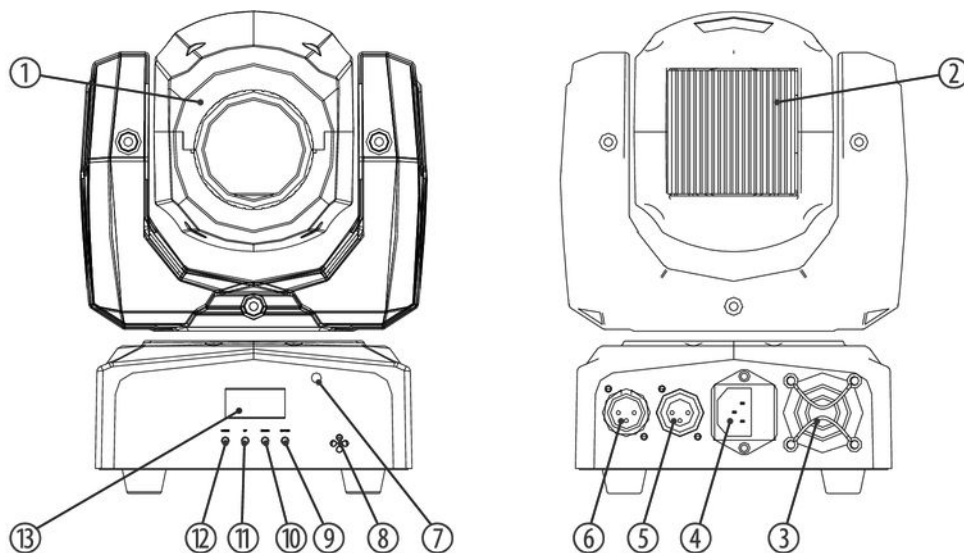

1	Sortie de lumière
2	Radiateur
3	Ventilateur
4	Connecteur d'alimentation CEI avec porte-fusible pour le câble réseau.
5	<i>[DMX Out]</i> Sortie DMX
6	<i>[DMX In]</i> Entrée DMX
7	Capteur à infrarouges pour la réception des signaux de la télécommande
8	Microphone pour la commande par la musique
9	<i>[ENTER]</i> Ouvre le menu de chaque type de représentation, confirme la valeur réglée
10	<i>[DOWN]</i> Diminue la valeur affichée d'une unité et sélectionne les options de menu

11	<i>[UP]</i> Augmente la valeur affichée d'une unité et sélectionne les options de menu
12	<i>[MODE]</i> Active le menu de configuration, revient au niveau de menu précédent et ferme un sous-menu ouvert sans enregistrer les modifications
13	Écran

7 Utilisation

7.1 Mise en marche de l'appareil



ATTENTION !

Risque de blessures lié aux mouvements de l'appareil

La tête de l'appareil peut exécuter des mouvements rapides (rotations, inclinaisons) et produire une lumière de forte luminosité. Ceci vaut également immédiatement après sa mise en marche, en service automatique ou télécommandé et lors de l'arrêt d'un contrôleur DMX raccordé. Les personnes qui se trouvent à proximité immédiate de l'appareil, risquent d'être blessées ou effrayées.

Assurez-vous avant la mise en marche et pendant le fonctionnement qu'aucune personne ne séjourne à proximité immédiate de l'appareil. L'appareil doit être mis en arrêt lorsque des travaux sont exécutés dans la zone de mouvements de l'appareil ou à proximité immédiate de ce dernier.

Branchez l'appareil sur le secteur pour le faire démarrer. Quelques secondes après, les ventilateurs se mettent à fonctionner, la tête se déplace vers les positions de départ de rotation (pan) et d'inclinaison (tilt). L'écran affiche, quelques secondes après, « A001 » clignotant. L'appareil est maintenant prêt à fonctionner.

7.2 Sélection des fonctions

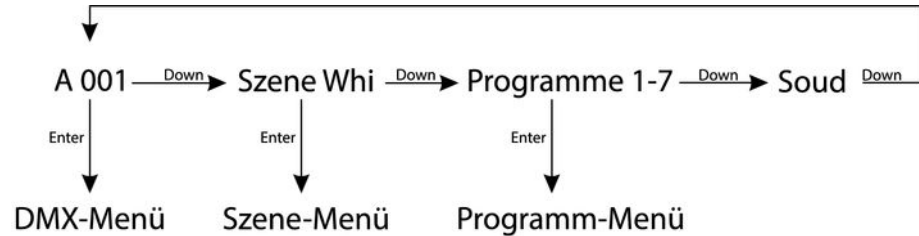

Appuyez sur [DOWN] pendant que « A001 » clignote à l'écran pour afficher la scène préprogrammée. Appuyez à nouveau sur [DOWN], pour appeler l'un des 7 programmes. Appuyez si nécessaire à nouveau sur [DOWN], pour passer l'appareil en mode piloté par le son.

7.2.1 Menu DMX

Appuyez sur **[ENTER]** pendant que « A001 » clignote à l'écran afin de sélectionner le menu DMX. Appuyez sur **[ENTER]** pour ouvrir la première option du menu.

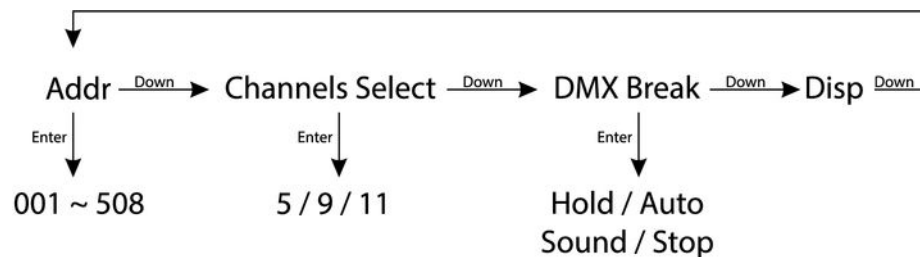

Adresse DMX

L'écran affiche « *Addr* ». Appuyez sur *[ENTER]*, puis, avec *[UP]* et *[DOWN]*, réglez le numéro du premier canal DMX de l'appareil à utiliser (adresse DMX) dans une plage de 001 à 512 max.

Quand l'écran affiche la valeur souhaitée, appuyez sur *[ENTER]* pour enregistrer le réglage, puis sur *[DOWN]* pour passer à l'option de menu suivante. Appuyez sur *[MODE]* pour changer d'option de menu sans modification.

Assurez-vous que ce numéro est adapté à la configuration de votre contrôleur DMX. Le tableau suivant présente l'adresse DMX la plus élevée possible pour les différents modes DMX.

Mode	Adresse DMX la plus élevée possible
5 canaux	508
9 canaux	504
11 canaux	502

Sélection du nombre de canaux DMX

L'écran affiche « *Chs* ». Appuyez sur *[ENTER]*, puis, avec *[UP]* et *[DOWN]*, sélectionnez le nombre de canaux DMX de l'appareil à utiliser. Il est possible de sélectionner 5, 9 ou 11 canaux.

Quand l'écran affiche la valeur souhaitée, appuyez sur *[ENTER]* pour enregistrer le réglage, puis sur *[DOWN]* pour passer à l'option de menu suivante. Appuyez sur *[MODE]* pour changer d'option de menu sans modification.

Interruption DMX

L'écran affiche « *brk* ». Appuyez sur *[ENTER]*, puis, avec *[UP]* et *[DOWN]*, sélectionnez l'une des options correspondant au comportement de l'appareil déclenchant l'interruption de la connexion DMX. Sélectionnez « Hold » lorsque l'appareil doit rester dans l'état qui correspond au dernier signal DMX reçu. Sélectionnez « Auto » lorsque l'appareil doit réagir en exécutant un déroulement automatique. Sélectionnez « Sound » lorsque l'appareil doit réagir en exécutant un déroulement automatique commandé par le son. Sélectionnez « Stop » lorsque l'appareil doit reprendre sa position initiale.

Quand l'écran affiche la valeur souhaitée, appuyez sur *[ENTER]* pour enregistrer le réglage, puis sur *[DOWN]* pour passer à l'option de menu suivante. Appuyez sur *[MODE]* pour changer d'option de menu sans modification.

Affichage écran

L'écran affiche « *DISP* ». Appuyez sur *[ENTER]*, pour sélectionner ensuite avec *[UP]* et *[DOWN]* si l'écran doit afficher l'adresse DMX de l'appareil (« *Addr* »), ou la valeur DMX pour le canal actuel (« *VALu* »).

Quand l'écran affiche la valeur souhaitée, appuyez sur *[ENTER]* pour enregistrer le réglage, puis deux fois sur *[MODE]* afin de revenir à la sélection des fonctions. Appuyez sur *[MODE]* pour changer d'option de menu sans modification.

7.2.2 Menu Scène

Appuyez sur *[DOWN]* pendant que « *A001* » clignote à l'écran pour sélectionner la scène pré-programmée dans l'appareil. Appuyez deux fois sur *[ENTER]*, pour ouvrir le menu Scène et modifier les paramètres de scène selon vos préférences.

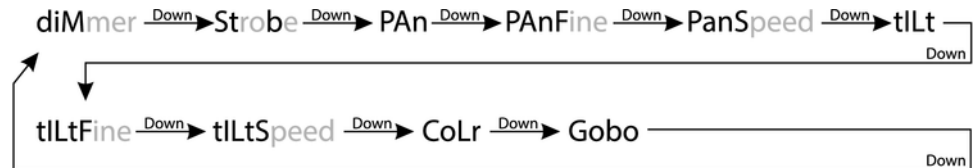

Gradateur

L'écran affiche $\text{L} \text{ } \text{R}$. Appuyez sur *[ENTER]*, pour régler ensuite avec *[UP]* et *[DOWN]*, une valeur comprise entre 000 et 255 pour l'intensité de l'effet de lumière.

Lorsque l'écran affiche la valeur souhaitée, appuyez sur *[ENTER]* pour enregistrer le réglage. Appuyez sur *[MODE]* pour changer d'option de menu sans modification.

Strobe

Appuyez sur *[DOWN]*. L'écran affiche $\text{S} \text{ } \text{R}$. Appuyez sur *[ENTER]*, pour régler ensuite avec *[UP]* et *[DOWN]*, une valeur comprise entre 010 et 255 pour la vitesse de clignotement de l'effet de lumière. Les valeurs comprises entre 000 et 009 n'ont aucune fonction.

Lorsque l'écran affiche la valeur souhaitée, appuyez sur *[ENTER]* pour enregistrer le réglage. Appuyez sur *[MODE]* pour changer d'option de menu sans modification.

Rotation

Appuyez sur *[DOWN]*. L'écran affiche $\text{P} \text{ } \text{R} \text{ } \text{R}$. Appuyez sur *[ENTER]*, pour régler ensuite avec *[UP]* et *[DOWN]*, une valeur comprise entre 000 et 255 pour la position de la tête sur l'axe de rotation.

Lorsque l'écran affiche la valeur souhaitée, appuyez sur *[ENTER]* pour enregistrer le réglage. Appuyez sur *[MODE]* pour changer d'option de menu sans modification.

Réglage de précision de la rotation

Appuyez sur *[DOWN]*. L'écran affiche $\overline{P} \overline{R} \overline{1} \overline{F}$ Appuyez sur *[ENTER]*, pour régler ensuite avec *[UP]* et *[DOWN]*, une valeur comprise entre 000 et 255 pour le réglage de précision de la position de la tête sur l'axe de rotation.

Lorsque l'écran affiche la valeur souhaitée, appuyez sur *[ENTER]* pour enregistrer le réglage. Appuyez sur *[MODE]* pour changer d'option de menu sans modification.

Vitesse rotation

Appuyez sur *[DOWN]*. L'écran affiche $\overline{P} \overline{R} \overline{1} \overline{5}$ Appuyez sur *[ENTER]*, pour régler ensuite avec *[UP]* et *[DOWN]*, une valeur comprise entre 000 et 255 pour la vitesse de rotation.

Lorsque l'écran affiche la valeur souhaitée, appuyez sur *[ENTER]* pour enregistrer le réglage. Appuyez sur *[MODE]* pour changer d'option de menu sans modification.

inclinaison

Appuyez sur *[DOWN]*. L'écran affiche $\overline{L} \overline{1}$ Appuyez sur *[ENTER]*, pour régler ensuite avec *[UP]* et *[DOWN]*, une valeur comprise entre 000 et 255 pour l'inclinaison de la tête.

Lorsque l'écran affiche la valeur souhaitée, appuyez sur *[ENTER]* pour enregistrer le réglage. Appuyez sur *[MODE]* pour changer d'option de menu sans modification.

Réglage de précision de l'inclinaison

Appuyez sur *[DOWN]*. L'écran affiche $\angle \downarrow \downarrow F$ Appuyez sur *[ENTER]*, puis, avec *[UP]* et *[DOWN]*, réglez une valeur comprise entre 000 et 255 pour le réglage de précision de l'inclinaison de tête.

Lorsque l'écran affiche la valeur souhaitée, appuyez sur *[ENTER]* pour enregistrer le réglage. Appuyez sur *[MODE]* pour changer d'option de menu sans modification.

Vitesse inclinaison

Appuyez sur *[DOWN]*. L'écran affiche $\angle \downarrow \downarrow S$ Appuyez sur *[ENTER]*, puis, avec *[UP]* et *[DOWN]*, réglez une valeur comprise entre 000 et 255 pour la vitesse de l'inclinaison de tête.

Lorsque l'écran affiche la valeur souhaitée, appuyez sur *[ENTER]* pour enregistrer le réglage. Appuyez sur *[MODE]* pour changer d'option de menu sans modification.

Couleur

Appuyez sur *[DOWN]*. L'écran affiche $\square \downarrow \downarrow r$ Appuyez sur *[ENTER]*, pour régler ensuite avec *[UP]* et *[DOWN]*, une valeur comprise entre 000 et 255 pour la couleur de l'effet de lumière.

Lorsque l'écran affiche la valeur souhaitée, appuyez sur *[ENTER]* pour enregistrer le réglage. Appuyez sur *[MODE]* pour changer d'option de menu sans modification.

Gobo

Appuyez sur **[DOWN]**. L'écran affiche  Appuyez sur **[ENTER]**, pour régler ensuite avec **[UP]** et **[DOWN]**, une valeur comprise entre 000 et 255 pour la forme Gobo de l'effet de lumière.

Lorsque l'écran affiche la valeur souhaitée, appuyez sur **[ENTER]** pour enregistrer le réglage. Appuyez sur **[MODE]** pour changer d'option de menu sans modification. Appuyez deux fois sur **[MODE]** afin de revenir à la sélection des fonctions.

7.2.3 Menu Programme

Appuyez plusieurs fois sur **[DOWN]** pendant que « A001 » clignote à l'écran afin de sélectionner l'un des 7 shows préprogrammés « PrG1 » à « PrG7 ». Appuyez deux fois sur **[ENTER]** pour ouvrir le menu Programme et modifier les paramètres du show selon vos préférences.

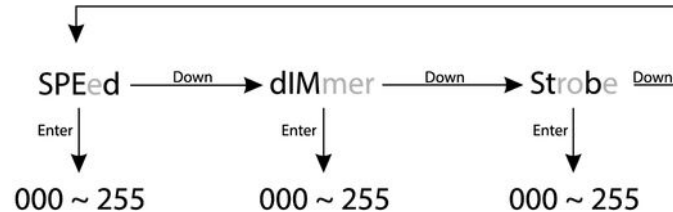

- Vitesse**
- L'écran affiche $\frac{5}{P}E \frac{d}{d}$ Appuyez sur [ENTER], pour régler ensuite avec [UP] et [DOWN] une valeur comprise entre 000 et 255 pour la durée que la tête doit rester dans la position programmée jusqu'à elle se déplace à la prochaine.
- Lorsque l'écran affiche la valeur souhaitée, appuyez sur [ENTER] pour enregistrer le réglage. Appuyez sur [MODE] pour changer d'option de menu sans modification.
- Gradateur**
- Appuyez sur [DOWN]. L'écran affiche $\frac{d}{d} \frac{1}{1}$ Appuyez sur [ENTER], puis, avec [UP] et [DOWN], réglez une valeur comprise entre 000 et 255 pour l'intensité lumineuse du show.
- Lorsque l'écran affiche la valeur souhaitée, appuyez sur [ENTER] pour enregistrer le réglage. Appuyez sur [MODE] pour changer d'option de menu sans modification.
- Strobe**
- Appuyez sur [DOWN]. L'écran affiche « Strobe ». Appuyez sur [ENTER], puis, avec [UP] et [DOWN], réglez une valeur comprise entre 010 et 255 pour la vitesse de clignotement du show. Les valeurs comprises entre 000 et 009 n'ont aucune fonction.
- Lorsque l'écran affiche la valeur souhaitée, appuyez sur [ENTER] pour enregistrer le réglage. Appuyez sur [MODE] pour changer d'option de menu sans modification. Appuyez deux fois sur [MODE] afin de revenir à la sélection des fonctions.

7.3 Menu de configuration

Dans ce menu, vous pouvez configurer l'appareil à votre gré. Tous les réglages effectués sont enregistrés, même si l'appareil est éteint et débranché du réseau électrique. Appuyez sur **[MODE]** et confirmez avec **[ENTER]** pour ouvrir le menu de configuration **5E1**.

Réinitialisation aux valeurs d'usine

Appuyez sur **[ENTER]** pour ouvrir le premier point du menu **7E1**. Cette fonction vous permet de réinitialiser l'appareil aux valeurs d'usine. Tous les réglages réalisés auparavant sont alors définitivement supprimés.

Lorsque vous souhaitez activer cette fonction, utilisez **[UP]** et **[DOWN]** pour sélectionner « on » et confirmez avec **[ENTER]**. Lorsque vous souhaitez désactiver la fonction, utilisez **[UP]** et **[DOWN]** pour sélectionner « off » et confirmez avec **[ENTER]**.

Reset Machine

Appuyez plusieurs fois sur **[DOWN]**, le cas échéant, et confirmez avec **[ENTER]** afin d'ouvrir le point de menu **751**. Avec cette fonction, les positions et les couleurs de chaque paramètre programmé sont réinitialisées.

Lorsque vous souhaitez exécuter cette fonction, utilisez **[UP]** et **[DOWN]** pour sélectionner « on » et confirmez avec **[ENTER]**. Lorsque vous ne souhaitez pas exécuter cette fonction, sélectionnez « off » et confirmez avec **[ENTER]**.

Fonctionnement en mode maître et autonome

Appuyez plusieurs fois sur [DOWN], le cas échéant, et confirmez avec [ENTER] afin d'ouvrir le point de menu **MASTER**. Cette fonction permet de déterminer si l'appareil fonctionne en tant que « Maître » (**MASTER**) et s'il commande d'autres appareils ou s'il fonctionne en mode « autonome » (**SLAVE**).

Utilisez [UP] et [DOWN] pour sélectionner la fonction souhaitée et confirmez avec [ENTER].

Auto et Sound

Appuyez plusieurs fois sur [DOWN], le cas échéant, et confirmez avec [ENTER] afin d'ouvrir le point de menu **AUTO**. Cette fonction permet de déterminer si l'appareil doit fonctionner automatiquement (**AUTO**) ou être commandé par le son (**SOUND**).

Utilisez [UP] et [DOWN] pour sélectionner la fonction souhaitée et confirmez avec [ENTER].

Sensibilité du microphone

Appuyez plusieurs fois sur [DOWN], le cas échéant, et confirmez avec [ENTER] afin d'ouvrir le point de menu **MI**. Cette fonction permet de définir la sensibilité du microphone intégré pour la commande par le son.

Utilisez [UP] et [DOWN] pour régler la sensibilité souhaitée et confirmez avec [ENTER].

Clear Display

Appuyez plusieurs fois sur **[DOWN]**, le cas échéant, et confirmez avec **[ENTER]** afin d'ouvrir le point de menu . Cette fonction permet de définir si l'écran doit toujours rester allumé ou s'il doit s'éteindre après environ 25 secondes. Un seul point clignote alors à l'écran. Si l'écran est éteint, appuyez sur l'une des touches afin de rétablir l'intensité.

Utilisez **[UP]** et **[DOWN]** pour sélectionner « on » lorsque l'écran doit toujours être allumé. Sélectionnez « off », lorsque l'écran doit être éteint après environ 25 secondes. Confirmez avec **[ENTER]**.

Key Lock

Appuyez plusieurs fois sur **[DOWN]**, le cas échéant, et confirmez avec **[ENTER]** afin d'ouvrir le point de menu . Cette fonction permet de définir si les touches de l'appareil doivent être automatiquement verrouillées 30 secondes après leur dernière utilisation afin d'éviter toute manipulation involontaire.

Utilisez **[UP]** et **[DOWN]** pour sélectionner « on » si lorsque les touches doivent être verrouillées. Sélectionnez « off » lorsque les touches ne doivent pas être verrouillées. Confirmez avec **[ENTER]**.



*Afin d'annuler le verrouillage des touches lors du fonctionnement pendant 30 secondes à chaque fois, appuyez successivement sur **[MODE]**, **[DOWN]**, **[UP]** et **[ENTER]**.*

Information

Appuyez plusieurs fois sur *[DOWN]*, le cas échéant, et confirmez avec *[ENTER]* afin d'ouvrir le point de menu F .

Utilisez *[UP]* et *[DOWN]* pour afficher les informations concernant le fabricant, la désignation du modèle, la date et l'heure de la fabrication. Appuyez sur la touche *[ENTER]* pour revenir au niveau de menu supérieur.

Compteur de la durée d'utilisation

Appuyez plusieurs fois sur *[DOWN]*, le cas échéant, et confirmez avec *[ENTER]* afin d'ouvrir le point de menu H .

L'écran affiche H . Appuyez sur *[ENTER]* pour afficher la durée en minutes depuis la dernière mise en marche de l'appareil. Appuyez sur la touche *[ENTER]* pour fermer l'affichage.

Appuyez sur *[DOWN]*. L'écran affiche H . Appuyez sur *[ENTER]* pour afficher la durée d'utilisation totale jusqu'ici en heures. Appuyez sur la touche *[ENTER]* pour fermer l'affichage.

Appuyez sur *[DOWN]*. L'écran affiche H . Appuyez sur *[ENTER]* et, avec *[UP]* et *[DOWN]*, saisissez le mot de passe permettant d'effacer la durée d'utilisation totale. À la livraison, le mot de passe est « 001 ». L'écran affiche « no ». Appuyez sur *[UP]* ou *[DOWN]* pour commuter l'affichage sur « YES ». Appuyez sur *[ENTER]* pour effacer la durée d'utilisation totale jusqu'ici.



Appuyez plusieurs fois sur *[MODE]*, le cas échéant, jusqu'à ce que l'écran affiche à nouveau H .

Représenter l'écran en symétrie

Appuyez plusieurs fois sur *[DOWN]*, le cas échéant, et confirmez avec *[ENTER]* afin d'ouvrir le point de menu . Cette fonction permet de définir si l'écran doit être reproduit en symétrie normale ou verticale. Cela facilite la lecture lorsque l'appareil est installé pointant vers le bas.

Utilisez *[UP]* et *[DOWN]* pour sélectionner « *on* » lorsque l'écran doit être représenté en symétrie. Sélectionnez « *off* » lorsque l'écran ne doit pas être représenté en symétrie. Confirmez avec *[ENTER]*.



Motor Set

Appuyez plusieurs fois sur *[DOWN]*, le cas échéant, et confirmez avec *[ENTER]* afin d'ouvrir le point de menu . Appuyez à nouveau sur *[ENTER]*, l'écran affiche . Avec cette fonction, vous définissez si les LED sont allumées ou non en mode de fonctionnement DMX pendant le mouvement de la tête de l'appareil.

Appuyez sur *[ENTER]* pour activer la fonction. Avec *[UP]* et *[DOWN]*, sélectionnez « *on* » et appuyez sur *[ENTER]* afin d'activer cette fonction (LED « éteintes » lors du mouvement commandé par DMX). Sélectionnez « *off* » et appuyez sur *[ENTER]* afin de désactiver cette fonction (LED « allumée » lors du mouvement commandé par DMX).

Appuyez plusieurs fois sur *[MODE]*, le cas échéant, jusqu'à ce que l'écran affiche à nouveau .



Inverser de Pan/Tilt

Appuyez plusieurs fois sur *[DOWN]*, le cas échéant, et confirmez avec *[ENTER]* afin d'ouvrir le point de menu . Appuyez à nouveau sur *[ENTER]*, l'écran affiche . Appuyez sur *[UP]* et *[DOWN]* pour sélectionner  et confirmez avec *[ENTER]*. Cette fonction vous permet de déterminer si les mouvements de pan/tilt doivent être inversés.

Appuyez sur *[ENTER]* pour activer la fonction. Utilisez *[UP]* et *[DOWN]* pour appeler « PAN » ou « TILT » et confirmez avec *[ENTER]*. Sous le point de menu « rEV » vous pouvez maintenant placer l'inversion avec « no » ou « yes » sur le réglage souhaité.

Appuyez plusieurs fois sur *[MODE]*, le cas échéant, jusqu'à ce que l'écran affiche à nouveau .

Enregistrer les scènes

Appuyez plusieurs fois sur *[DOWN]*, le cas échéant, et confirmez avec *[ENTER]* afin d'ouvrir le point de menu . Vous pouvez affecter ici les scènes que l'appareil effectue en ce moment à l'emplacement mémoire pour la scène .

Appuyez deux fois sur *[Enter]*. L'écran affiche « no ». Appuyez sur *[UP]* ou *[DOWN]* et confirmez l'affichage « Yes » avec *[ENTER]*, pour enregistrer la scène. Les paramètres enregistrés auparavant pour cette scène sont alors écrasés.

Appuyez plusieurs fois sur *[MODE]*, le cas échéant, jusqu'à ce que l'écran affiche à nouveau .

Menu étendu

Appuyez plusieurs fois sur [DOWN], le cas échéant, et confirmez avec [ENTER] afin d'ouvrir le point de menu **ADD**. Ici, vous pouvez modifier le mot de passe qui protège l'accès à quelques options de menu contre tout accès non autorisé. L'écran affiche **USER IN**

Appuyez sur [UP] ou [DOWN] et confirmez avec [ENTER] pour appeler le point de menu **PASSWord CHANGE**. Appuyez à nouveau sur [ENTER]. Maintenez la touche [DOWN] enfoncée jusqu'à ce que le code PUK 638 s'affiche. Appuyez sur « ENTER ». L'écran affiche **PKD F4 PU** Confirmez avec [ENTER]. L'écran affiche le mot de passe actuel. À l'aide des touches [UP] et [DOWN], sélectionnez un nouveau mot de passe et appuyez sur « ENTER » afin de l'enregistrer.

Appuyez à plusieurs reprises sur [MODE] afin de revenir à chaque fois au niveau de menu supérieur ou de quitter le menu.



Si vous entrez un code PUK incorrect, le message d'erreur « PASS Word Err » s'affiche jusqu'à ce que vous appuyiez sur ENTER via l'écran. Saisissez alors le code PUK correct.

7.4 Fonctions en mode DMX 5 canaux (8 bits)

Canal	Valeur	Fonction	
1	0...255	Rotation (pan) (de 0 ° à la valeur maximale de la plage Pan 540 °)	
2	0...255	Inclinaison (tilt) (de 0 ° à la valeur maximale de la plage Tilt 200°)	
3	0...255	Vitesse du moteur (rapide à lente)	
4	0...255	000...010	Blanc
		011...021	Rouge
		022...032	Orange
		033...043	Jaune
		044...054	Vert
		055...065	Bleu
		066...076	Cyan
		077...087	Lilas

Canal	Valeur	Fonction	
		088...175	Sélection de couleur 6+
		176...255	Rotation roue de couleurs
5	0...255	Gradateur maître 0 – 100 %	

7.5 Fonctions en mode DMX 9 canaux (16 bits)

Canal	Valeur	Fonction
1	0...255	Rotation (pan) (de 0 ° à la valeur maximale de la plage Pan 540 °)
2	0...255	Inclinaison (tilt) (de 0 ° à la valeur maximale de la plage Tilt 200°)
3	0...255	Réglage de précision de la rotation (pan)
4	0...255	Réglage de précision de l'inclinaison (tilt)
5	0...255	Vitesse du moteur (rapide à lente)

Canal	Valeur	Fonction	
6	0...255	000...010	Blanc
		011...021	Rouge
		022...032	Orange
		033...043	Jaune
		044...054	Vert
		055...065	Bleu
		066...076	Cyan
		077...087	Lilas
		088...175	Sélection de couleur 6+
		176...255	Rotation roue de couleurs
7	0...255	000...124	Sélection gobo
		125...249	Sélection gobo shake
		250...255	Sélection roue de Gobo

Canal	Valeur	Fonction	
8	0...255	Gradateur maître 0 – 100 %	
9	0...255	000...009	Aucune fonction (ouverte)
		010...255	Effet stroboscopique (1 Hz...25 Hz)

7.6 Fonctions en mode DMX 11 canaux (16 bits)

Canal	Valeur	Fonction
1	0...255	Rotation (pan) (de 0 ° à la valeur maximale de la plage Pan 540 °)
2	0...255	Inclinaison (tilt) (de 0 ° à la valeur maximale de la plage Tilt 200°)
3	0...255	Réglage de précision de la rotation (pan)
4	0...255	Réglage de précision de l'inclinaison (tilt)
5	0...255	Vitesse du moteur (rapide à lente)

Canal	Valeur	Fonction	
6	0...255	000...010	Blanc
		011...021	Rouge
		022...032	Orange
		033...043	Jaune
		044...054	Vert
		055...065	Bleu
		066...076	Cyan
		077...087	Lilas
		088...175	Sélection de couleur 6+
		176...255	Rotation roue de couleurs
7	0...255	000...124	Sélection gobo
		125...249	Sélection gobo shake
		250...255	Sélection roue de Gobo

Canal	Valeur	Fonction	
8	0...255	Gradateur maître 0 – 100 %	
9	0...255	000...009	Aucune fonction (ouverte)
		010...255	Effet stroboscopique (1 Hz...25 Hz)
10	0...255	000...049	Sans fonction
		050...059	Blanc
		060...069	Scène 02 (vide)
		070...079	Scène 03 (vide)
		080...089	Scène 04 (vide)
		090...099	Scène 05 (vide)
		100...109	Scène 06 (vide)
		110...119	Scène 07 (vide)
		120...129	Scène 08 (vide)
		130...139	Scène 09 (vide)

Canal	Valeur	Fonction	
		140...149	Programme 1
		150...159	Programme 2
		160...169	Programme 3
		170...179	Programme 4
		180...189	Programme 5
		190...199	Programme 6
		200...209	Programme 7
		210...219	Programme 8 (vide)
		220...229	Programme 9 (vide)
		230...239	Vide
		240...249	Vide
		250...255	Fonctionnement commandé par le son
11	0...255	000...255	Vitesse 0...100%

8 Télécommande

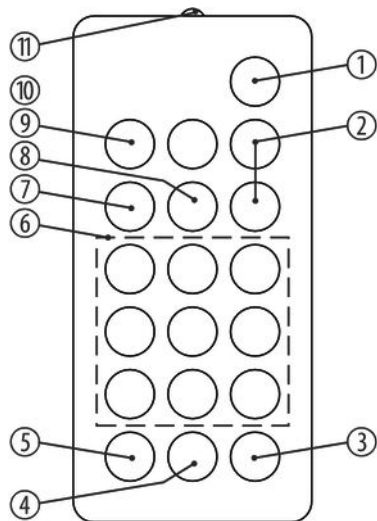

Pour utiliser la télécommande, dirigez la diode infrarouge vers le capteur infrarouge de l'appareil et appuyez sur les touches de votre choix. La distance maximale de l'appareil est d'environ 9 m. L'appareil réagit aux signaux de la télécommande uniquement lorsqu'il n'est pas commandé par DMX.

Pour activer le contrôle par télécommande, appuyez sur *[STAND BY]* sur la télécommande et ensuite sur *[FULL ON]*.

1 *[STAND BY]*

Arrête le mode de fonctionnement automatique et éteint l'appareil. L'écran affiche « *StoP* ». Dans ce mode, l'appareil réagit à la télécommande.

2 *[Dimmer + / -]*

Règle l'intensité lumineuse entre 0 et 100 %. Appuyez plusieurs fois sur *[Dimmer +]* ou maintenez la touche enfoncée pour augmenter l'intensité lumineuse. Appuyez plusieurs fois sur *[Dimmer -]* ou maintenez la touche enfoncée pour diminuer l'intensité lumineuse.

3	[<i>SOUND OFF</i>] Désactive la commande par la musique.									
4	[<i>SHOW</i>] Afin d'ouvrir l'un des 7 shows automatiques préprogrammés, appuyez sur cette touche suivie de la touche numérique 1 – 9 pour sélectionner le show souhaité. Pour annuler un show, appuyez sur [<i>STAND BY</i>].									
5	[<i>SOUND ON</i>] Active la commande par la musique.									
6	Touches numériques Avec ces touches, vous pouvez régler précisément la rotation (X) et l'inclinaison (Y) de la tête de l'appareil :									
	<table border="1"> <tr> <td>Touche 1 : X- & Y+</td> <td>Touche 4 : X-</td> <td>Touche 7 : X- & Y-</td> </tr> <tr> <td>Touche 2 : Y+</td> <td>Touche 5 : Center</td> <td>Touche 8 : Y-</td> </tr> <tr> <td>Touche 3 : X+ & Y+</td> <td>Touche 6 : X+</td> <td>Touche 9 : X+ & Y-</td> </tr> </table>	Touche 1 : X- & Y+	Touche 4 : X-	Touche 7 : X- & Y-	Touche 2 : Y+	Touche 5 : Center	Touche 8 : Y-	Touche 3 : X+ & Y+	Touche 6 : X+	Touche 9 : X+ & Y-
Touche 1 : X- & Y+	Touche 4 : X-	Touche 7 : X- & Y-								
Touche 2 : Y+	Touche 5 : Center	Touche 8 : Y-								
Touche 3 : X+ & Y+	Touche 6 : X+	Touche 9 : X+ & Y-								

7	<i>[STROBE]</i> Active l'effet stroboscopique pour le scénario d'éclairage actuel. Appuyez sur l'une des touches numériques 2 – 9 à la suite pour trouver l'effet stroboscopique souhaité. Appuyez sur la touche numérique 1 pour désactiver l'effet stroboscopique.
8	<i>[COLOR]</i> Appel de différentes couleurs pour le scénario d'éclairage actuel. Appuyez successivement sur l'une des touches numériques 1 – 8 pour la couleur souhaitée.
9	<i>[FULL ON]</i> Appuyez sur cette touche pour appeler le scénario d'éclairage programmé.
10	<i>[GOBO]</i> Appel de différents gobos pour le scénario d'éclairage actuel. Appuyez successivement sur l'une des touches numériques 1 – 8 pour trouver le scénario d'éclairage souhaité.
11	Diode infrarouge Envoie les signaux infrarouges à l'appareil.

9 Données techniques

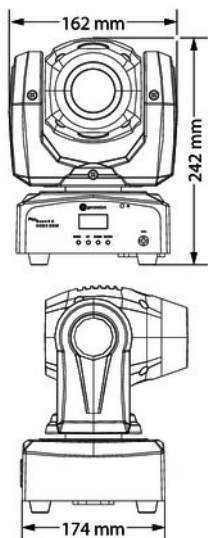

Source lumineuse	1 × 12 W CREE High Performance LED lumière blanche	
Caractéristiques de la source lumineuse	Température de couleur	8000 K
	Indice de rendu de couleur	70 CRI Ra
Caractéristiques optiques	Angle de dispersion	13°
Angle max. de rotation (pan)	200°	
Angle max. d'inclinaison (tilt)	540°	
Contrôle	DMX	
	Boutons et écran sur l'appareil	
	Télécommande à infrarouges	
Nombre de canaux DMX	5, 9, 11	
Connexions d'entrée	Alimentation électrique	Châssis CEI C14
	Contrôle par DMX	Prise XLR, 3 pôles

Connexions de sortie	Contrôle par DMX	Prise XLR, 3 pôles
Puissance consommée	35 W	
Tension d'alimentation	100 – 240 V ~ 50/60 Hz	
Fusible	5 mm × 20 mm, 2 A, 250 V, rapide	
Indice de protection	IP20	
Options de montage	Debout, avec la tête en bas	
Dimensions (L × H × P)	162 mm × 242 mm × 174 mm	
Poids	3 kg	
Conditions d'environnement	Plage de température	0 °C...40 °C
	Humidité relative	50 %, sans condensation

Informations complémentaires

Type	Spot
Mélange de couleurs	Roue de couleurs
Zoom motorisé	Non
Foyer motorisé	Non
Gobos rotatifs	Non
Gobos statiques	Oui
Nombre de roues de couleurs	1
Ouverture de l'iris	Non
Prisme	Non

10 Câbles et connecteurs

Préambule

Ce chapitre vous aide à choisir les bons câbles et connecteurs et à raccorder votre précieux équipement de sorte qu'une expérience lumineuse parfaite soit garantie.

Veillez suivre ces conseils, car il est préférable d'être prudent, particulièrement dans le domaine des sons et lumières. Même si une fiche va bien dans une prise, le résultat d'une mauvaise connexion peut être un contrôleur DMX détruit, un court-circuit ou « seulement » un spectacle lumière qui ne fonctionne pas.

Connexions DMX

Une prise XLR tripolaire sert de prise DMX, une fiche XLR tripolaire d'entrée DMX. Le dessin et le tableau ci-dessous montrent le brochage d'un couplage adapté.



1	Terre (blindage)
2	Signal inverse, (DMX-, point froid)
3	Signal (DMX+, point chaud)

11 Dépannage



REMARQUE !

Risque de perturbations durant la transmission des données

Afin de garantir un fonctionnement irréprochable, n'utilisez pas des câbles de microphone courants, mais des câbles DMX spéciaux.

Ne raccordez jamais l'entrée ou la sortie DMX à des périphériques audio tels que tables de mixage ou amplificateurs.

Nous mentionnons ci-après quelques problèmes susceptibles de se produire en fonctionnement. Vous trouverez sous ce point quelques propositions de dépannage simple :

Symptôme	Remède
L'appareil ne fonctionne pas, pas de lumière, pas de ventilateur	Vérifiez le branchement électrique et le disjoncteur principal.
Aucune réaction sur le contrôleur DMX	1. Vérifiez le bon raccordement des connexions et du câble DMX. 2. Vérifiez le réglage des adresses et la polarité DMX. 3. Faites un essai avec un autre contrôleur DMX. 4. Vérifiez si le câble DMX se trouve à proximité ou à côté de câbles à haute tension, ce qui pourrait induire des perturbations ou créer des dommages à un circuit d'interfaçage DMX.

Si vous ne réussissez pas à éliminer le dérangement avec les mesures proposées, veuillez contacter notre centre de service. Vous trouverez les coordonnées de contact sur le site www.thomann.de.

12 Nettoyage

Lentilles optiques

Nettoyez les lentilles optiques accessibles de l'extérieur afin d'optimiser la puissance lumineuse. La fréquence du nettoyage dépend de l'environnement de fonctionnement : les environnements humides, enfumés ou particulièrement sales peuvent causer des dépôts de poussières importants sur le système optique de l'appareil.

- Effectuez le nettoyage avec un chiffon doux et notre nettoyeur pour luminaires et lentilles (n° art. 280122).
- Séchez toujours les pièces avec soin.

Grilles d'aération

Les grilles d'aération de l'appareil doivent être débarrassées des impuretés comme la poussière, etc. Éteignez l'appareil avant le nettoyage et débranchez les appareils du secteur. Utilisez exclusivement des produits de nettoyage PH neutre, sans solvant et non abrasifs. Nettoyez l'appareil avec un chiffon légèrement humide qui ne peluche pas.

13 Protection de l'environnement

Recyclage des emballages



Pour les emballages, des matériaux écologiques ont été retenus qui peuvent être recyclés sous conditions normales.

Assurez-vous d'une élimination correcte des enveloppes en matière plastique et des emballages.

Ne jetez pas tout simplement ces matériaux, mais faites en sorte qu'ils soient recyclés. Tenez compte des remarques et des symboles sur l'emballage.

Recyclage des batteries



Les batteries ne doivent être ni jetées ni brûlées, mais recyclées en conformité avec les prescriptions locales en matière de recyclage de déchets spéciaux. Utilisez les déchetteries mises en place pour ces déchets.

Recyclage de votre ancien appareil



Ce produit relève de la directive européenne relative aux déchets d'équipements électriques et électroniques (DEEE) dans sa version en vigueur. Il ne faut pas éliminer votre ancien appareil avec les déchets domestiques.

Recyclez ce produit par l'intermédiaire d'une entreprise de recyclage agréée ou les services de recyclage communaux. Respectez la réglementation en vigueur dans votre pays. En cas de doute, contactez le service de recyclage de votre commune.

PicoSpot 20 LED



