

USER'S MANUAL
BEDIENUNGSANLEITUNG
MANUEL D'UTILISATION
MANUAL DE USUARIO
INSTRUKCJA OBSŁUGI
MANUALE D'USO

 **cameo**[®]
colours of light

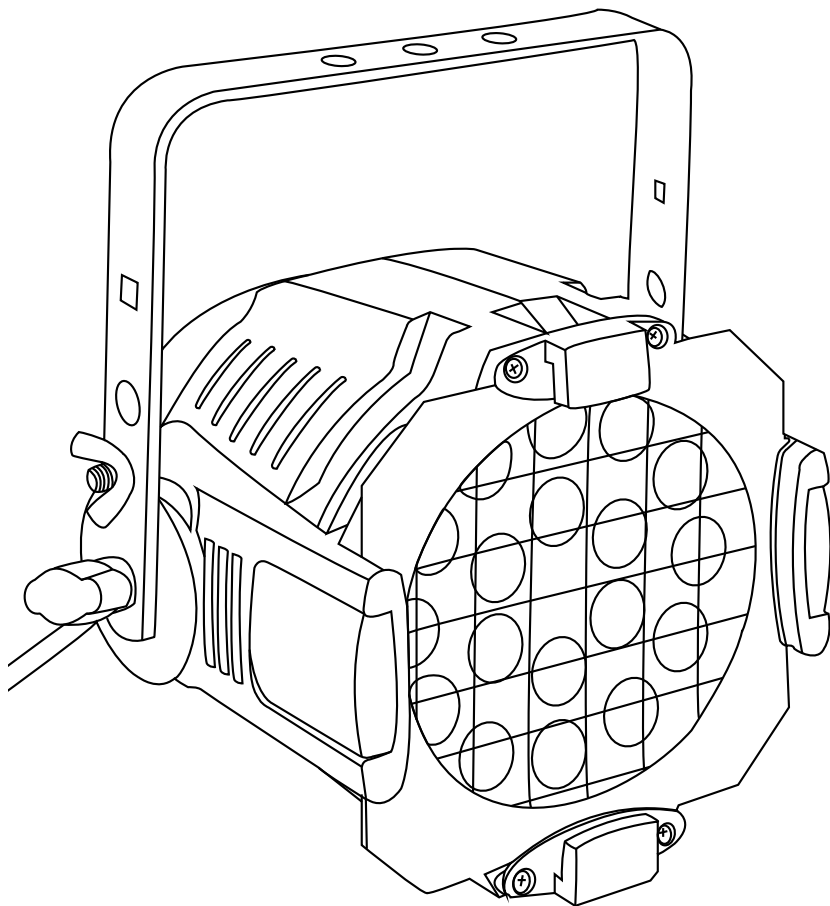

STUDIO PAR **64** CAN

18 X 8W QUAD COLOUR LED PAR CAN RGBA CLPST **64**RGBAQ8W



ENGLISH

DEUTSCH

FRANCAIS

ESPAÑOL

POLSKI

ITALIANO

Thank you for choosing Cameo Lights!

We have designed this product to give you reliable operation over many years.

Please, take a few moments to read these instructions carefully, as we want you to enjoy your new Cameo Lights products quickly and to the fullest.

Further information about Cameo Lights check our website WWW.CAMEOLIGHT.COM



STUDIO PAR **64** CAN

18 X 8W QUAD COLOUR LED PAR CAN RGBA CLPST **64**RGBAQ**8**W

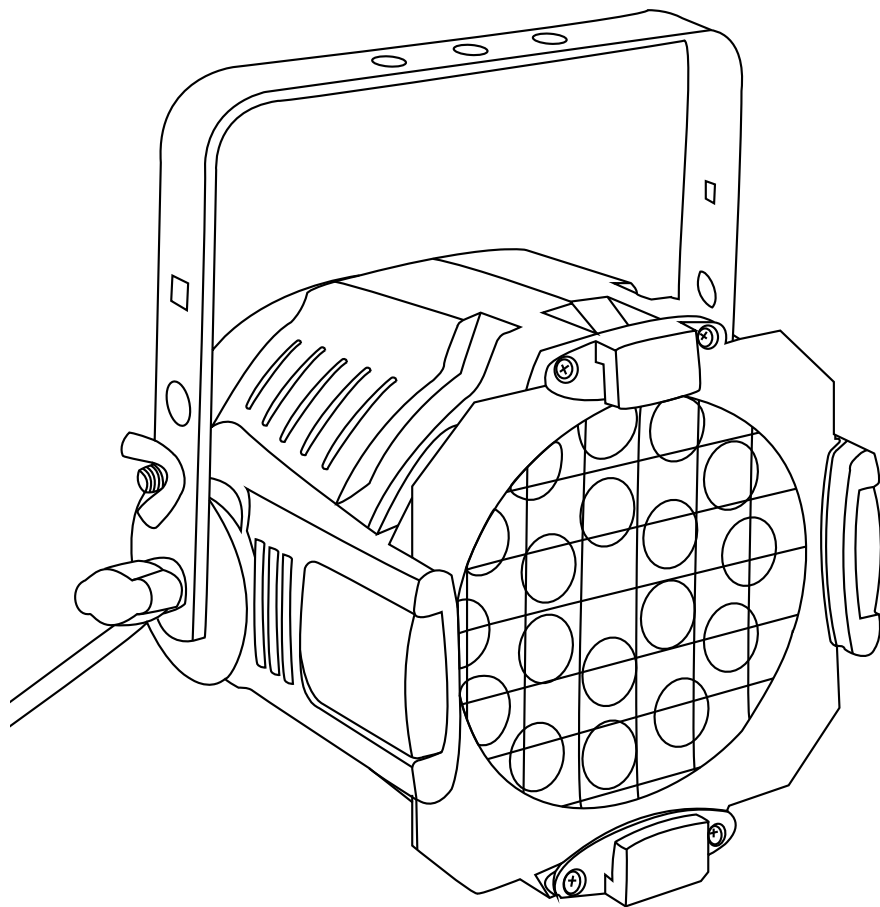

ENGLISH

DEUTSCH

FRANCAIS

ESPAÑOL

POLSKI

ITALIANO



PREVENTIVE MEASURES:

1. Please read these instructions carefully.
2. Keep all information and instructions in a safe place.
3. Follow the instructions.
4. Observe all safety warnings. Never remove safety warnings or other information from the equipment.
5. Use the equipment only in the intended manner and for the intended purpose.
6. Use only sufficiently stable and compatible stands and/or mounts (for fixed installations). Make certain that wall mounts are properly installed and secured. Make certain that the equipment is installed securely and cannot fall down.
7. During installation, observe the applicable safety regulations for your country.
8. Never install and operate the equipment near radiators, heat registers, ovens or other sources of heat. Make certain that the equipment is always installed so that it is cooled sufficiently and cannot overheat.
9. Never place sources of ignition, e.g., burning candles, on the equipment.
10. Ventilation slits must not be blocked.
11. Do not use this equipment in the immediate vicinity of water (does not apply to special outdoor equipment - in this case, observe the special instructions noted below. Do not expose this equipment to flammable materials, fluids or gases.
12. Make certain that dripping or splashed water cannot enter the equipment. Do not place containers filled with liquids, such as vases or drinking vessels, on the equipment.
13. Make certain that objects cannot fall into the device.
14. Use this equipment only with the accessories recommended and intended by the manufacturer.
15. Do not open or modify this equipment.
16. After connecting the equipment, check all cables in order to prevent damage or accidents, e.g., due to tripping hazards.
17. During transport, make certain that the equipment cannot fall down and possibly cause property damage and personal injuries.
18. If your equipment is no longer functioning properly, if fluids or objects have gotten inside the equipment or if it has been damaged in another way, switch it off immediately and unplug it from the mains outlet (if it is a powered device). This equipment may only be repaired by authorized, qualified personnel.
19. Clean the equipment using a dry cloth.
20. Comply with all applicable disposal laws in your country. During disposal of packaging, please separate plastic and paper/cardboard.
21. Plastic bags must be kept out of reach of children.

FOR EQUIPMENT THAT CONNECTS TO THE POWER MAINS:

22. CAUTION: If the power cord of the device is equipped with an earthing contact, then it must be connected to an outlet with a protective ground. Never deactivate the protective ground of a power cord.
23. If the equipment has been exposed to strong fluctuations in temperature (for example, after transport), do not switch it on immediately. Moisture and condensation could damage the equipment. Do not switch on the equipment until it has reached room temperature.
24. Before connecting the equipment to the power outlet, first verify that the mains voltage and frequency match the values specified on the equipment. If the equipment has a voltage selection switch, connect the equipment to the power outlet only if the equipment values and the mains power values match. If the included power cord or power adapter does not fit in your wall outlet, contact your electrician.
25. Do not step on the power cord. Make certain that the power cable does not become kinked, especially at the mains outlet and/or power adapter and the equipment connector.
26. When connecting the equipment, make certain that the power cord or power adapter is always freely accessible. Always disconnect the equipment from the power supply if the equipment is not in use or if you want



SAFETY:

ENGLISH

DEUTSCH

FRANCAIS

ESPAÑOL

POLSKI

ITALIANO

to clean the equipment. Always unplug the power cord and power adapter from the power outlet at the plug or adapter and not by pulling on the cord. Never touch the power cord and power adapter with wet hands.

27. Whenever possible, avoid switching the equipment on and off in quick succession because otherwise this can shorten the useful life of the equipment.

28. **IMPORTANT INFORMATION:** Replace fuses only with fuses of the same type and rating. If a fuse blows repeatedly, please contact an authorised service centre.

29. To disconnect the equipment from the power mains completely, unplug the power cord or power adapter from the power outlet.

30. If your device is equipped with a Volex power connector, the mating Volex equipment connector must be unlocked before it can be removed. However, this also means that the equipment can slide and fall down if the power cable is pulled, which can lead to personal injuries and/or other damage. For this reason, always be careful when laying cables.

31. Unplug the power cord and power adapter from the power outlet if there is a risk of a lightning strike or before extended periods of disuse.



CAUTION:

Never remove the cover, because otherwise there may be a risk of electric shock. There are no user serviceable parts inside. Have repairs carried out only by qualified service personnel.



The lightning flash with arrowhead symbol within an equilateral triangle is intended to alert the user to the presence of uninsulated “dangerous voltage” within the product’s enclosure that may be of sufficient magnitude to constitute a risk of electrical shock.



The exclamation mark within an equilateral triangle is intended to alert the user to the presence of important operating and maintenance instructions.

CAUTION – HIGH VOLUME LEVELS WITH AUDIO PRODUCTS!

This equipment is intended for professional use. Therefore, commercial use of this equipment is subject to the respectively applicable national accident prevention rules and regulations. As a manufacturer, Adam Hall is obligated to notify you formally about the existence of potential health risks.

Hearing damage due to high volume and prolonged exposure: When in use, this product is capable of producing high sound-pressure levels (SPL) that can lead to irreversible hearing damage in performers, employees, and audience members. For this reason, avoid prolonged exposure to volumes in excess of 90 dB.

CAUTION! IMPORTANT INFORMATION ABOUT LIGHTING PRODUCTS

1. Do not look into the beam from a distance of less than 40 cm.
2. Do not stare into the beam for extended periods at short-to-medium distances.
3. Do not view the beam directly with optical instruments such as magnifiers.
4. Under some circumstances, stroboscopic effects may trigger epileptic seizures in sensitive individuals! For this reason, persons who suffer from epilepsy should always avoid places where strobe lights are used.



INTRODUCTION:

CONTROL FEATURES

18 X 8W QUAD COLOUR LED PAR CAN RGBA

(CLPST64RGBAQ8W)

- 2 CH, 3 CH1, 3 CH2, 4 CH, 7 CH DMX Modes
- Individual control of Red, Green, Blue and Amber colour (RGBA in 1)

FEATURES

- 18 Ultra bright 8W QUAD colour LEDs
- Sound control via internal microphone
- Colour jumping speed and strobe effect adjustable via control panel
- Multi-colour changes
- Master/Slave functions
- Rugged compact housing
- Power consumption: 170 W
- Beam angle 25°
- Long life LEDs

OPERATING INSTRUCTIONS

The Cameo LED CAN is a DMX-512 controllable, colour mixing spot made up of high efficiency and super bright LED's. There are four colours (red, green, blue and amber) whose intensity can be controlled individually allowing the creation of an unlimited range of colours. The Cameo LED light will operate in Stand-alone, Master/Slave, Sound controlled and via DMX-512 control.

ENGLISH

DEUTSCH

FRANCAIS

ESPAÑOL

POLSKI

ITALIANO



BACK PANEL:

ENGLISH

DEUTSCH

FRANCAIS

ESPAÑOL

POLSKI

ITALIANO

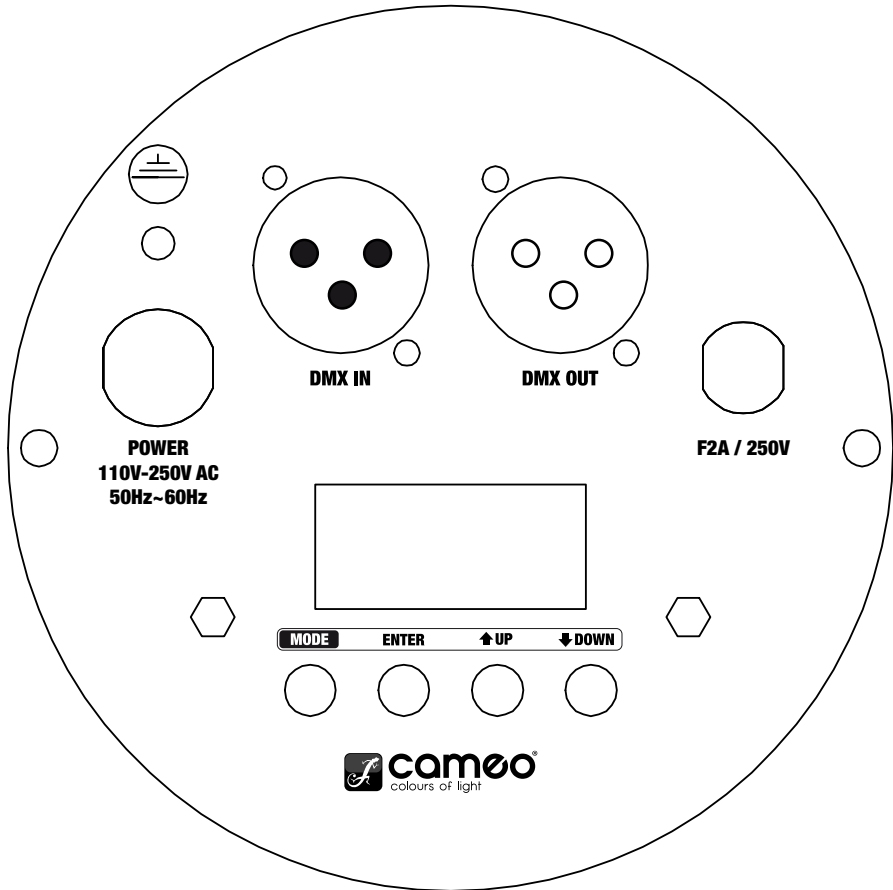



MODE SELECTION:

STATIC COLOUR MODE

Press the MODE button repeatedly if necessary to select the Static Colour Mode (CXXX), then press the ENTER button (2. digit blinks) to choose one of the static colours or the strobe function by using the UP and DOWN buttons. C1 represents Red, C2 = Green, C3 = Blue, C4 = Amber and CF = Strobe.

Press ENTER again (3. and 4. digit blink) to adjust the brightness of the pre-selected colour (CX00 - CX99) and the strobe speed (CF00 - CF99) by using the UP and DOWN buttons. Press ENTER to confirm.

Examples: If you set C1, C2, C3 and C4 to zero, the Quad Par Can will have no LEDs on (blackout).

If you set C1 to 99 and C2, C3 and C4 to zero, the colour will be 100% Red.

RED

Brightness C100 - C199

GREEN

Brightness C200 - C299

BLUE

Brightness C300 - C399

AMBER

Brightness C400 - C499

STROBE

Speed CF00 - CF99



MODE ENTER ↑ UP ↓ DOWN



MODE ENTER ↑ UP ↓ DOWN



MODE ENTER ↑ UP ↓ DOWN



MODE ENTER ↑ UP ↓ DOWN



MODE ENTER ↑ UP ↓ DOWN



MODE ENTER ↑ UP ↓ DOWN



MODE SELECTION:

ENGLISH

DEUTSCH

FRANCAIS

ESPAÑOL

POLSKI

ITALIANO

COLOUR MACRO MODE (15 COLOURS)

Press the MODE button (repeatedly, if necessary) to select the "Colour Macro" mode (CMXX). Confirm with ENTER and then use the UP and DOWN buttons to select the desired colour. Confirm with ENTER.

1. **RED**
2. **GREEN**
3. **BLUE**
4. **AMBER**
5. **YELLOW**
6. **CYAN**
7. **LAVENDER**
8. **PINK**
9. **BRIGHT GREEN**
10. **MAGENTA**
11. **TURQUOISE**
12. **ORANGE**
13. **BRIGHT MAGENTA,**
14. **WARM WHITE**
15. **COLD WHITE**

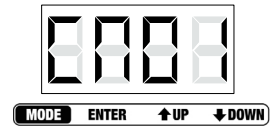



MODE SELECTION:

COLOUR JUMPING MODE

Press the MODE button repeatedly if necessary to select the Colour Jumping Mode (JXXX). Press ENTER (2. digit blinks) to select the 15 colour jumping function (JUXX) or the strobe function (JFXX) by using the UP and DOWN buttons.

Press ENTER again (3. and 4. digit blink) to adjust jumping speed (JU00 - JU99) and strobe speed (JF00 - JF99) by using the UP and DOWN buttons. Press ENTER to confirm.

Note: It is possible to use the colour jumping function and the strobe function simultaneously.



RGBA 15 COLOUR

Jumping speed JU00 - JU99



STROBE

Speed JF00 - JF99



COLOUR FADING MODE

Press the MODE button repeatedly if necessary to select the Colour Fading Mode (FXXX). Press ENTER (2. digit blinks) to select the 15 colour fading function (FAXX) or the strobe function (FFXX) by using the UP and DOWN buttons. Press ENTER again (3. and 4. digit blink) to adjust fading speed (FA00 - FA99) and strobe speed (FF00 - FF99) by using the UP and DOWN buttons. Press ENTER to confirm.

Note: It is possible to use the colour fading function and the strobe function simultaneously.



RGBA 15 COLOUR

Fading speed FA00 - FA99

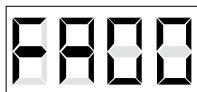

STROBE

Speed FF00 - FF99





MODE SELECTION:

ENGLISH

DEUTSCH

FRANCAIS

ESPAÑOL

POLSKI

ITALIANO

AUTO MODE

Press the MODE button repeatedly if necessary to select the Auto Mode. The unit changes between Colour Jumping Mode and Colour Fading Mode automatically. The colour jumping and fading speed can be preadjusted by using the speed settings of the Colour Jumping and Colour Fading Modes.



SLAVE MODE

Press the MODE button repeatedly if necessary to enter the Slave Mode. Link slave units and the master unit (exclusively standalone modes) via DMX cables. The slave unit will follow in sequence with the master unit.

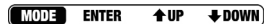

SOUND CONTROL MODE

Press the MODE button repeatedly if necessary to select the Sound Control Mode (SUXX). The unit will follow the beat of the music thanks to the built in microphone. Press ENTER again (3. and 4. digit blink) to adjust the sensitivity of the microphone (SU00 - SU99) by using the UP and DOWN buttons. Press ENTER to confirm.



DMX MODE SELECTION

Press the MODE button to enter DMX MODE SELECTION (repeatedly if necessary). Press ENTER (1st digit blinks) and select the desired DMX mode by using the UP and DOWN buttons. Press ENTER again to confirm. Note: See the description of the different DMX modes on the following pages of this manual.



DMX ADDRESS SETTING MODE

Press the MODE button repeatedly if necessary to enter the DMX Address Setting Mode (AXXX). Press ENTER to access edit mode (the last 3 digits blink) and select the desired DMX start address by using the UP and DOWN buttons (A001 - A512). Press ENTER to confirm.

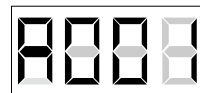

NOTE:

The LED display automatically turns off after about 1 minute and turns on again by pressing any of the 4 buttons.



DMX CONTROL MODE:

ENGLISH

DEUTSCH

FRANCAIS

ESPAÑOL

POLSKI

ITALIANO

2 CHANNEL MODE		
CHANNEL	VALUE	FUNCTION
CH1	000 - 255	Master dimmer (0-100 %)
CH2	000 - 016	Red
	017 - 033	Green
	034 - 050	Blue
	051 - 067	Amber
	068 - 084	Yellow
	085 - 101	Cyan
	102 - 118	Lavender
	119 - 135	Pink
	136 - 152	Bright Green
	153 - 169	Magenta
	170 - 186	Turquoise
	187 - 203	Orange
	204 - 220	Bright Magenta
	221 - 237	Cold White
238 - 255	Warm White	

3 CHANNEL MODE 1		
CHANNEL	VALUE	FUNCTION
CH1	000 - 255	Master dimmer (0-100 %)
CH2	000 - 255	Strobe (0-100%)
CH3	000 - 080	Colour-Macro
	000 - 004	Blackout
	005 - 010	Red
	011 - 015	Green
	016 - 020	Blue
	021 - 025	Amber
	026 - 030	Yellow
	031 - 035	Cyan
	036 - 040	Lavender
	041 - 045	Pink
	046 - 050	Bright Green
	051 - 055	Magenta



DMX CONTROL MODE:

ENGLISH

DEUTSCH

FRANCAIS

ESPAÑOL

POLSKI

ITALIANO

3 CHANNEL MODE 1

CHANNEL	VALUE	FUNCTION
	056 - 060	Turquoise
	061 - 065	Orange
	066 - 070	Bright Magenta
	071 - 075	Cold White
	076 - 080	Warm White
	081 - 150	Colour Jumping Speed: slowest (081), fastest (150)
	151 - 220	Colour Fading Speed: slowest (151), fastest (220)
	221 - 255	Sound Control (Mic Sensitivity)

3 CHANNEL MODE 2

CHANNEL	VALUE	FUNCTION
CH1	000 - 255	RED (0-100%)
CH2	000 - 255	GREEN (0-100%)
CH3	000 - 255	BLUE (0-100%)

4 CHANNEL MODE

CHANNEL	VALUE	FUNCTION
CH1	000 - 255	RED (0-100%)
CH2	000 - 255	GREEN (0-100%)
CH3	000 - 255	BLUE (0-100%)
CH4	000 - 255	AMBER (0-100%)

7 CHANNEL MODE

CHANNEL	VALUE	FUNCTION
CH1	000 - 255	Master dimmer (0-100 %)
CH2	000 - 255	Strobe (0-100%)



DMX CONTROL MODE:

ENGLISH

DEUTSCH

FRANCAIS

ESPAÑOL

POLSKI

ITALIANO

7 CHANNEL MODE		
CHANNEL	VALUE	FUNCTION
CH3	000 - 255	RED (0-100%)
CH4	000 - 255	GREEN (0-100%)
CH5	000 - 255	BLUE (0-100%)
CH6	000 - 255	AMBER (0-100%)
CH7	000 - 080	Colour-Macro
	000	Colourmix CH3 - CH6
	001 - 004	Blackout
	005 - 010	Red
	011 - 015	Green
	016 - 020	Blue
	021 - 025	Amber
	026 - 030	Yellow
	031 - 035	Cyan
	036 - 040	Lavender
	041 - 045	Pink
	046 - 050	Bright Green
	051 - 055	Magenta
	056 - 060	Turquoise
	061 - 065	Orange
	066 - 070	Bright Magenta
	071 - 075	Cold White
	076 - 080	Warm White
081 - 150	Colour Jumping Speed: slowest (081), fastest (150)	
151 - 220	Colour Fading Speed: slowest (151), fastest (220)	
221 - 255	Sound Control (Mic Sensitivity)	

DAISY CHAIN CONNECTION

- 1) Connect the (male) 3 pin connector side of the DMX cable to the output (female) 3 pin connector of the first fixture
- 2) Connect the end of the cable coming from the first fixture which will have a (female) 3 pin connector to the input connector of the next fixture consisting of a (male) 3 pin connector. Proceed to connect from the output as stated above to the input of the following fixture and so on.



SPECIFICATIONS:

18 X 8W QUAD COLOUR LED PAR CAN RGBA WEIGHT & DIMENSIONS (WITHOUT BRACKET)

Length	255 mm
Width	230 mm
Height	220 mm
Weight	4,5 kg
Beam angle	25 °

POWER

Power consumption	170 W
AC input	110 V AC - 250 V AC / 50 Hz - 60 Hz

FUSE

Main	F2A, 250V
------	-----------

CONTROL & PROGRAMMING

DMX input	3-pin XLR male socket
DMX output	Locking 3-pin XLR female socket
Protocols	DMX-512 USITT
DMX channel modes	2 CH, 3 CH1, 3 CH2, 4 CH, 7 CH

ENGLISH

DEUTSCH

FRANCAIS

ESPAÑOL

POLSKI

ITALIANO



DMX LINKING:

DMX-512

DMX (Digital Multiplex) is a universal protocol used as a form of communication between intelligent fixtures and controllers. A DMX controller sends DMX data instructions from the controller to the fixture. DMX data are sent as serial data that travel from fixture to fixture via the “DMX IN” and “DMX OUT” XLR terminals located on all DMX fixtures (most controllers only have a “DMX OUT” terminal).

DMX LINKING:

DMX is a language allowing all makes and models of different manufactures to be linked together and operate from a single controller, as long as all fixtures and the controller are DMX compliant. To ensure proper DMX data transmission, when using several DMX fixtures try to use the shortest cable path possible. The order in which fixtures are connected in a DMX line does not influence the DMX addressing. For example a fixture assigned to a DMX address of 1 may be placed anywhere in a DMX line, at the beginning, at the end, or anywhere in the middle. When a fixture is assigned a DMX address of 1, the DMX controller knows to send DATA assigned to address 1 to that unit, no matter where it is located in the DMX chain.



Please check out our comprehensive DMX cable choices out of our Adam Hall product lines 3 STAR, 4 STAR and 5 STAR

Keep in mind that DMX connections must be daisy chained. To avoid malfunction, DMX cabling should not be divided in several lines without the use of an active splitter.



DMX CABLES:

ENGLISH

DEUTSCH

FRANCAIS

ESPAÑOL

POLSKI

ITALIANO

NOTICE:

- Be sure to follow figures 2 & 3 when making your own cables. Do not connect the cable's shield conductor to the ground lug or allow the shield conductor to come in contact with the XLR's outer casing. Grounding the shield could cause a short circuit and erratic behaviour.

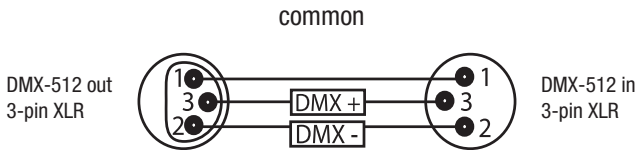

SPECIAL NOTE: LINE TERMINATION:

- When longer runs of cable are used, you may need to use a terminator on the last unit to avoid erratic behaviour.

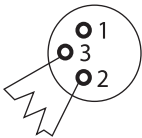

Termination reduces signal transmission problems and interference. It is always advisable to connect a DMX terminator, (resistance 120 Ohm 1/4 W) between pin 2 (DMX-) and pin 3 (DMX+) of the last fixture.

Using a cable terminator (Art. No. K3DMXT3) will decrease the possibilities of erratic behaviour.

- Some manufactures use 5-pin XLR connectors for data transmission in place of 3-pin. 5-Pin XLR fixtures may be implemented in a 3-pin XLR DMX line. When inserting standard 5-pin XLR connectors in to a 3-pin line a cable adaptor must be used. The chart below details the correct cable conversion.

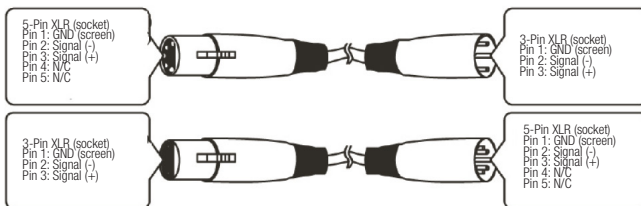



MANUFACTURER'S DECLARATIONS:

MANUFACTURER'S WARRANTY

This warranty covers the Adam Hall, LD Systems, Defender, Palmer, and Cameo brands. It applies to all products distributed by Adam Hall.

This warranty declaration does not affect the statutory warranty claims against the manufacturer, but expands them with additional warranty claims vis-a-vis Adam Hall.

Adam Hall warrants that the Adam Hall product that you have purchased from Adam Hall or from an Adam Hall authorized reseller is free from defects in materials or workmanship under normal use for a period of 2 or 5 years (please inquire on a product-by-product basis) from the date of purchase.

The warranty period begins on the date on which the product was purchased, proof of which must be produced (through presentation of the invoice or the delivery note with the date of purchase) in the event of a warranty claim. Should products of the brands named above be in need of repair within the limited warranty period, you are entitled to warranty service according to the terms and conditions stated here.

During the Limited Warranty Period, Adam Hall will repair or replace the defective component parts or the product. In the event of repair or replacement during the Limited Warranty Period, the replaced original parts and/or products become property of Adam Hall.

In the unlikely event that the product which you purchased has a recurring failure, Adam Hall has the right, at its discretion, to replace the defective product with another product, provided that the new product is at least equivalent to the product being replaced with regard to the technical specifications.

Adam Hall does not warrant that the operation of this product will be uninterrupted or error-free. Adam Hall is not responsible for damage that occurs as a result of your failure to follow the instructions included with the Adam Hall branded product. The manufacturer's warranty does not cover – expendable parts (e. g., rechargeable batteries)

- products from which the serial number has been removed or with a serial number that has been damaged as a result of an accident - damage due to improper use, user error or other external reasons
- damage to devices operated outside the usage parameters stated in the documentation included with the product
- damage due to the use of replacement parts not manufactured, sold or recommended by Adam Hall,
- damage due to modification or servicing by anyone other than Adam Hall.

These terms and conditions constitute the complete and exclusive warranty agreement between you and Adam Hall regarding the Adam Hall branded product you have purchased.

ENGLISH

DEUTSCH

FRANÇAIS

ESPAÑOL

POLSKI

ITALIANO



MANUFACTURER'S DECLARATIONS:

LIMITATION OF LIABILITY

If your Adam Hall branded hardware product fails to work as warranted above, your sole and exclusive remedy shall be repair or replacement. Adam Halls' maximum liability under this limited warranty is expressly limited to the lesser of the price you have paid for the product or the cost of repair or replacement of any components that malfunction under conditions of normal use.

Adam Hall is not liable for any damages caused by the product or the failure of the product, including any lost profits or savings or special, incidental, or consequential damages. Adam Hall is not liable for any claim made by a third party or made by you for a third party.

This limitation of liability applies whether damages are sought, or claims are made, under this Limited Warranty or as a tort claim (including negligence and strict product liability), a contract claim, or any other claim, and cannot be rescinded or changed by anyone. This limitation of liability will be effective even if you have advised Adam Hall or an authorized representative of Adam Hall of the possibility of any such damages, but not, however, in the event of claims for damages in connection with personal injuries.

This manufacturer's warranty grants you specific rights; depending on jurisdiction (nation or state), you may be entitled to additional claims. You are advised to consult applicable state or national laws for a full determination of your rights.

REQUESTING WARRANTY SERVICE

To request warranty service for the product, contact Adam Hall or the Adam Hall authorized reseller from which you purchased the product.

EC DECLARATION OF CONFORMITY

The equipment marketed by Adam Hall complies (where applicable) with the essential requirements and other relevant specifications of Directives 1999/5/EC (R&TTE), 2004/108/EC (EMC) und 2006/95/EC (LVD). Additional information can be found at www.adamhall.com.

ENGLISH

DEUTSCH

FRANCAIS

ESPAÑOL

POLSKI

ITALIANO



MANUFACTURER'S DECLARATIONS:

PROPER DISPOSAL OF THIS PRODUCT

(Valid in the European Union and other European countries with waste separation)



This symbol on the product, or the documents accompanying the product, indicates that this appliance may not be treated as household waste. This is to avoid environmental damage or personal injury due to uncontrolled waste disposal. Please dispose of this product separately from other waste and have it recycled to promote sustainable economic activity.

Household users should contact either the retailer where they purchased this product, or their local government office, for details on where and how they can recycle this item in an environmentally friendly manner. Business users should contact their supplier and check the terms and conditions of the purchase contract. This product should not be mixed with other commercial wastes for disposal .

ENVIRONMENTAL PROTECTION AND ENERGY CONSERVATION

Energy conservation is an active contribution to environmental protection. Please turn off all unneeded electrical devices. To prevent unneeded devices from consuming power in standby mode, disconnect the mains plug.

Adam Hall GmbH, all rights reserved. The technical data and the functional product characteristics can be subject to modifications. The photocopying, the translation, and all other forms of copying of fragments or of the integrity of this user's manual is prohibited.

ENGLISH

DEUTSCH

FRANCAIS

ESPAÑOL

POLSKI

ITALIANO



ENGLISH

DEUTSCH

FRANCAIS

ESPAÑOL

POLSKI

ITALIANO



ENGLISH

DEUTSCH

FRANÇAIS

ESPAÑOL

POLSKI

ITALIANO

Wir freuen uns, dass Sie sich für ein Produkt von Cameo Light entschieden haben!

Dieses Gerät wurde unter hohen Qualitätsanforderungen entwickelt und gefertigt, um viele Jahre einen reibungslosen Betrieb zu gewährleisten.

Bitte lesen Sie diese Bedienungsanleitung sorgfältig, damit Sie Ihren neuen Scheinwerfer von Cameo Light schnell optimal einsetzen können.

Weitere Informationen über Cameo Light erhalten Sie auf unserer Website WWW.CAMEOLIGHT.COM.



STUDIO PAR **64** CAN

18 X 8W QUAD COLOUR LED RGBA PAR SCHEINWERFER
CLPST**64**RGBAQ**8W**

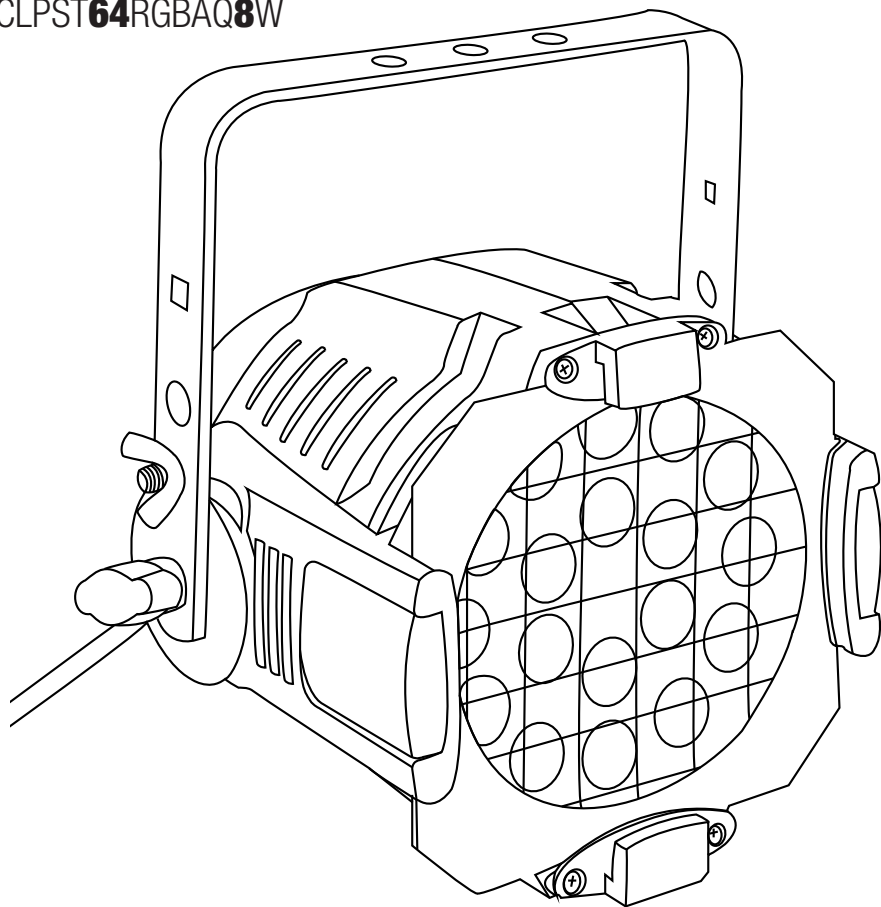

ENGLISH

DEUTSCH

FRANCAIS

ESPAÑOL

POLSKI

ITALIANO



SICHERHEITSHINWEISE:

1. Lesen Sie diese Anleitung bitte sorgfältig durch.
2. Bewahren Sie alle Informationen und Anleitungen an einem sicheren Ort auf.
3. Befolgen Sie die Anweisungen.
4. Beachten Sie alle Warnhinweise. Entfernen Sie keine Sicherheitshinweise oder andere Informationen vom Gerät.
5. Verwenden Sie das Gerät nur in der vorgesehenen Art und Weise.
6. Verwenden Sie ausschließlich stabile und passende Stative bzw. Befestigungen (bei Festinstallationen). Stellen Sie sicher, dass Wandhalterungen ordnungsgemäß installiert und gesichert sind. Stellen Sie sicher, dass das Gerät sicher installiert ist und nicht herunterfallen kann.
7. Beachten Sie bei der Installation die für Ihr Land geltenden Sicherheitsvorschriften.
8. Installieren und betreiben Sie das Gerät nicht in der Nähe von Heizkörpern, Wärmespeichern, Öfen oder sonstigen Wärmequellen. Sorgen Sie dafür, dass das Gerät immer so installiert ist, dass es ausreichend gekühlt wird und nicht überhitzen kann.
9. Platzieren Sie keine Zündquellen wie z.B. brennende Kerzen auf dem Gerät.
10. Lüftungsschlitze dürfen nicht blockiert werden.
11. Betreiben Sie das Gerät nicht in unmittelbarer Nähe von Wasser. Bringen Sie das Gerät nicht mit brennbaren Materialien, Flüssigkeiten oder Gasen in Berührung.
12. Sorgen Sie dafür, dass kein Tropf- oder Spritzwasser in das Gerät eindringen kann. Stellen Sie keine mit Flüssigkeit gefüllten Behältnisse wie Vasen oder Trinkgefäße auf das Gerät.
13. Sorgen Sie dafür, dass keine Gegenstände in das Gerät fallen können.
14. Betreiben Sie das Gerät nur mit dem vom Hersteller empfohlenen und vorgesehenen Zubehör.
15. Öffnen Sie das Gerät nicht und verändern Sie es nicht.
16. Überprüfen Sie nach dem Anschluss des Geräts alle Kabelwege, um Schäden oder Unfälle, z. B. durch Stolperfallen zu vermeiden.
17. Achten Sie beim Transport darauf, dass das Gerät nicht herunterfallen und dabei möglicherweise Sach- und Personenschäden verursachen kann.
18. Wenn Ihr Gerät nicht mehr ordnungsgemäß funktioniert, Flüssigkeiten oder Gegenstände in das Geräteinnere gelangt sind, oder das Gerät anderweitig beschädigt wurde, schalten Sie es sofort aus und trennen es von der Netzsteckdose (sofern es sich um ein aktives Gerät handelt). Dieses Gerät darf nur von autorisiertem Fachpersonal repariert werden.
19. Verwenden Sie zur Reinigung des Geräts ein trockenes Tuch.
20. Beachten Sie alle in Ihrem Land geltenden Entsorgungsgesetze. Trennen Sie bei der Entsorgung der Verpackung bitte Kunststoff und Papier bzw. Kartonagen voneinander.
21. Kunststoffbeutel müssen außer Reichweite von Kindern aufbewahrt werden.

BEI GERÄTEN MIT NETZANSCHLUSS:

22. ACHTUNG: Wenn das Netzkabel des Geräts mit einem Schutzkontakt ausgestattet ist, muss es an einer Steckdose mit Schutzleiter angeschlossen werden. Deaktivieren Sie niemals den Schutzleiter eines Netzkabels.
23. Schalten Sie das Gerät nicht sofort ein, wenn es starken Temperaturschwankungen ausgesetzt war (beispielsweise nach dem Transport). Feuchtigkeit und Kondensat könnten das Gerät beschädigen. Schalten Sie das Gerät erst ein, wenn es Raumtemperatur erreicht hat.
24. Bevor Sie das Gerät an die Steckdose anschließen, prüfen Sie zuerst, ob die Spannung und die Frequenz des Stromnetzes mit den auf dem Gerät angegebenen Werten übereinstimmen. Verfügt das Gerät über einen Spannungswahlschalter, schließen Sie das Gerät nur an die Steckdose an, wenn die Geräterwerte mit den Werten des Stromnetzes übereinstimmen. Wenn das mitgelieferte Netzkabel bzw. der mitgelieferte Netzadapter nicht in Ihre Netzsteckdose passt, wenden Sie sich an Ihren Elektriker.
25. Treten Sie nicht auf das Netzkabel. Sorgen Sie dafür, dass spannungsführende Kabel speziell an der Netz-



SICHERHEITSHINWEISE:

buchse bzw. am Netzadapter und der Gerätebuchse nicht geknickt werden.

26. Achten Sie bei der Verkabelung des Geräts immer darauf, dass das Netzkabel bzw. der Netzadapter stets frei zugänglich ist. Trennen Sie das Gerät stets von der Stromzuführung, wenn das Gerät nicht benutzt wird, oder Sie das Gerät reinigen möchten. Ziehen Sie Netzkabel und Netzadapter immer am Stecker bzw. am Adapter und nicht am Kabel aus der Steckdose. Berühren Sie Netzkabel und Netzadapter niemals mit nassen Händen.

27. Schalten Sie das Gerät möglichst nicht schnell hintereinander ein und aus, da sonst die Lebensdauer des Geräts beeinträchtigt werden könnte.

28. WICHTIGER HINWEIS: Ersetzen Sie Sicherungen ausschließlich durch Sicherungen des gleichen Typs und Wertes. Sollte eine Sicherung wiederholt auslösen, wenden Sie sich bitte an ein autorisiertes Servicezentrum.

29. Um das Gerät vollständig vom Stromnetz zu trennen, entfernen Sie das Netzkabel bzw. den Netzadapter aus der Steckdose.

30. Wenn Ihr Gerät mit einem verriegelbaren Netzanschluss bestückt ist, muss der passende Gerätestecker entsperrt werden, bevor er entfernt werden kann. Das bedeutet aber auch, dass das Gerät durch ein Ziehen am Netzkabel verrutschen und herunterfallen kann, wodurch Personen verletzt werden und/oder andere Schäden auftreten können. Verlegen Sie Ihre Kabel daher immer sorgfältig.

31. Entfernen Sie Netzkabel und Netzadapter aus der Steckdose bei Gefahr eines Blitzschlags oder wenn Sie das Gerät länger nicht verwenden.



ACHTUNG:

Entfernen Sie niemals die Abdeckung, da sonst das Risiko eines elektrischen Schlages besteht. Im Inneren des Geräts befinden sich keine Teile, die vom Bediener repariert oder gewartet werden können. Lassen Sie Reparaturen ausschließlich von qualifiziertem Servicepersonal durchführen.



Das gleichschenkelige Dreieck mit Blitzsymbol warnt vor nichtisolierten, gefährlichen Spannungen im Geräteinneren, die einen elektrischen Schlag verursachen können.



Das gleichschenkelige Dreieck mit Ausrufungszeichen kennzeichnet wichtige Bedienungs- und Warnhinweise.

ACHTUNG HOHE LAUTSTÄRKEN BEI AUDIOPRODUKTEN!

Dieses Gerät ist für den professionellen Einsatz vorgesehen. Der kommerzielle Betrieb dieses Geräts unterliegt den jeweils gültigen nationalen Vorschriften und Richtlinien zur Unfallverhütung. Als Hersteller ist Adam Hall gesetzlich verpflichtet, Sie ausdrücklich auf mögliche Gesundheitsrisiken hinzuweisen.

Gehörschäden durch hohe Lautstärken und Dauerbelastung: Bei der Verwendung dieses Produkts können hohe Schalldruckpegel (SPL) erzeugt werden, die bei Künstlern, Mitarbeitern und Zuschauern zu irreparablen Gehör-schäden führen können. Vermeiden Sie länger anhaltende Belastung durch hohe Lautstärken über 90 dB.

VORSICHT! WICHTIGE HINWEISE IN BEZUG AUF LICHT-PRODUKTE

1. Blicken Sie nicht aus Entfernungen von unter 40 cm in den Lichtstrahl.

2. Blicken Sie niemals längere Zeit aus kurzem bis mittlerem Abstand in den Lichtstrahl.

3. Blicken Sie niemals mit optischen Geräten wie Vergrößerungsgläsern in den Lichtstrahl.

4. Stoboskopeffekte können unter Umständen bei empfindlichen Menschen epileptische Anfälle auslösen! Epilepsie-erkrankte Menschen sollten daher unbedingt Orte meiden, an denen Stroboskope eingesetzt werden.

ENGLISH

DEUTSCH

FRANCAIS

ESPAÑOL

POLSKI

ITALIANO



EINFÜHRUNG:

STEUERUNGSFUNKTIONEN

18 X 8W QUAD COLOUR LED RGBA PAR SCHEINWERFER

(CLPST64RGBAQ8W)

- DMX-Modi: 2 CH, 3 CH1, 3 CH2, 4 CH, 7 CH
- Rot, Grün, Blau und Amber individuell steuerbar (RGBA in 1)

FEATURES

- 18 Ultra-leuchtstarke QUAD-Color-LEDs (8W)
- Musiksteuerung über eingebautes Mikrofon
- Farbwechselgeschwindigkeit und Stroboskopeffekt über Bedienpanel steuerbar
- Multicolor-Farbwechsel
- Master/Slave-Funktionalität
- Robustes, kompaktes Gehäuse
- Leistungsaufnahme: 170 W
- 25° Abstrahlwinkel
- Longlife-LEDs mit besonders langer Lebensdauer

BEDIENUNG

Der Cameo LED CAN ist ein über DMX-512 steuerbarer, hocheffizienter Farbscheinwerfer mit ultrahellen LEDs. Die Intensität der vier Farben (Rot, Grün, Blau und Amber) lässt sich einzeln steuern, wodurch unendlich viele verschiedene Farbnuancen ermöglicht werden. Der Cameo LED-Strahler lässt sich sowohl einzeln als auch im Master/Slave-Betrieb, per Musiksteuerung und via DMX-512-Protokoll betreiben.

ENGLISH

DEUTSCH

FRANCAIS

ESPAÑOL

POLSKI

ITALIANO



RÜCKSEITE:

ENGLISH

DEUTSCH

FRANCAIS

ESPAÑOL

POLSKI

ITALIANO

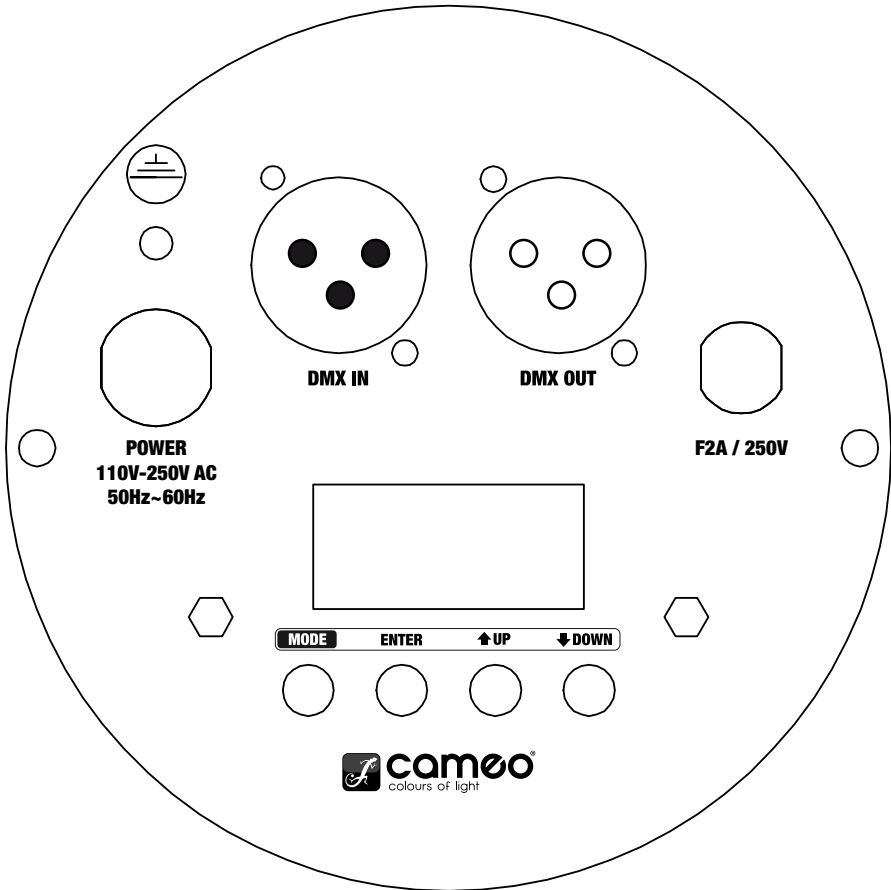



MODUS AUSWÄHLEN:

STATISCHE FARBE

Drücken Sie die MODE-Taste (falls erforderlich mehrmals), um die Betriebsart „Statische Farbe“ (CXXX) auszuwählen. Bestätigen Sie mit ENTER (2. Ziffer blinkt) und wählen Sie anschließend mit den Tasten UP und DOWN die gewünschte Farbe bzw. den Stroboskopmodus aus. (C1 = Rot, C2 = Grün, C3 = Blau, C4 = Amber und CF = Stroboskopeffekt).

Drücken Sie erneut die ENTER-Taste (3. und 4. Ziffer blinkt), und stellen Sie mit den Tasten UP und DOWN die Helligkeit der zuvor ausgewählten Farbe (CX00 - CX99) und die Stroboskopgeschwindigkeit (CF00 - CF99) ein. Bestätigen Sie mit ENTER.

Beispiele: Wenn Sie C1, C2, C3 und C4 auf 0 setzen, sind alle LEDs des Quad Par Can aus (Blackout).

Wenn Sie C1 auf 99 und C2, C3 und C4 auf 0 setzen, leuchtet der Scheinwerfer nur rot (100%).

ROT

Helligkeit C100 - C199

GRÜN

Helligkeit C200 - C299

BLAU

Helligkeit C300 - C399

Amber

Helligkeit C400 - C499

STROBOSKOPEFFEKT

Geschwindigkeit CF00 - CF99

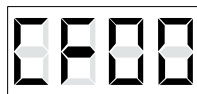
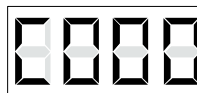



MODUS AUSWÄHLEN:

COLOUR MACRO MODUS (15 FARBEN)

Drücken Sie die MODE-Taste (falls erforderlich mehrmals), um die Betriebsart „Colour Macro“ (CMXX) auszuwählen. Bestätigen Sie Ihre Auswahl mit ENTER und wählen Sie dann mit den Tasten UP und DOWN die gewünschte Farbe aus. Bestätigen Sie Ihre Auswahl mit ENTER.

1. **ROT**
2. **GRÜN**
3. **BLAU**
4. **AMBER**
5. **GELB**
6. **CYAN**
7. **LAVENDELBLAU**
8. **PINK**
9. **HELLGRÜN**
10. **VIOLETT**
11. **TÜRKIS**
12. **ORANGE**
13. **HELLVIOLETT**
14. **WARMWEISS**
15. **KALTWEISS**

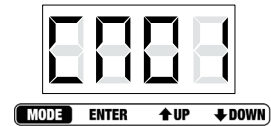

ENGLISH

DEUTSCH

FRANCAIS

ESPAÑOL

POLSKI

ITALIANO



MODUS AUSWÄHLEN:

FARBWECHSEL

Drücken Sie die MODE-Taste (falls erforderlich mehrmals) und wählen Sie das gewünschte Farbwechselprogramm (JXXX) aus. Bestätigen Sie mit ENTER (2. Ziffer blinkt) und wählen Sie anschließend mit den Tasten UP und DOWN den 15-Farben-Modus (JUXX) oder den Stroboskop-Modus (JFXX) aus.

Drücken Sie erneut die ENTER-Taste (3. und 4. Ziffer blinkt) und stellen Sie mit den Tasten UP und DOWN die Wechselgeschwindigkeit (JU00 - JU99) und die Stroboskopgeschwindigkeit (JF00 - JF99) ein. Bestätigen Sie mit ENTER.

Hinweis: Farbwechsel-Funktion und Stroboskopeffekt können gleichzeitig aktiviert werden.

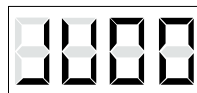

RGBA 15 FARBEN

Wechselgeschwindigkeit JU00 - JU99

STROBOSKOPEFFEKT

Geschwindigkeit JF00 - JF99

ÜBERBLENDEN

Drücken Sie die MODE-Taste (falls erforderlich mehrmals) und wählen Sie den gewünschten Überblenden-Modus (FXXX) aus. Bestätigen Sie mit ENTER (2. Ziffer blinkt) und wählen Sie anschließend mit den Tasten UP und DOWN den 15-Farben-Überblenden-Modus (FAXX) oder den Stroboskop-Modus (FFXX) aus. Drücken Sie erneut die ENTER-Taste (3. und 4. Ziffer blinkt) und stellen Sie mit den Tasten UP und DOWN die Überblendgeschwindigkeit (FA00 - FA99) und die Stroboskopgeschwindigkeit (FF00 - FF99) ein. Bestätigen Sie mit ENTER.

Hinweis: Überblenden-Funktion und Stroboskopeffekt können gleichzeitig aktiviert werden.

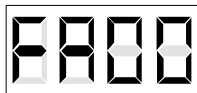
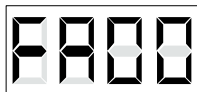

RGBA 15 FARBEN

Überblendgeschwindigkeit FA00 - FA99

STROBOSKOPEFFEKT

Geschwindigkeit FF00 - FF99



MODUS AUSWÄHLEN:

ENGLISH

DEUTSCH

FRANCAIS

ESPAÑOL

POLSKI

ITALIANO

AUTO-MODUS

Drücken Sie die MODE-Taste (falls erforderlich mehrmals) und wählen Sie den Auto-Modus aus. In dieser Betriebsart wird automatisch zwischen Farbwechsel- und Überblenden-Modus gewechselt. Die Farbwechsel- bzw. Überblendgeschwindigkeit wird über die Einstellungen des jeweiligen Modus festgelegt.



MODE ENTER ↑UP ↓DOWN

SLAVE-MODUS

Drücken Sie die MODE-Taste (falls erforderlich mehrmals) und wählen Sie den Slave-Modus aus.

Verbinden Sie die Slave-Einheiten und die Master-Einheit (ausschließlich Standalone-Modi) mit einem DMX-Kabel. Nun folgt die Slave-Einheit der Master-Einheit.



MODE ENTER ↑UP ↓DOWN

MUSIKSTEUERUNG

Drücken Sie die MODE-Taste (falls erforderlich mehrmals) und wählen Sie den Musiksteuerungs-Modus (SUXX) aus. Nun wird die Lichanlage über das eingebaute Mikrofon gesteuert und folgt dem Takt der Musik. Drücken Sie erneut die ENTER-Taste (3. und 4. Ziffer blinkt) und stellen Sie mit den Tasten UP und DOWN die Mikrofon-Empfindlichkeit (SU00 - SU99) ein. Bestätigen Sie mit ENTER.



MODE ENTER ↑UP ↓DOWN

DMX-MODUS AUSWÄHLEN

Drücken Sie die MODE-Taste (falls erforderlich mehrmals), um den DMX-MODUS auszuwählen. Bestätigen Sie mit ENTER (1. Ziffer blinkt) und wählen Sie anschließend mit den Tasten UP und DOWN den gewünschten DMX-Modus aus. Bestätigen Sie mit ENTER.

Hinweis: Auf den folgenden Seiten werden die verschiedenen DMX-Modi erklärt.



MODE ENTER ↑UP ↓DOWN

DMX-ADRESSE EINSTELLEN

Drücken Sie die MODE-Taste (falls erforderlich mehrmals) und stellen Sie die DMX-Adresse (AXXX) ein.

Drücken Sie ENTER, um in den Bearbeitungsmodus zu gelangen (die letzten drei Ziffern blinken) und wählen Sie anschließend mit den Tasten UP und DOWN die gewünschte DMX-Startadresse (A001 - A512) aus. Bestätigen Sie mit ENTER.



MODE ENTER ↑UP ↓DOWN

ANMERKUNG:

Die LED-Anzeige wird nach etwa einer Minute automatisch ausgeschaltet und schaltet sich wieder ein, sobald eine der vier Tasten gedrückt wird.



DMX MODUS:

ENGLISH

DEUTSCH

FRANCAIS

ESPAÑOL

POLSKI

ITALIANO

2-KANAL-MODUS		
CHANNEL (KANAL)	WERT	FUNKTION
CH1	000 - 255	Master-Dimmer (0 - 100%)
CH2	000 - 016	Rot
	017 - 033	Grün
	034 - 050	Blau
	051 - 067	Amber
	068 - 084	Gelb
	085 - 101	Türkis
	102 - 118	Lavendelblau
	119 - 135	Pink
	136 - 152	Hellgrün
	153 - 169	Magenta
	170 - 186	Türkis
	187 - 203	Orange
	204 - 220	Hellviolett
	221 - 237	Kaltweiß
	238 - 255	Warmweiß

3-KANAL-MODUS 1		
CHANNEL (KANAL)	WERT	FUNKTION
CH1	000 - 255	Master-Dimmer (0 - 100%)
CH2	000 - 255	Stroboskop (0 - 100%)
CH3	000 - 080	Colour-Macro
	000 - 004	Blackout
	005 - 010	Rot
	011 - 015	Grün
	016 - 020	Blau
	021 - 025	Amber
	026 - 030	Gelb
	031 - 035	Türkis
	036 - 040	Violett
	041 - 045	Pink
	046 - 050	Hellgrün
	051 - 055	Magenta



DMX MODUS:

ENGLISH

DEUTSCH

FRANCAIS

ESPAÑOL

POLSKI

ITALIANO

3-KANAL-MODUS 1

CHANNEL (KANAL)	WERT	FUNKTION
	056 - 060	Türkis
	061 - 065	Orange
	066 - 070	Hellviolett
	071 - 075	Kaltweiß
	076 - 080	Warmweiß
	081 - 150	Farbwechselgeschwindigkeit: langsamste (081), schnellste (150)
	151 - 220	Überblendgeschwindigkeit: langsamste (151), schnellste (220)
	221 - 255	Musiksteuerung (Mikrofonempfindlichkeit)

3-KANAL-MODUS 2

CHANNEL (KANAL)	WERT	FUNKTION
CH1	000 - 255	ROT (0 - 100%)
CH2	000 - 255	GRÜN (0 - 100%)
CH3	000 - 255	BLAU (0 - 100%)

4-KANAL-MODUS

CHANNEL (KANAL)	WERT	FUNKTION
CH1	000 - 255	ROT (0 - 100%)
CH2	000 - 255	GRÜN (0 - 100%)
CH3	000 - 255	BLAU (0 - 100%)
CH4	000 - 255	AMBER (0 - 100%)

7-KANAL-MODUS

CHANNEL (KANAL)	WERT	FUNKTION
CH1	000 - 255	Master-Dimmer (0 - 100%)
CH2	000 - 255	Stroboskop (0 - 100%)



DMX MODUS:

ENGLISH

DEUTSCH

FRANCAIS

ESPAÑOL

POLSKI

ITALIANO

7-KANAL-MODUS		
CHANNEL (KANAL)	WERT	FUNKTION
CH3	000 - 255	ROT (0 - 100%)
CH4	000 - 255	GRÜN (0 - 100%)
CH5	000 - 255	BLAU (0 - 100%)
CH6	000 - 255	AMBER (0 - 100%)
CH7	000 - 080	Colour-Macro
	000	Colourmix CH3 - CH6
	001 - 004	Blackout
	005 - 010	Rot
	011 - 015	Grün
	016 - 020	Blau
	021 - 025	Amber
	026 - 030	Gelb
	031 - 035	Cyan
	036 - 040	Violett
	041 - 045	Pink
	046 - 050	Hellgrün
	051 - 055	Magenta
	056 - 060	Türkis
	061 - 065	Orange
	066 - 070	Hellviolett
	071 - 075	Kaltweiß
076 - 080	Warmweiß	
081 - 150	Farbwechselgeschwindigkeit: langsamste (081), schnellste (150)	
151 - 220	Überblendgeschwindigkeit: langsamste (151), schnellste (220)	
221 - 255	Musiksteuerung (Mikrofonempfindlichkeit)	

SERIELLE VERBINDUNG MEHRERER SCHEINWERFER

- 1) Verbinden Sie das eine Ende des DMX-Kabels (männlicher 3-Pol-Stecker) mit dem DMX-Ausgang (weibliche 3-Pol-Buchse) des ersten Scheinwerfers oder anderen DMX-Geräts.
- 2) Verbinden Sie das andere Ende (weiblicher 3-Pol-Stecker) des an den ersten Scheinwerfer angeschlossenen DMX-Kabels mit dem DMX-Eingang (männliche 3-Pol-Buchse) des nächsten DMX-Geräts. Verbinden Sie den DMX-Ausgang dieses Geräts in der gleichen Weise mit dem DMX-Eingang des nächsten Geräts und so weiter.



TECHNISCHE DATEN:

18 X 8 W QUAD COLOUR LED RGBA PAR SCHEINWERFER GEWICHT UND ABMESSUNGEN

Länge	255 mm (OHNE HALTERUNG)
Breite	230 mm (OHNE HALTERUNG)
Höhe	220 mm (OHNE HALTERUNG)
Gewicht	4,5 kg (OHNE HALTERUNG)
Abstrahlwinkel	25 °

POWER

Leistungsaufnahme	170 W
Stromversorgung	110 V AC - 250 V AC / 50 Hz - 60 Hz

SICHERUNG

Hauptsicherung	F2A, 250 V
----------------	------------

STEUERUNG & PROGRAMMIERUNG

DMX-Eingang	XLR(m)-Buchse (3-Pol)
DMX-Ausgang	Verriegelbare XLR(f)-Buchse (3-Pol)
Protokolle	DMX-512 USITT
DMX-Modi:	2 CH, 3 CH1, 3 CH2, 4 CH, 7 CH

ENGLISH

DEUTSCH

FRANCAIS

ESPAÑOL

POLSKI

ITALIANO



DMX-VERBINDUNG:

DMX-512

DMX (Digital Multiplex) ist die Bezeichnung für ein universelles Übertragungsprotokoll für die Kommunikation zwischen entsprechenden Geräten und Controllern. Ein DMX-Controller sendet DMX-Daten an das/die angeschlossene(n) DMX-Gerät(e). Die DMX-Datenübertragung erfolgt stets als serieller Datenstrom, der über die an jedem DMX-fähigen Gerät vorhandenen „DMX IN“- und „DMX OUT“-Anschlüsse (XLR-Steckverbinder) von einem angeschlossenen Gerät an das nächste weitergeleitet wird. (Die meisten Controller verfügen lediglich über einen DMX-Ausgang.)

DMX-VERBINDUNG:

DMX ist die gemeinsame "Sprache", über die sich die unterschiedlichsten Gerätetypen und Modelle verschiedener Hersteller miteinander verkoppeln und über einen zentralen Controller steuern lassen – sofern sämtliche Geräte und der Controller DMX-kompatibel sind. Für eine optimale Datenübertragung ist es erforderlich, die Verbindungskabel zwischen den einzelnen Geräten so kurz wie möglich zu halten. Die Reihenfolge, in der die Geräte in das DMX-Netzwerk eingebunden sind, hat keinen Einfluss auf die Adressierung. So kann sich das Gerät mit der DMX-Adresse 1 an einer beliebigen Position in der (seriellen) DMX-Kette befinden, am Anfang, am Ende oder irgendwo in der Mitte. Wird einem Gerät die DMX-Adresse 1 zugewiesen, "weiß" der Controller, dass er alle der Adresse 1 zugeordneten Daten an dieses Gerät senden soll – ungeachtet seiner Position im DMX-Verbund.



Eine umfangreiche Auswahl geeigneter Kabel finden Sie in den Adam Hall-Produktlinien 3 STAR, 4 STAR und 5 STAR.

Bitte beachten Sie, dass DMX-Geräte grundsätzlich seriell verschaltet werden und die Verbindungen nicht gesplittet werden können.



DMX-KABEL:

ENGLISH

DEUTSCH

FRANCAIS

ESPAÑOL

POLSKI

ITALIANO

HINWEIS:

- Beachten Sie bei der Anfertigung eigener Kabel unbedingt die Abbildungen 2 und 3. Verbinden Sie auf keinen Fall die Abschirmung des Kabels mit dem Massekontakt des Steckers, und achten Sie darauf, dass die Abschirmung nicht mit dem XLR-Steckergehäuse in Kontakt kommt. Hat die Abschirmung Massekontakt, kann dies zu Kurzschlüssen und Systemfehlern führen.

Übliche Verbindung

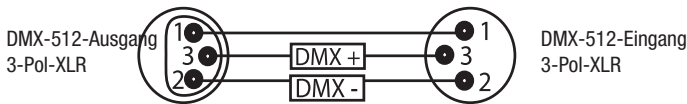

BITTE BEACHTEN SIE: LEITUNGSABSCHLUSS (TERMINIERUNG):

- Bei längeren Kabelstrecken kann es sein, dass das letzte Gerät in der Kette einen Abschlusswiderstand benötigt, um Systemfehlern vorzubeugen.

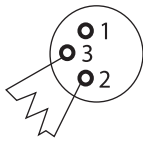

Die Verwendung eines Abschlusswiderstands (Terminierung) reduziert Interferenzen und andere Probleme bei der Signalübertragung. Es ist immer ratsam, ein DMX-Abschlussmodul (Widerstand 120 Ohm, 1/4 W) zwischen Pol 2 (DMX-) und Pol 3 (DMX+) des letzten Geräts in der Kette einzufügen.

Dies wird durch ein Kabel-Abschlussmodul (Art.-Nr. K3DMXT3) erreicht.

- Einige Hersteller verwenden für die Datenübertragung keine 3-Pol-XLR-Steckverbinder, sondern 5-Pol-Versionen. Geräte mit 5-Pol-XLR-Anschlüssen können jedoch auch in einen DMX-Verbund mit 3-Pol-XLR-Anschlüssen integriert werden. In diesem Fall ist ein geeigneter Kabeladapter erforderlich. Die folgende Abbildung zeigt die korrekte Belegung der entsprechenden Stecker.

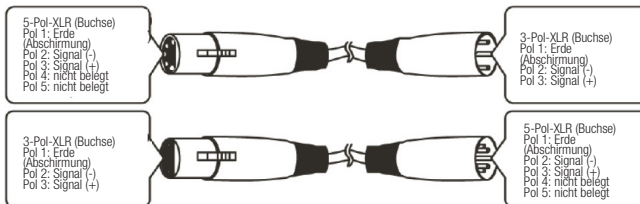



HERSTELLERERKLÄRUNGEN:

GARANTIEBESTIMMUNGEN

Diese Garantie erstreckt sich auf die Marken Adam Hall, LD Systems, Defender, Palmer und Cameo. Sie gilt für alle Produkte im Vertrieb von Adam Hall.

Diese Garantieerklärung berührt nicht die gesetzlichen Gewährleistungsansprüche an den Hersteller, sondern erweitert diese um zusätzliche Garantieansprüche gegenüber der Firma Adam Hall.

Adam Hall garantiert für den Zeitraum von zwei beziehungsweise fünf Jahren (bitte produktspezifisch erfragen) ab Kaufdatum, dass dieses Adam Hall-Produkt, welches Sie direkt über Adam Hall oder einen von Adam Hall autorisierten Händler erworben haben, bei bestimmungsgemäßem Gebrauch frei von Material- und Fertigungsfehlern ist.

Der Garantiezeitraum beginnt mit dem Kaufdatum des Produkts, das im Garantiefall entsprechend nachzuweisen ist (durch Vorlegen der Rechnung oder des Lieferscheins mit dem Kaufdatum). Sollte bei Produkten der oben genannten Marken innerhalb der Garantiezeit eine Reparatur erforderlich sein, sind Sie berechtigt, diese zu den hier aufgeführten Bedingungen durchführen zu lassen.

Innerhalb des Garantiezeitraums übernimmt Adam Hall die Reparatur oder den Ersatz der defekten Komponente(n) bzw. des Produkts. Im Falle einer Reparatur bzw. eines Austauschs innerhalb des Garantiezeitraumes gehen ausgetauschte Originalteile bzw. Produkte in das Eigentum der Firma Adam Hall über.

Sollte der unwahrscheinliche Fall eintreten, dass bei dem von Ihnen erworbenen Produkt ein Fehler wiederholt auftritt, hat die Firma Adam Hall das Recht, das defekte Produkt nach eigenem Ermessen durch ein anderes Produkt zu ersetzen, sofern das neue dem ausgetauschten Produkt in Bezug auf die technischen Spezifikationen mindestens gleichwertig ist.

Adam Hall übernimmt keine Garantie für einen störungs- und/oder fehlerfreien Betrieb dieses Produkts. Auch für Schäden durch Nichtbeachtung der diesem Adam Hall-Produkt beiliegenden Bedienungsanleitung und anderen Unterlagen ist Adam Hall nicht verantwortlich. Die Herstellergarantie gilt nicht - für Verschleißteile (z. B. Akkus) - für Produkte, von denen die Seriennummer entfernt wurde oder die aufgrund eines Unfalls beschädigt wurden - für Schäden durch unsachgemäßen Betrieb, durch Fehlbedienung oder andere externe Gründe

- für Schäden an Geräten, die nicht entsprechend den Betriebsparametern betrieben wurden (Parameter gemäß den im Lieferumfang enthaltenen Unterlagen),

- für Schäden durch die Verwendung nicht von Adam Hall hergestellter, vertriebener oder empfohlener Ersatzteile,

- für Schäden durch Fremdeingriffe/Modifikationen oder nicht durch Adam Hall durchgeführte Reparaturen.

Diese Bestimmungen und Bedingungen stellen die vollständige und ausschließliche Garantievereinbarung zwischen Ihnen und Adam Hall für das von Ihnen erworbene Adam Hall-Produkt dar.



HERSTELLERERKLÄRUNGEN:

HAFTUNGSBESCHRÄNKUNG

Falls an Hardware-Produkten von Adam Hall innerhalb der Garantiezeit Material- oder Verarbeitungsfehler (gemäß der Garantieerklärung oben) auftreten, besteht Ihr alleiniger und ausschließlicher Anspruch aus dieser Garantie in der Reparatur oder dem Austausch des Geräts. Die maximale Haftung der Firma Adam Hall ist entsprechend dieser Garantie ausdrücklich auf den Kaufpreis oder die Kosten für eine Reparatur oder Ersatz – und zwar den jeweils niedrigeren Betrag – der bei üblichem Gebrauch fehlerhafter Komponenten begrenzt.

Adam Hall ist nicht haftbar für jegliche durch das Produkt oder das Versagen des Produkts verursachte Schäden, einschließlich Gewinneinbußen und unterbliebener Einsparungen sowie besonderer, indirekter oder Folgeschäden. Des Weiteren ist Adam Hall nicht haftbar gegenüber Rechtsansprüchen Dritter oder durch Sie im Namen Dritter angemeldeten Forderungen.

Diese Haftungsbeschränkung gilt unabhängig davon, ob Schäden gerichtlich verfolgt oder Schadensersatzansprüche im Rahmen dieser Garantie oder aufgrund unerlaubter Handlungen (einschließlich Fahrlässigkeit und Gefährdungshaftung) oder aufgrund vertraglicher oder sonstiger Ansprüche gestellt werden, und kann von niemandem aufgehoben oder verändert werden. Diese Haftungsbeschränkung ist auch dann gültig, wenn Sie die Firma Adam Hall oder einen autorisierten Vertreter von Adam Hall auf die Möglichkeit solcher Schäden aufmerksam gemacht haben, nicht jedoch bei Schadensersatzansprüchen in Zusammenhang mit Personenschäden.

Diese Herstellergarantie räumt Ihnen bestimmte Rechte ein; je nach Gerichtsbarkeit (Staat oder Land) stehen Ihnen möglicherweise weitere Ansprüche zu. Es ist ratsam, in solchen Fällen die entsprechenden Gesetze heranzuziehen, um Ihre Rechte umfassend zu ermitteln.

INANSPRUCHNAHME DER GARANTIE

Wenden Sie sich im Garantiefall direkt an Adam Hall oder den von Adam Hall autorisierten Händler, bei dem Sie das Produkt erworben haben.

EG-KONFORMITÄTserklärung

Die von Adam Hall vertriebenen Geräte entsprechen (soweit zutreffend) den grundlegenden Anforderungen und weiteren relevanten Spezifikationen der Richtlinien 1999/5/EC (R&TTE), 2004/108/EC (EMC) und 2006/95/EC (LVD). Weitere Informationen finden Sie unter www.adamhall.com.

ENGLISH

DEUTSCH

FRANCAIS

ESPAÑOL

POLSKI

ITALIANO



HERSTELLERERKLÄRUNGEN:

ENGLISH

KORREKTE ENTSORGUNG DIESES PRODUKTES

(Gültig in der Europäischen Union und anderen europäischen Ländern mit Mülltrennung)



Dieses Symbol auf dem Produkt oder dazugehörigen Dokumenten weist darauf hin, dass das Gerät am Ende der Produktlebenszeit nicht zusammen mit dem normalen Hausmüll entsorgt werden darf, um Umwelt- oder Personenschäden durch unkontrollierte Abfallentsorgung zu vermeiden. Bitte entsorgen Sie dieses Produkt getrennt von anderen Abfällen und führen es zur Förderung nachhaltiger Wirtschaftskreisläufe dem Recycling zu.

Als Privatkunde erhalten Sie Informationen zu umweltfreundlichen Entsorgungsmöglichkeiten über den Händler, bei dem das Produkt erworben wurde, oder über die entsprechenden regionalen Behörden.

Als gewerblicher Nutzer kontaktieren Sie bitte Ihren Lieferanten und prüfen die ggf. vertraglich vereinbarten Konditionen zur Entsorgung der Geräte. Dieses Produkt darf nicht zusammen mit anderen gewerblichen Abfällen entsorgt werden.

UMWELTSCHUTZ UND ENERGIESPAREN

Energiesparen ist ein aktiver Beitrag zum Umweltschutz. Schalten Sie bitte alle nicht benötigten elektrischen Geräte aus. Um zu verhindern, dass nicht benötigte Geräte im Standby-Modus Strom verbrauchen, ziehen Sie den Netzstecker.

DEUTSCH

FRANCAIS

ESPAÑOL

POLSKI

ITALIANO

Adam Hall GmbH, alle Rechte vorbehalten. Die technischen Daten und die funktionalen Produkteigenschaften können Änderungen und Irrtümer vorbehalten. Das Kopieren, die Übersetzung, und alle anderen Formen des Kopierens von Fragmenten oder der Vollständigkeit dieser Bedienungsanleitung ist untersagt.



ENGLISH

DEUTSCH

FRANCAIS

ESPAÑOL

POLSKI

ITALIANO



ENGLISH

DEUTSCH

FRANCAIS

ESPAÑOL

POLSKI

ITALIANO

Merci d'avoir choisi Cameo Light !

Nous avons conçu ce produit en vue d'une fiabilité optimale pendant des années.

Veuillez prendre quelques instants pour lire attentivement ces instructions - cela vous permettra d'utiliser plus rapidement et de façon optimale votre nouveau produit Cameo Light.

Pour plus d'informations sur Cameo Light, visitez notre site Web, WWW.CAMEOLIGHT.COM



STUDIO PAR **64** CAN

PROJECTEUR LED QUADRICOLORES (RGBA) 18 X 8 W

CLPST**64**RGBAQ**8**W

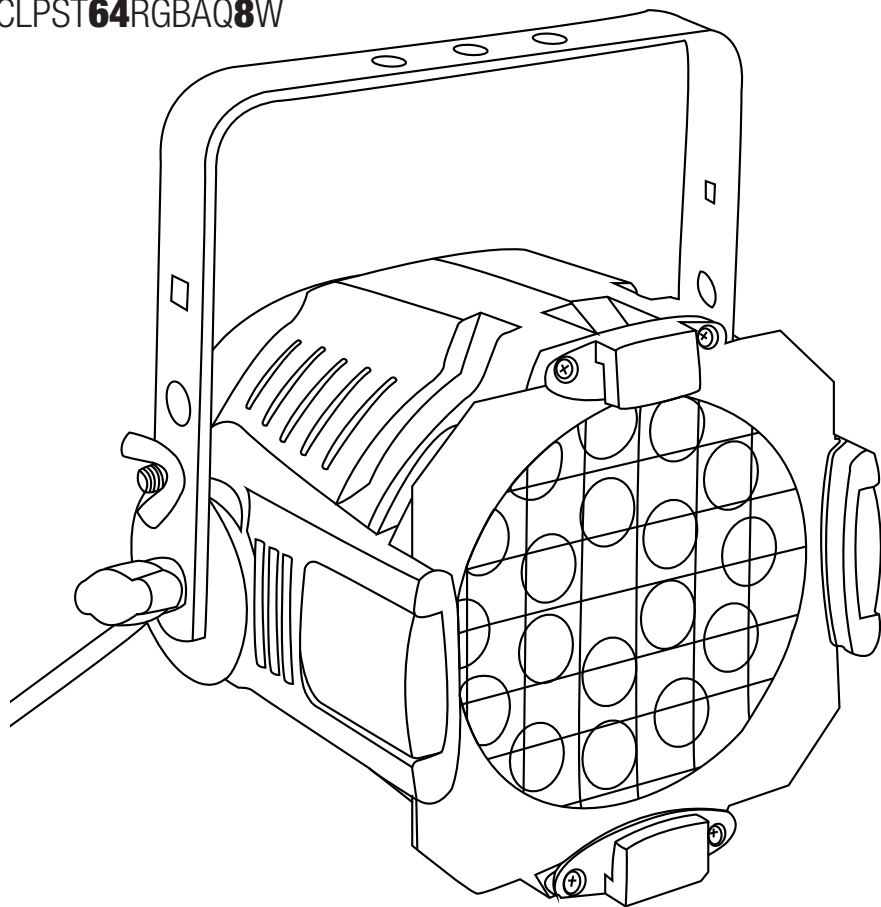

ENGLISH

DEUTSCH

FRANCAIS

ESPAÑOL

POLSKI

ITALIANO



MESURES PRÉVENTIVES :

1. Veuillez lire attentivement ce manuel.
2. Rangez tous les documents d'information et d'instructions en lieu sûr.
3. Veuillez suivre toutes les instructions
4. Observez tous les messages d'avertissement N'enlevez pas de l'appareil les étiquettes de sécurité ou autres informations.
5. N'utilisez l'appareil que pour des applications et de la façon appropriées.
6. Utilisez exclusivement des pieds et des dispositifs de fixation stables et adaptés lorsque l'appareil est utilisé en installation fixe. Assurez-vous que les fixations murales ont été montées correctement, et qu'elles sont sécurisées. Vérifiez que l'appareil est installé en toute sécurité, et qu'il ne peut pas tomber.
7. Lors de l'installation, observez les réglementations de sécurité en vigueur dans votre pays.
8. N'installez et n'utilisez pas l'appareil à proximité de radiateurs, d'accumulateurs de chaleur, de fours ou de toute autre source de chaleur. Vérifiez que l'appareil est installé de façon à bénéficier en permanence d'un refroidissement efficace et qu'il ne peut pas chauffer de façon excessive.
9. Ne placez aucune source de flamme sur l'appareil – par exemple, une bougie allumée.
10. Ne bloquez pas les orifices d'aération.
11. N'utilisez pas l'appareil à proximité immédiate d'eau (à moins qu'il ne s'agisse d'un appareil conçu pour une utilisation en extérieur – dans ce cas, respectez les instructions correspondantes ci après) Ne mettez pas l'appareil en contact avec des matériaux, des liquides ou des gaz inflammables.
12. Vérifiez qu'aucune projection ou liquide ne puisse s'introduire dans l'appareil. Ne posez sur l'appareil aucun objet renfermant du liquide : vase, verre d'eau...
13. Vérifiez qu'aucun petit objet ne puisse tomber à l'intérieur de l'appareil.
14. N'utilisez avec cet appareil que des accessoires recommandés et approuvés par le fabricant.
15. N'ouvrez pas l'appareil, et n'essayez pas de le modifier.
16. Lors du branchement de l'appareil, sécurisez le passage du câble secteur, afin d'éviter tout dommage ou accident, par exemple quelqu'un qui trébucher sur le câble.
17. Lors du transport, vérifiez que l'appareil ne peut tomber, ce qui pourrait provoquer des dommages matériels et/ou corporels.
18. Si votre appareil ne fonctionne plus correctement, que de l'eau ou des objets ont pénétré à l'intérieur, ou qu'il a été endommagé de quelque façon que ce soit, éteignez-le immédiatement et débranchez sa prise secteur (s'il s'agit d'un appareil alimenté). Cet appareil ne doit être réparé que par un personnel autorisé.
19. Pour le nettoyage de l'appareil, utilisez un chiffon sec/
20. Observez toutes les réglementations en vigueur dans votre pays pour mettre l'appareil au rebut. Lorsque vous jetez l'emballage de l'appareil, veuillez séparer plastique, papier et carton.
21. Les films plastique doivent être mis hors de portée des enfants.

APPAREILS RELIÉS AU SECTEUR :

22. ATTENTION : Si le câble de l'appareil est muni d'un fil de terre, il doit être relié à une prise murale avec terre. Ne désactivez jamais la mise à la terre d'un appareil.
23. N'allumez pas l'appareil immédiatement s'il a subi une grande différence de température ambiante (par exemple, lors du transport). L'humidité et la condensation pourraient l'endommager. Ne mettez l'appareil sous tension que lorsqu'il est parvenu à la température de la pièce.
24. Avant de relier l'appareil à la prise murale, vérifiez que la valeur et la fréquence de tension secteur sur laquelle il est réglé correspondent bien à la valeur et à la fréquence de la tension secteur locale. Si l'appareil possède un sélecteur de tension, ne le branchez sur la prise murale qu'après avoir vérifié que la valeur réglée correspond à la valeur effective de la tension secteur. Si la fiche du cordon secteur ou du bloc adaptateur livré avec votre appareil ne correspond pas au format de votre prise murale, veuillez consulter un électricien.
25. Ne piétinez pas le câble secteur. Assurez-vous que le câble secteur n'est pas trop pincé, notamment au niveau de l'arrière de l'appareil (ou de son adaptateur secteur) et de la prise murale.



SÉCURITÉ :

26. Lors du branchement de l'appareil, vérifiez que l'accès au câble secteur ou au bloc adaptateur reste facile. Sortez la fiche secteur de la prise murale dès que vous n'utilisez pas l'appareil pendant un certain temps, ou si vous désirez nettoyer l'appareil. Pour ce faire, tirez toujours sur la fiche elle-même, ou sur le bloc secteur lui-même ; ne tirez jamais sur le câble. Ne manipulez jamais le câble secteur ou l'adaptateur secteur avec des mains mouillées.
27. N'éteignez/rallumez pas l'appareil rapidement plusieurs fois de suite : vous risquez de réduire la longévité de ses composants internes.
28. CONSEIL IMPORTANT : Ne remplacez le fusible que par un fusible de même type et du même calibre. Si le fusible fond de façon répétée, veuillez consulter un centre de réparations agréé.
29. Pour séparer complètement l'appareil du secteur, débranchez le cordon secteur ou l'adaptateur de la prise murale.
30. Si votre appareil est muni d'un connecteur secteur verrouillable (Volex), il faut d'abord déverrouiller le mécanisme avant d'enlever le cordon secteur. Attention, lorsque vous retirez le câble secteur, à ne pas faire bouger l'appareil, ce qui pourrait se traduire par un risque de chute, de blesser quelqu'un, ou tout autre dommage. Manipulez toujours le cordon secteur avec soin.
31. Débranchez la fiche secteur ou l'adaptateur de la prise murale en cas d'orage, ou si vous n'utilisez pas l'appareil pendant une longue période.



ATTENTION :

Ne démontez jamais le couvercle de l'appareil, vous risquez de recevoir un choc électrique. L'appareil ne renferme aucune pièce ni composant réparable ou remplaçable par l'utilisateur. Ne confiez sa réparation qu'à un personnel technique qualifié.



Le pictogramme en forme de triangle équilatéral renfermant un éclair signale à l'utilisateur la présence à l'intérieur de l'appareil d'une tension dangereuse non protégée, suffisamment élevée pour présenter un risque pour les personnes.



Le pictogramme en forme de triangle équilatéral renfermant un point d'exclamation signale à l'utilisateur la présence d'instructions importantes concernant l'utilisation ou l'entretien de l'appareil.

ATTENTION NIVEAUX SONORES ÉLEVÉS SUR LES PRODUITS AUDIO

Cet appareil a été conçu en vue d'une utilisation professionnelle. L'utilisation commerciale de cet appareil est soumise aux réglementations et directives en vigueur dans votre pays en matière de prévention d'accident. En tant que fabricant, Adam Hall est tenu de vous avertir formellement des risques relatifs à la santé. Risques provoqués par une exposition prolongée à des niveaux sonores élevés : Lors de l'utilisation de ce produit, il est possible d'atteindre des niveaux de pression sonore (exprimés en dB SPL) élevés, susceptibles de provoquer des dommages auditifs irréparables chez les artistes, les techniciens et le public. Évitez toute exposition prolongée à des niveaux de pression sonore élevés (supérieurs à 90 dB SPL).

ATTENTION ! CONSEILS IMPORTANTS POUR LES PRODUITS 'ÉCLAIRAGE

1. Ne regardez pas directement l'appareil si vous vous trouvez à une distance de moins de 40 cm.
2. Ne fixez jamais le rayon lumineux, même pendant une courte durée, même à distance moyenne.
3. Ne regardez jamais le rayon lumineux par l'intermédiaire d'un appareil optique grossissant (jumelles par exemple).
4. Les effets stroboscopiques peuvent, dans certaines circonstances, provoquer des crises d'épilepsie chez les sujets sensibles. Les personnes concernées doivent donc absolument éviter les lieux dans lesquels les stroboscopes sont utilisés.

ENGLISH

DEUTSCH

FRANCAIS

ESPAÑOL

POLSKI

ITALIANO



INTRODUCTION :

COMMANDES

PROJECTEUR LED QUADRICOLORES (RGBA) 18 X 8 W

(CLPST64RGBAQ8W)

- Modes DMX 2 canaux, 3 canaux 1, 3 canaux 2, 4 canaux, 7 canaux
- Contrôle séparé des couleurs Rouge, Vert, Bleu et Ambre (RGBA en 1)

CARACTÉRISTIQUES

- 18 LED couleur, super brillantes 8 W QUAD
- Commande par le son (Sound Control), grâce à un microphone intégré
- Vitesse de saut de couleur et fréquence de l'effet stroboscopique réglables sur le panneau de contrôle
- Variateur de couleurs
- Fonctions Master/Slave
- Boîtier robuste et compact
- Consommation : 170 W
- Angle du faisceau lumineux : 25°
- LED à longue durée de vie

INSTRUCTIONS D'UTILISATION

Le Cameo LED CAN est un spot mélangeur de couleurs RGB, contrôlable via DMX 512, utilisant des LED haute efficacité et super-brillantes. On compte quatre groupes de couleurs (rouge, vert, bleu, ambre), dont l'intensité est contrôlable individuellement, ce qui permet de créer une gamme illimitée de couleurs. Le spot Cameo LED fonctionne en mode autonome, Master/Slave, activé par le son ou via contrôle par protocole DMX-512.

ENGLISH

DEUTSCH

FRANCAIS

ESPAÑOL

POLSKI

ITALIANO



PANNEAU ARRIÈRE :

ENGLISH

DEUTSCH

FRANÇAIS

ESPAÑOL

POLSKI

ITALIANO

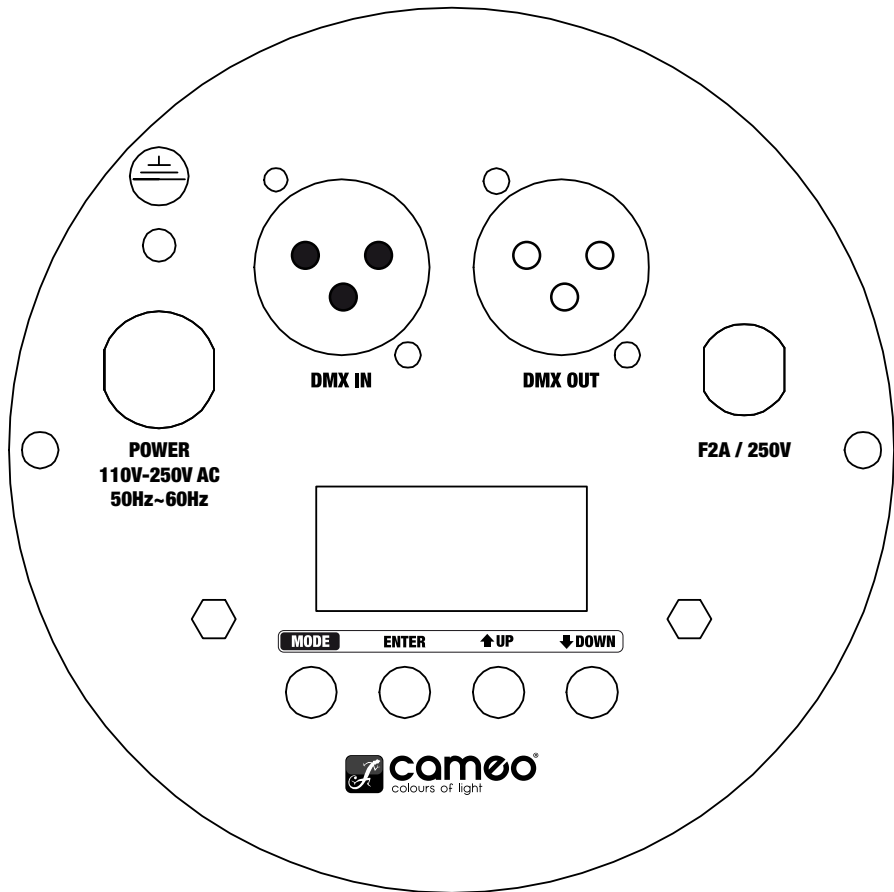



SÉLECTION DE MODE :

MODE COULEUR STATIQUE

Appuyez sur la touche MODE, plusieurs fois si nécessaire, pour sélectionner le mode Static Colour (CXXX), puis appuyez sur la touche ENTER (le deuxième chiffre clignote) afin de choisir l'une des couleurs statiques ou la fonction Strobe en utilisant les touches Haut et Bas. "C1" signifie rouge, "C2" = vert, "C3" = bleu, "C4" = ambre et "CF" = stroboscope.

Appuyez de nouveau sur ENTER (les troisièmes et quatrième chiffres clignotent) afin de régler la brillance de la couleur présélectionnée (CX00 - CX99) et la fréquence du stroboscope (CF00 - CF99) en utilisant les touches Haut et Bas. Appuyer sur ENTER pour confirmer.

Exemples : Si vous réglez C1, C2, C3 et C4 sur zéro, le QUAD-PAR n'aura pas de LED allumées (blackout).

Si vous réglez C1 à 99 et C2, C3 et C4 à zéro, le QUAD PAR sera rouge à 100%.

ROUGE

Brightness C100 - C199

VERT

Brightness C200 - C299

BLEU

Brightness C300 - C399

AMBRE

Brightness C400 - C499

EFFET STROBOSCOPIQUE

Speed CF00 - CF99



MODE ENTER ↑ UP ↓ DOWN



MODE ENTER ↑ UP ↓ DOWN



MODE ENTER ↑ UP ↓ DOWN



MODE ENTER ↑ UP ↓ DOWN



MODE ENTER ↑ UP ↓ DOWN



MODE ENTER ↑ UP ↓ DOWN



SÉLECTION DE MODE :

MODE COLOUR MACRO (15 COULEURS)

Appuyez sur la touche MODE, plusieurs fois si nécessaire, pour sélectionner le mode Colour Macro (CMXX). Confirmez avec ENTER, puis sélectionnez la couleur désirée avec les touches Haut/Bas. Validez avec ENTER.

1. **ROUGE**
2. **VERT**
3. **BLEU**
4. **AMBRE**
5. **JAUNE**
6. **CYAN**
7. **LAVANDE**
8. **ROSE**
9. **VERT BRILLANT**
10. **MAGENTA**
11. **TURQUOISE**
12. **ORANGE**
13. **MAGENTA BRILLANT**
14. **BLANC CHAUD**
15. **BLANC FROID**

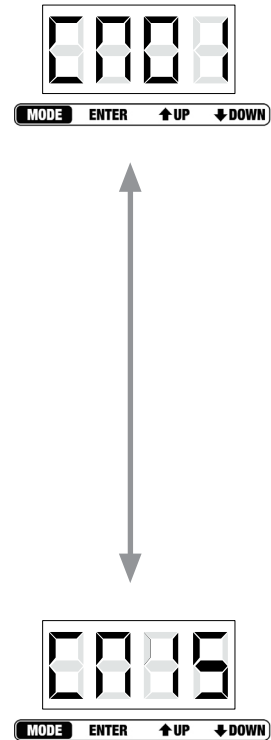

ENGLISH

DEUTSCH

FRANCAIS

ESPAÑOL

POLSKI

ITALIANO



SÉLECTION DE MODE :

MODE SAUT DE COULEUR

Appuyez sur la touche MODE, plusieurs fois si nécessaire, pour sélectionner le mode Saut de Couleur (JXXX). Appuyez sur ENTER (le deuxième chiffre clignote) afin de sélectionner la fonction Saut de (15) Couleurs (JUXX) ou la fonction Strobe (JFXX) en utilisant les touches Haut et Bas.

Appuyez de nouveau sur ENTER (les troisième et quatrième chiffres clignent) pour régler la vitesse de saut de couleur (JU00 - JU99) et la fréquence du stroboscope (JF00 - JF99) en utilisant les touches Haut et Bas. Appuyez sur ENTER pour confirmer.

Remarque : Il est possible d'utiliser la fonction saut de couleurs et la fonction stroboscope simultanément.

RGBA 15 COULEURS

Vitesse de saut de couleur JU00 - JU99.

EFFET STROBOSCOPIQUE

Fréquence JF00 - JF99

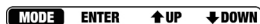

MODE FONDU DE COULEUR

Appuyez sur la touche MODE, plusieurs fois si nécessaire, pour sélectionner le mode Fondu de Couleur (FXXX). Appuyez sur ENTER (le deuxième chiffre clignote) afin de sélectionner la fonction de fondu de couleur (15 couleurs) ou la fonction Stroboscope (JFXX) en utilisant les touches Haut et Bas. Appuyez de nouveau sur ENTER (les troisième et quatrième chiffres clignent) pour régler la vitesse de fondu (FA00 - FA99) et la fréquence du stroboscope (FF00 - FF99) en utilisant les touches Haut et Bas. Appuyez sur ENTER pour confirmer.

Remarque : Il est possible d'utiliser la fonction fondu de couleurs et la fonction Stroboscope simultanément.

RGBA 15 COULEURS

Vitesse de fondu FA00 - FA99

EFFET STROBOSCOPIQUE

Fréquence FF00 - FF99





SÉLECTION DE MODE :

MODE AUTOMATIQUE

Appuyez sur la touche MODE, plusieurs fois si nécessaire, pour sélectionner le mode Auto. L'appareil passe alors automatiquement du mode Saut de Couleur au mode Fondu de Couleurs. La vitesse de saut/fading de couleurs peut être pré-réglée en utilisant les valeurs de vitesse des modes Colour Jumping et Colour Fading.



MODE ESCLAVE

Pour passer en mode Slave, appuyez sur la touche MODE, plusieurs fois si nécessaire.

Reliez les projecteurs esclaves et le projecteur maître (exclusivement en mode autonome) via des câbles DMX. L'appareil esclave suit alors l'appareil Master.



MODE DE CONTRÔLE PAR LE SON

Appuyez sur la touche MODE, plusieurs fois si nécessaire, pour sélectionner le mode de contrôle par le son (SUXX). Dans ce mode, l'appareil suit le rythme de la musique grâce au micro intégré. Appuyez de nouveau sur ENTER (les troisième et quatrième chiffres clignotent) pour régler la sensibilité du microphone (SU00 - SU99) avec les touches Haut et Bas. Appuyer sur ENTER pour confirmer.



SÉLECTION MODE DMX

Appuyez sur le bouton MODE pour entrer en mode DMX MODE SELECTION (plusieurs fois si nécessaire). Appuyez sur ENTER (le premier chiffre clignote) puis sélectionnez le mode DMX désiré avec les touches Haut et Bas. Appuyez de nouveau sur ENTER pour confirmer.

Remarque : Pour la description des différents modes DMX disponibles, veuillez vous référer aux pages suivantes de ce manuel.



MODE DE RÉGLAGE ADRESSE DMX

Appuyez sur la touche MODE, plusieurs fois si nécessaire, afin d'entrer en mode de réglage de l'adresse DMX (AXXX).

Appuyez sur ENTER pour accéder au mode d'édition (les 3 derniers chiffres clignotent) puis sélectionnez l'adresse de départ DMX désirée avec les touches Haut et Bas (A001 - A512). Appuyer sur ENTER pour confirmer.



REMARQUE :

L'afficheur à LED s'éteint automatiquement après environ 1 minute. Pour le rallumer, appuyez sur n'importe laquelle des 4 touches.

ENGLISH

DEUTSCH

FRANCAIS

ESPAÑOL

POLSKI

ITALIANO



MODE DE CONTRÔLE DMX :

ENGLISH

DEUTSCH

FRANCAIS

ESPAÑOL

POLSKI

ITALIANO

MODE 2 CANAUX		
CANAL	VALEUR	FONCTION
CH1	000 - 255	Dimmer Master (de 0 à 100%)
CH2	000 - 016	Rouge
	017 - 033	Vert
	034 - 050	Bleu
	051 - 067	Ambre
	068 - 084	Jaune
	085 - 101	Cyan
	102 - 118	Lavande
	119 - 135	Rose
	136 - 152	Vert brillant
	153 - 169	Magenta
	170 - 186	Turquoise
	187 - 203	Orange
	204 - 220	Magenta brillant
	221 - 237	Blanc froid
238 - 255	Blanc chaud	

MODE 3 CANAUX 1		
CANAL	VALEUR	FONCTION
CH1	000 - 255	Dimmer Master (de 0 à 100%)
CH2	000 - 255	Strobe (de 0 à 100%)
CH3	000 - 080	Macro Couleurs
	000 - 004	Extinction (Blackout)
	005 - 010	Rouge
	011 - 015	Vert
	016 - 020	Bleu
	021 - 025	Ambre
	026 - 030	Jaune
	031 - 035	Cyan
	036 - 040	Lavande
	041 - 045	Rose
	046 - 050	Vert brillant
	051 - 055	Magenta



MODE DE CONTRÔLE DMX :

ENGLISH

DEUTSCH

FRANCAIS

ESPAÑOL

POLSKI

ITALIANO

MODE 3 CANAUX 1		
CANAL	VALEUR	FONCTION
	056 - 060	Turquoise
	061 - 065	Orange
	066 - 070	Magenta brillant
	071 - 075	Blanc froid
	076 - 080	Blanc chaud
	081 - 150	Vitesse du saut de couleurs : la valeur basse (081), la valeur maximale (150)
	151 - 220	Vitesse du changement de couleurs : la valeur basse (151), la valeur maximale (220)
	221 - 255	Mode Sound Control (sensibilité micro)

MODE 3 CANAUX 2		
CANAL	VALEUR	FONCTION
CH1	000 - 255	ROUGE (de 0 à 100%)
CH2	000 - 255	VERT (de 0 à 100%)
CH3	000 - 255	BLEU (de 0 à 100%)

MODE 4 CANAUX		
CANAL	VALEUR	FONCTION
CH1	000 - 255	ROUGE (de 0 à 100%)
CH2	000 - 255	VERT (de 0 à 100%)
CH3	000 - 255	BLEU (de 0 à 100%)
CH4	000 - 255	AMBRE (de 0 à 100%)

MODE 7 CANAUX		
CANAL	VALEUR	FONCTION
CH1	000 - 255	Dimmer Master (de 0 à 100%)
CH2	000 - 255	Strobe (de 0 à 100%)



MODE DE CONTRÔLE DMX :

MODE 7 CANAUX		
CANAL	VALEUR	FONCTION
CH3	000 - 255	ROUGE (de 0 à 100%)
CH4	000 - 255	VERT (de 0 à 100%)
CH5	000 - 255	BLEU (de 0 à 100%)
CH6	000 - 255	AMBRE (de 0 à 100%)
CH7	000 - 080	Macro Couleurs
	000	Mixage couleurs CH3 - CH6
	001 - 004	Blackout
	005 - 010	Rouge
	011 - 015	Vert
	016 - 020	Bleu
	021 - 025	Ambre
	026 - 030	Jaune
	031 - 035	Cyan
	036 - 040	Lavande
	041 - 045	Rose
	046 - 050	Vert brillant
	051 - 055	Magenta
	056 - 060	Turquoise
	061 - 065	Orange
	066 - 070	Magenta brillant
	071 - 075	Blanc froid
	076 - 080	Blanc chaud
081 - 150	Vitesse du saut de couleurs : la valeur basse (081), la valeur maximale (150).	
151 - 220	Vitesse du changement de couleurs : la valeur basse (151), la valeur maximale (220)	
221 - 255	Mode Sound Control (sensibilité micro)	

BRANCHEMENT EN CASCADE (DAISY CHAIN)

- 1) Connectez le connecteur mâle 3 points du câble DMX au connecteur femelle 3 points du premier appareil.
- 2) Connectez l'extrémité du câble provenant du premier appareil, équipée d'un connecteur 3 points femelle, au connecteur d'entrée de l'appareil suivant (mâle, 3 points). Passez ensuite à l'appareil suivant, de sortie en entrée,



CARACTÉRISTIQUES:

MASSE & DIMENSIONS PROJECTEUR PAR LED QUADRICOLORES (RGBA) 18 X 8 W (SANS SUPPORT)

Longueur	255 mm
Largeur	230 mm
Hauteur	220 mm
Poids	4,5 kg
Angle du faisceau lumineux	25°

CONSOMMATION

Consommation	170 W
Tension secteur	100 à 250 Volts / 50 Hz - 60 Hz

FUSIBLE

Secteur	F2A, 250V
---------	-----------

COMMANDE ET PROGRAMMATION

Entrée DMX	Embase XLR mâle 3 points
Sortie DMX	Embase verrouillable XLR femelle 3 points
Protocoles	DMX-512 USITT
Modes DMX (nombre de canaux)	2 CH, 3 CH1, 3 CH2, 4 CH, 7 CH

ENGLISH

DEUTSCH

FRANCAIS

ESPAÑOL

POLSKI

ITALIANO



COUPLAGE DMX:

DMX-512

Le DMX (abréviation de Digital Multiplex) est un protocole de communication universel, utilisé entre contrôleurs et appareils d'éclairage. Un contrôleur DMX envoie des données DMX (des instructions) à l'appareil d'éclairage à contrôler. Les données DMX sont envoyées en série, et passent d'un appareil au suivant via les connecteurs XLR "DMX IN" et "DMX OUT" que possèdent tous les appareils DMX (la plupart des contrôleurs ne possèdent qu'un connecteur "DMX OUT").

COUPLAGE DMX :

Le DMX est un langage permettant de relier des appareils de toutes marques et de tous modèles, et de les commander depuis un même contrôleur, à partir du moment où tous les appareils de la configuration sont compatibles DMX. Pour assurer une transmission correcte des données DMX lorsque vous utilisez plusieurs appareils, essayez d'utiliser les câbles les plus courts possibles. L'ordre dans lequel les appareils sont connectés au sein d'une même ligne DMX n'influe en rien sur l'adressage DMX. Par exemple, un appareil assigné à l'adresse DMX 1 peut être placé n'importe où dans une ligne DMX, au début ou à la fin, ou n'importe où entre les deux. Lorsqu'un appareil est assigné à l'adresse DMX 1, le contrôleur DMX sait qu'il doit envoyer les données assignées à l'adresse 1 à cet appareil quel que soit son emplacement dans la chaîne DMX.



Veuillez effectuer votre choix de câbles DMX parmi nos gammes de produits Adam Hall 3 STAR, 4 STAR et 5 STAR.

N'oubliez pas que les câbles DMX doivent être reliés en cascade (daisy chain), et ne peuvent pas être splittés.



CÂBLES DMX:

ENGLISH

DEUTSCH

FRANCAIS

ESPAÑOL

POLSKI

ITALIANO

ATTENTION :

- Si vous fabriquez vos câbles vous-même, conformez-vous aux figures 2 et 3. Ne reliez pas le blindage du câble à l'ergot de masse, et ne laissez pas le blindage entrer en contact avec l'extérieur du connecteur XLR. Mettre le blindage à la masse peut provoquer un court-circuit ou un comportement erratique.

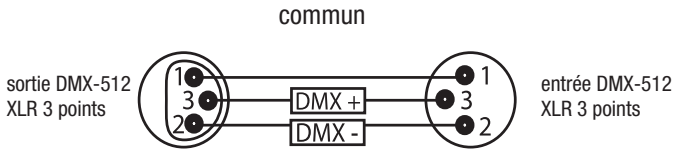

REMARQUE SPÉCIALE : TERMINAISON DE LA LIGNE :

- Si vous tirez de grandes longueurs de câbles, vous devrez peut-être utiliser une terminaison sur le dernier appareil de la chaîne, afin d'éviter un comportement erratique.

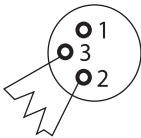

La terminaison réduit les problèmes de transmission du signal et des interférences. Nous vous conseillons de connecter toujours une terminaison DMX (résistance de 120 Ohms, 1/4 W) entre le point 2 (DMX-) et le point 3 (DMX+) du dernier appareil de la chaîne.

L'utilisation d'une terminaison de câble (Art. N° K3DMXT3) diminue les risques d'un comportement erratique.

- Certains fabricants utilisent, pour la transmission des données, des connecteurs XLR 5 points au lieu des connecteurs XLR 3 points. Les appareils possédant des XLR 5 points peuvent être implémentés dans une ligne DMX à base de XLR 3 points. Pour insérer des appareils équipés de connecteurs XLR 5 points dans une ligne utilisant des XLR 3 points, il faut utiliser des câbles adaptateurs. Le schéma ci-dessous indique le brochage d'un tel câble de conversion:

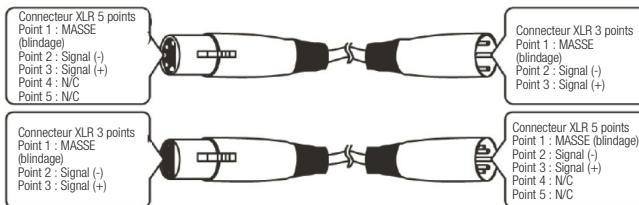



DECLARATIONS DECLARATIONS :

GARANTIE FABRICANT LIMITÉE

Cette garantie concerne tous les produits de marque Adam Hall, LD Systems, Defender, Palmer et Cameo.

Elle s'applique également à tous les produits distribués par Adam Hall.

Elle ne concerne pas les droits statutaires relatifs à la garantie envers le vendeur. En fait, elle justifie des requêtes en garantie supplémentaires, indépendantes, envers Adam Hall.

Adam Hall garantit, pendant une période s'étendant selon le cas de deux à cinq ans (à vérifier selon le produit) à compter de la date d'achat, que le produit Adam Hall que vous avez acheté directement auprès d'Adam Hall ou chez un revendeur autorisé est dépourvu de défaut, au niveau des composants ou de la fabrication, dans le cadre d'une utilisation normale.

La période pendant laquelle cette garantie limitée est applicable commence à partir de la date d'achat. Cette date se justifie d'après une facture ou un bon de livraison daté. Dans le cas où des produits des marques citées ci avant nécessiteraient une réparation pendant la période de garantie limitée, vous avez droit à des réparations sous garantie, conformément aux termes et conditions exposés dans ce document.

Pendant toute la période de garantie limitée, Adam Hall réparera ou procédera au remplacement de tous les composants défectueux, ou le produit lui-même. En cas de réparation ou d'échange pendant la période de garantie, les pièces originales remplacées ou le produit échangé deviennent la propriété de la société Adam Hall.

Dans le cas improbable où votre produit Adam Hall serait sujet à des défaillances répétées, Adam Hall, à sa discrétion, peut choisir de mettre à votre disposition un appareil de remplacement de son choix, au moins équivalent à votre produit de marque Adam Hall en termes de performances matérielles et techniques.

Adam Hall ne garantit pas que l'utilisation de ce produit ne sera sujette à aucune interruption ni défaillance. Adam Hall n'est pas responsable des dommages occasionnés par le non-respect des instructions contenues dans le manuel d'utilisation livré avec le produit de marque Adam Hall. La garantie fabricant ne s'applique pas - aux pièces d'usure (accumulateurs par exemple) - aux produits dont le numéro de série a été effacé, ou qui ont été endommagés ou rendus inutilisables à la suite d'un accident - aux dommages provoqués une utilisation peu précautionneuse, à une erreur de manipulation ou tout autre motif externe.

- en cas de dommages subis par des appareils suite à une utilisation hors des valeurs d'usage des paramètres (telles que mentionnées dans le manuel utilisateur livré avec le produit)

- en cas de dommages consécutifs à l'utilisation de pièces de rechange non fabriquées ou non vendues par Adam Hall

- en cas de dommages consécutifs à des modifications ou réparations non assurées par Adam Hall

Ces termes et conditions constituent l'accord de garantie complet et exclusif entre vous et Adam Hall, relativement au produit de marque Adam Hall que vous avez acheté.

ENGLISH

DEUTSCH

FRANCAIS

ESPAÑOL

POLSKI

ITALIANO



DECLARATIONS DECLARATIONS :

RESPONSABILITÉ LIMITÉE

Si votre appareil de marque Adam Hall présente, pendant la période de garantie, des défaillances au niveau des composants ou de la fabrication, couvertes par les conditions ci avant, le seul recours, exclusif, est sa réparation ou son remplacement au titre de cette garantie. Dans le cadre de cette garantie limitée, la responsabilité financière maximale d'Adam Hall est expressément limitée à la plus faible des deux sommes suivantes : prix d'achat payé pour le produit ou coût de réparation ou de remplacement de tout composant matériel ne fonctionnant pas correctement dans des conditions normales d'utilisation.

Adam Hall ne peut être tenu pour financièrement responsable de tout dommage causé par le produit ou sa défaillance – y compris toute perte de recettes ou de bénéfices, ni de tout dommage spécifique, incidentel ou consécutif. De plus, Adam Hall n'est pas responsable financièrement en cas de requête émanant d'une tierce partie ou de votre part pour le compte d'une tierce partie.

Cette limitation de responsabilité financière s'applique en cas de demande de dommages et intérêts ou de poursuites, dans le cadre de cette garantie limitée ou en cas de procédure (négligence et stricte responsabilité produit), de non-respect du contrat, ou de toute autre procédure. Cette limitation de responsabilité financière ne peut être annulée ou amendée par quiconque. Cette limitation de responsabilité financière s'applique même si vous avez prévenu Adam Hall ou tout représentant autorisé de Adam Hall de la possibilité de tels dommages. Toutefois, cette limitation de responsabilité financière ne s'applique pas en cas de blessures aux personnes.

Cette garantie fabricant limitée vous donne des droits légaux spécifiques. Vous pouvez également avoir d'autres droits, variables d'un état ou d'un pays à l'autre. Nous vous conseillons de vous reporter aux lois applicables dans votre état ou votre pays afin de déterminer l'étendue exacte de vos droits.

DEMANDE DE RÉPARATIONS SOUS GARANTIE

Pour demander des réparations sous garantie pour votre produit, veuillez contacter Adam Hall ou le revendeur agréé Adam Hall auprès de qui vous l'avez acheté.

DÉCLARATION DE CONFORMITÉ CE

Les appareils commercialisés par Adam Hall répondent (à la date actuelle) aux exigences et spécifications applicables des Directives 1999/5/EC (R&TTE), 2004/108/EC (EMC) et 2006/95/EC (LVD). Pour plus d'informations, référez-vous au site www.adamhall.com.

ENGLISH

DEUTSCH

FRANCAIS

ESPAÑOL

POLSKI

ITALIANO



DECLARATIONS DECLARATIONS :

MISE AU REBUT DE CE PRODUIT

(Applicable dans l'Union Européenne et les autres pays européens dotés de systèmes de collecte sélective)



La présence de ce logo sur le produit ou son manuel d'utilisation indique qu'en fin de vie, il ne doit pas être jeté avec les autres déchets domestiques. Afin d'éviter toute atteinte à l'environnement ou à la santé humaine pouvant résulter d'une gestion incontrôlée des déchets, veuillez assurer son recyclage de manière responsable. Séparez-le des autres types de déchets et recyclez-le, afin de promouvoir la réutilisation durable des ressources naturelles.

Nous conseillons aux utilisateurs non professionnels de contacter le revendeur chez qui ils ont acheté le produit, ou un représentant gouvernemental local, pour plus de détails sur le lieu de collecte et la façon de recycler cet appareil dans le meilleur respect de l'environnement possible..

Nous invitons les utilisateurs professionnels à contacter leur fournisseur et à vérifier les termes et conditions de leur contrat d'achat. Ce produit ne doit pas être mélangé à d'autres déchets commerciaux lors de la collecte.

PROTECTION DE L'ENVIRONNEMENT ET ÉCONOMIES D'ÉNERGIE

Économiser l'énergie constitue une contribution active efficace à la protection de l'environnement. Pensez à éteindre tout appareil électrique dès que vous ne vous en servez plus. Pour éviter que les appareils placés en mode de veille (Standby) ne continuent à consommer de l'électricité, débranchez-les de leur prise secteur.

Adam Hall GmbH, tous droits réservés. Les caractéristiques techniques et les fonctions disponibles sur le produit sont sujettes à modifications. La photocopie, la traduction et toute forme de copie, partielle ou intégrale, de ce manuel utilisateur sont interdites.



ENGLISH

DEUTSCH

FRANCAIS

ESPAÑOL

POLSKI

ITALIANO



ENGLISH

DEUTSCH

FRANÇAIS

ESPAÑOL

POLSKI

ITALIANO

¡Gracias por elegir Cameo Light!

Este producto se ha diseñado para ofrecer una fiabilidad y durabilidad óptimas.

Le rogamos que lea atentamente estas instrucciones para familiarizarse rápidamente con este producto Cameo Light y aprovechar al máximo todas las funciones.

Si desea obtener más información sobre Cameo Light, visite nuestro sitio web WWW.CAMEOLIGHT.COM



STUDIO PAR **64** CAN

FOCO PAR LED DE CUATRO COLORES RGBA 18 X 8W

CLPST**64**RGBAQ**8**W

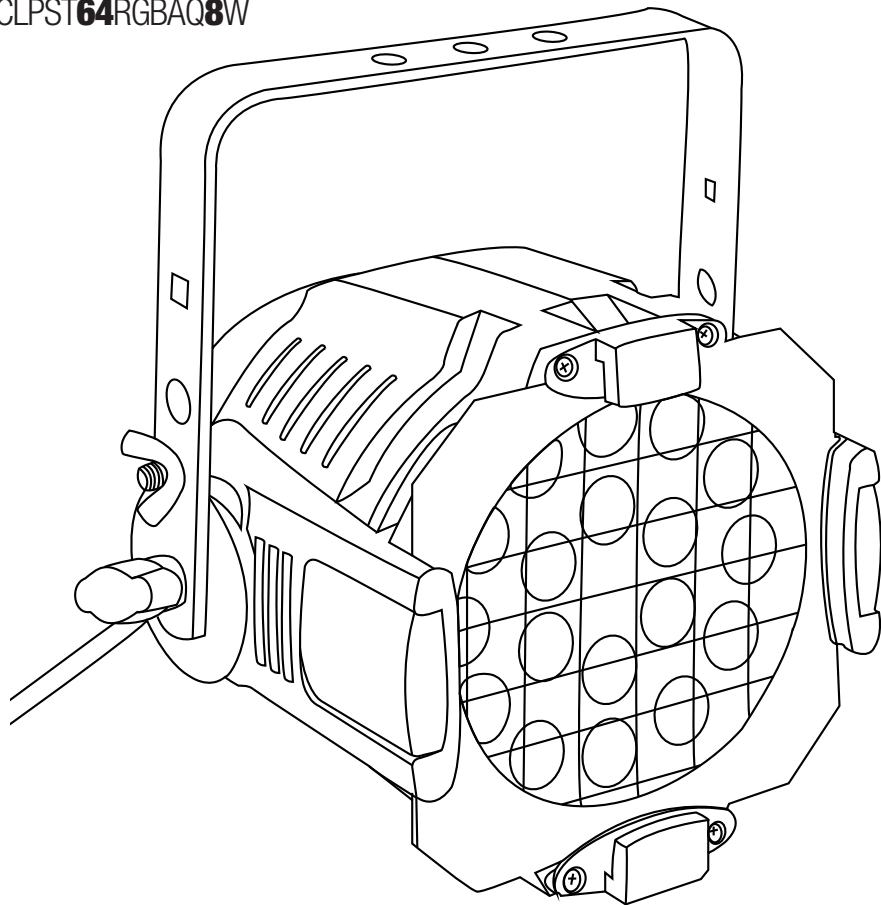

ENGLISH

DEUTSCH

FRANCAIS

ESPAÑOL

POLSKI

ITALIANO



MEDIDAS DE SEGURIDAD:

1. Lea atentamente las instrucciones de este manual.
2. Guarde toda la información en un lugar seguro para futuras consultas.
3. Siga las instrucciones indicadas.
4. Siga todas las advertencias. No quite las instrucciones de seguridad ni cualquier otra información indicada en el equipo.
5. Utilice el equipo únicamente según la finalidad prevista.
6. Utilice solo soportes y fijaciones que sean robustos y adecuados cuando instale el equipo en instalaciones fijas. Asegúrese de que los soportes de pared están correctamente instalados y firmemente fijados. Asegúrese de que el equipo está sólidamente instalado y no se puede caer.
7. Al instalar el equipo, respete las normas de seguridad aplicables en su país.
8. Evite instalar el equipo cerca de radiadores, acumuladores de calor, estufas o cualquier otra fuente de calor. Asegúrese de que el equipo esté instalado en un lugar con ventilación suficiente para evitar cualquier sobrecalentamiento.
9. No coloque sobre el equipo fuentes de llamas sin protección, por ejemplo, velas encendidas.
10. Evite bloquear las rejillas de ventilación.
11. No utilice este equipo cerca del agua (excepto los equipos específicamente diseñados para uso en exterior, en cuyo caso tenga en cuenta las indicaciones mencionadas a continuación). No exponga este equipo a materiales, líquidos o gases inflamables.
12. Evite exponer el equipo a gotas o salpicaduras que puedan caer dentro del mismo. No coloque recipientes llenos de líquido, como floreros o vasos, sobre el equipo.
13. Asegúrese de no dejar caer ningún objeto dentro del equipo.
14. Emplee el equipo únicamente con los accesorios recomendados por el fabricante.
15. No abra el equipo ni intente modificarlo.
16. Una vez conectado el equipo, compruebe que en toda la longitud del cableado no hay peligro de que provoque una caída, por ejemplo.
17. Durante el transporte, asegúrese de que el equipo no se caiga y pueda causar daños personales o materiales.
18. Si el equipo no funciona correctamente, o si se ha vertido líquido sobre él, o si un objeto ha caído en su interior o si ha sufrido algún desperfecto, apague inmediatamente el equipo y desenchufe el cable eléctrico (si se trata de un equipo activo). Únicamente un técnico especialista debe reparar el equipo.
19. Para limpiar el equipo utilice un paño seco.
20. Procure seguir las normas vigentes en su país sobre reciclaje de desechos. Separe los componentes de plástico, papel y cartón del paquete para reciclarlos en sus contenedores respectivos.
21. No deje las bolsas de plástico al alcance de los niños.

PARA LOS EQUIPOS CON TOMA ELÉCTRICA:

22. ADVERTENCIA: Si el cable eléctrico está provisto de un contacto de protección, debe conectarse a una toma eléctrica con conexión a tierra. No desactivar nunca esta conexión de protección a tierra del cable eléctrico.
23. Si el equipo ha estado expuesto a un cambio brusco de temperatura (por ejemplo, después del transporte), no lo encienda inmediatamente. La condensación o la humedad podrían dañar el equipo. Deje que el equipo alcance la temperatura ambiente antes de encenderlo.
24. Antes de conectar el cable eléctrico a la toma de corriente, compruebe si la tensión y la frecuencia del suministro eléctrico coinciden con las especificaciones de este equipo. Si el equipo dispone de un selector de tensión, antes de enchufarlo a la red eléctrica, asegúrese de que el valor seleccionado coincide con la tensión de suministro. Si el enchufe o el adaptador de corriente no encajan en la toma eléctrica, consulte a un electricista.
25. Asegúrese de que el cable eléctrico no está pinzado. Evite que el cable resulte pellizcado, sobre todo en los extremos de conexión al equipo y en la toma eléctrica.
26. Al conectar el equipo, asegúrese de que el cable eléctrico o el adaptador de corriente estén siempre accesibles. Desconecte el equipo de la toma de corriente cuando no esté en uso o antes de limpiarlo. Para ello,



SEGURIDAD:

desconecte el cable eléctrico y el adaptador de corriente del conector del equipo en vez de desenchufar el cable de la toma eléctrica. No tocar el cable eléctrico ni el adaptador de corriente con las manos húmedas.

27. No encienda y apague el equipo en cortos intervalos de tiempo, ya que se reduce así la vida útil del sistema.

28. **NOTA IMPORTANTE:** Sustituya los fusibles únicamente por otros del mismo tipo y de las mismas características. Si el fusible se funde continuamente, póngase en contacto con un servicio técnico autorizado.

29. Para desconectar completamente el equipo de la tensión eléctrica, desenchufe el cable eléctrico o el adaptador de corriente de la toma eléctrica.

30. Si el equipo dispone de un enchufe eléctrico Volex, deberá desbloquearse el Volex del equipo para desenchufarlo. Esto implica que un tirón en el cable eléctrico puede desplazar el equipo y provocar daños personales o materiales. Por tanto, asegúrese de instalar los cables con sumo cuidado.

31. Si es probable que caiga un rayo por una tormenta eléctrica o si no va a emplear el equipo durante mucho tiempo, desenchufe el cable eléctrico y el adaptador de corriente.



ADVERTENCIA:

Para evitar el riesgo de descarga eléctrica, no retire la tapa. El equipo no contiene piezas que el usuario pueda reparar o sustituir. Para cualquier tarea de mantenimiento o reparación, acuda a un técnico cualificado.



El símbolo de rayo dentro de un triángulo equilátero advierte al usuario de la presencia de tensiones peligrosas sin aislamiento dentro del equipo que pueden causar una descarga eléctrica y suponer un riesgo para la salud.



El símbolo de exclamación dentro de un triángulo equilátero advierte al usuario de la existencia de importantes instrucciones de uso y mantenimiento.

ADVERTENCIA: ¡ALTO VOLUMEN!

Este equipo se destina a un uso profesional. Por consiguiente, si se aplica a un uso comercial, estará sujeto a las normas y reglamentos de la Asociación para la prevención de accidentes de su sector profesional. Como fabricante, Adam Hall tiene la obligación de informar formalmente a los usuarios de la existencia de posibles riesgos para la salud.

Daños auditivos por exposición prolongada a un nivel SPL alto: este equipo puede generar fácilmente un nivel de presión sonora (SPL) lo suficientemente elevado como para causar daños auditivos permanentes a los artistas, el personal de producción y el público. Deben tomarse precauciones para evitar la exposición prolongada a un SPL de más de 90 dB.

¡ATENCIÓN! INFORMACIÓN IMPORTANTE SOBRE LOS PRODUCTOS DE ILUMINACIÓN

1. No mire el haz de luz desde una distancia inferior a 40 cm.
2. No mire el haz de luz de cerca durante periodos prolongados.
3. No mire directamente el haz de luz con instrumentos ópticos, como lentes de aumento.
4. ¡Los efectos estroboscópicos pueden a veces causar convulsiones en personas fotosensibles! Las personas con epilepsia deben evitar los lugares en los que se usan luces estroboscópicas.

ENGLISH

DEUTSCH

FRANCAIS

ESPAÑOL

POLSKI

ITALIANO



INTRODUCCIÓN:

CONTROLES

FOCO PAR LED DE CUATRO COLORES RGBA 18 X 8 W

(CLPST64RGBAQ8W)

- Modos DMX: 2 CH, 3 CH1, 3 CH2, 4 CH y 7 CH
- Ajuste individual de cada color: rojo, verde, azul y ámbar (RGBA en 1)

CARACTERÍSTICAS

- 18 LEDs ultrabrillantes de cuatro colores de 8 W
- Control por sonido mediante micrófono interno
- Velocidad de cambio del color y efecto estrobo ajustables mediante el panel de control
- Cambios multicolor
- Funciones Maestro/Esclavo
- Sólida carcasa compacta
- Consumo: 170 W
- Ángulo de proyección de 25°
- LEDs de larga duración

INSTRUCCIONES DE USO

El foco LED de Cameo es un foco con mezclador de colores controlado por DMX-512, equipado con LEDs de alta eficiencia y ultrabrillantes. Hay cuatro colores (rojo, verde, azul y ámbar) cuya intensidad se puede controlar individualmente, lo que permite crear una gama infinita de colores. El foco de LEDs de Cameo funciona en modo autónomo, Maestro/Esclavo, activado por sonido o controlado por DMX-512.

ENGLISH

DEUTSCH

FRANCAIS

ESPAÑOL

POLSKI

ITALIANO



PANEL POSTERIOR:

ENGLISH

DEUTSCH

FRANCAIS

ESPAÑOL

POLSKI

ITALIANO

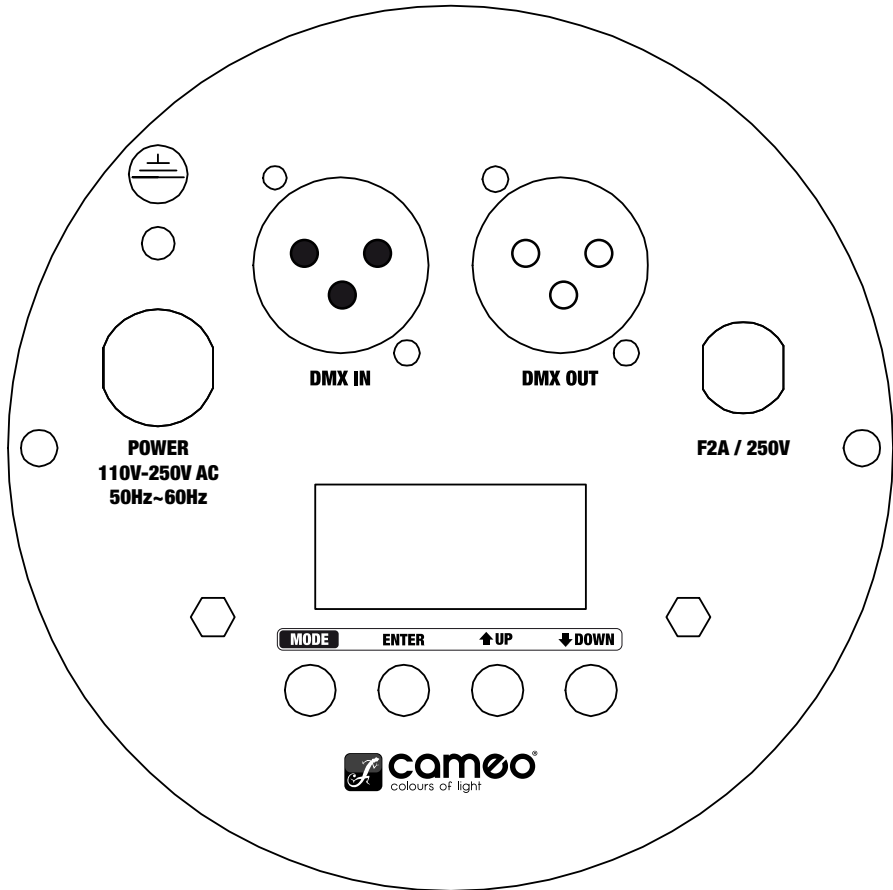



SELECCIÓN DEL MODO:

MODO COLOR FIJO

Pulse el botón **MODE** (repetidamente si es necesario) para seleccionar el modo Color fijo. Cuando aparezca "CXXX" en la pantalla, pulse el botón "ENTER" (el segundo dígito parpadea) y seleccione uno de los colores fijos o la función estrobo mediante los botones UP (arriba) y DOWN (abajo). Seleccione "C1" para rojo, "C2" para verde, "C3" para azul, "C4" para ámbar o "CF" para estrobo.

Pulse **ENTER** de nuevo (el tercer y el cuarto dígito parpadean) y ajuste la intensidad del color seleccionado (de CX00 a CX99) o la velocidad del estrobo (de CF00 a CF99) mediante los botones UP (arriba) y DOWN (abajo). Pulse **ENTER** para confirmar.

Ejemplos: Si ajusta C1, C2, C3 y C4 a cero, en el foco Quad Par no se iluminará ningún LED (oscurecimiento).

Si ajusta C1 a 99, y C2, C3 y C4 a cero, el foco se iluminará en rojo 100%.

ROJO

Intensidad, de C100 a C199

VERDE

Intensidad, de C200 a C299

AZUL

Intensidad, de C300 a C399

ÁMBAR

Intensidad, de C400 a C499

ESTROBO

Velocidad, de CF00 a CF99

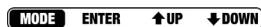



SELECCIÓN DEL MODO:

MODO MACRO DE COLORES (15 COLORES)

Pulse el botón MODE, repetidamente si es necesario, para seleccionar el modo Macro de colores (CMXX). Confirme con el botón ENTER y luego con los botones UP y DOWN seleccione el color deseado. Confirme con el botón ENTER.

1. **ROJO**
2. **VERDE**
3. **AZUL**
4. **ÀMBAR**
5. **AMARILLO**
6. **CIAN**
7. **LAVANDA**
8. **ROSA**
9. **VERDE CLARO**
10. **MAGENTA**
11. **TURQUESA**
12. **NARANJA**
13. **MAGENTA CLARO**
14. **BLANCO CÁLIDO**
15. **BLANCO FRÍO**

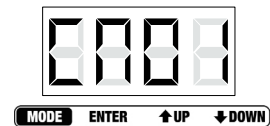

ENGLISH

DEUTSCH

FRANCAIS

ESPAÑOL

POLSKI

ITALIANO



SELECCIÓN DEL MODO:

MODO CAMBIO DE COLOR

Pulse el botón **MODE**, repetidamente si es necesario, para seleccionar el modo Cambio de color (JXXX). Pulse **ENTER** (el segundo dígito parpadea) y seleccione la función 15 colores (JUXX) o estrobo (JFXX) mediante los botones **UP** (arriba) y **DOWN** (abajo).

Pulse **ENTER** de nuevo (el tercer y el cuarto dígito parpadean) y seleccione la velocidad de cambio de color (de JU00 a JU99) y la velocidad del estrobo (de JF00 a JF99) mediante los botones **UP** (arriba) y **DOWN** (abajo). Pulse **ENTER** para confirmar.

Nota: Es posible utilizar la función de cambio de colores y la función estrobo simultáneamente.

RGBA 15 COLORES

Velocidad de cambio de color, de JU00 a JU99

ESTROBO

Velocidad, de JF00 a JF99

MODO ATENUACIÓN DEL COLOR (FADE)

Pulse el botón **MODE**, repetidamente si es necesario, para seleccionar el modo Atenuación del color (FXXX). Pulse **ENTER** (el segundo dígito parpadea) y seleccione la función atenuación de 15 colores (FAXX) o estrobo (FFXX) mediante los botones **UP** (arriba) y **DOWN** (abajo). Pulse **ENTER** de nuevo (el tercer y el cuarto dígito parpadean) y seleccione la velocidad de atenuación (de FA00 a FA99) y la velocidad del estrobo (de FF00 a FF99) mediante los botones **UP** (arriba) y **DOWN** (abajo). Pulse **ENTER** para confirmar.

Nota: Es posible utilizar la función de atenuación del color y la función estrobo simultáneamente.

RGBA 15 COLORES

Velocidad de atenuación, de FA00 a FA99

ESTROBO

Velocidad, de FF00 a FF99

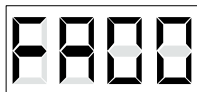



SELECCIÓN DEL MODO:

MODO AUTOMÁTICO

Pulse el botón MODE, repetidamente si es necesario, para seleccionar el modo Automático. El equipo cambiará automáticamente entre el modo Cambio de color y el modo Atenuación del color (Fade). Las velocidades de cambio y atenuación del color se pueden preajustar en los modos Cambio de color y Atenuación del color.

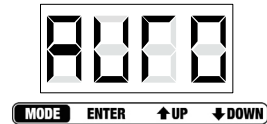

MODO ESCLAVO

Pulse el botón MODE, repetidamente si es necesario, para seleccionar el modo Esclavo.

Conecte los equipos esclavos al equipo maestro (solo en modo Autónomo) mediante cables DMX. El equipo esclavo seguirá secuencialmente al equipo maestro (master).

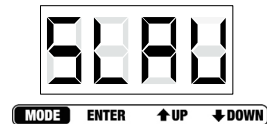

MODO ACTIVACIÓN POR SONIDO

Pulse el botón MODE, repetidamente si es necesario, para seleccionar el modo Activación por sonido (SUXX). El equipo seguirá el ritmo de la música por medio del micrófono incorporado. Pulse ENTER de nuevo (el tercer y el cuarto dígito parpadearán) y ajuste la sensibilidad del micrófono (de SU00 a SU99) mediante los botones UP (arriba) y DOWN (abajo). Pulse ENTER para confirmar.

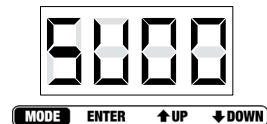

SELECCIÓN DEL MODO DMX

Pulse el botón MODE (repetidamente si es necesario) para seleccionar el modo DMX. Pulse ENTER (el primer dígito parpadea) y seleccione el modo DMX deseado mediante los botones UP (arriba) y DOWN (abajo). Pulse ENTER para confirmar.

Nota: Consulte la descripción de los distintos modos DMX en las páginas siguientes de este manual.

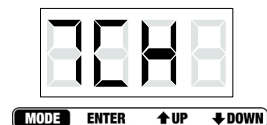

MODO DE AJUSTE DE LA DIRECCIÓN DMX

Pulse el botón MODE, repetidamente si es necesario, para seleccionar el modo Ajuste de la dirección DMX (A000).

Pulse ENTER para entrar en el modo de edición (los 3 últimos dígitos parpadearán) y luego seleccione la dirección inicial de DMX (de A001 a A512) mediante los botones UP (arriba) y DOWN (abajo). Pulse ENTER para confirmar.

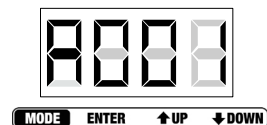

NOTA:

La pantalla LED se apaga automáticamente al cabo de 1 minuto. Para activarla de nuevo, pulse cualquiera de los cuatro botones.

ENGLISH

DEUTSCH

FRANCAIS

ESPAÑOL

POLSKI

ITALIANO



MODO CONTROL DMX:

ENGLISH

DEUTSCH

FRANCAIS

ESPAÑOL

POLSKI

ITALIANO

MODO 2 CANALES		
CANAL	VALOR	FUNCIÓN
1	000 - 255	Atenuador Maestro (0-100 %)
2	000 - 016	Rojo
	017 - 033	Verde
	034 - 050	Azul
	051 - 067	Ámbr
	068 - 084	Amarillo
	085 - 101	Cian
	102 - 118	Lavanda
	119 - 135	Rosa
	136 - 152	Verde claro
	153 - 169	Magenta
	170 - 186	Turquesa
	187 - 203	Naranja
	204 - 220	Magenta claro
221 - 237	Blanco frío	
238 - 255	Blanco cálido	

MODO 3 CANALES (1)		
CANAL	VALOR	FUNCIÓN
1	000 - 255	Atenuador Maestro (0-100 %)
2	000 - 255	Estrobo (0-100%)
3	000 - 080	Macro de colores
	000 - 004	Blackout (oscurecimiento)
	005 - 010	Rojo
	011 - 015	Verde
	016 - 020	Azul
	021 - 025	Ámbr
	026 - 030	Amarillo
	031 - 035	Cian
	036 - 040	Lavanda
	041 - 045	Rosa
	046 - 050	Verde claro
	051 - 055	Magenta



MODO CONTROL DMX:

ENGLISH

DEUTSCH

FRANCAIS

ESPAÑOL

POLSKI

ITALIANO

MODO 3 CANALES (1)

CANAL	VALOR	FUNCIÓN
	056 - 060	Turquesa
	061 - 065	Naranja
	066 - 070	Magenta claro
	071 - 075	Blanco frío
	076 - 080	Blanco cálido
	081 - 150	Velocidad de cambio de color: Más lento (081), más rápido (150)
	151 - 220	Velocidad de atenuación de color: Más lento (151), más rápido (220)
	221 - 255	Activación por sonido (sensibilidad del micro)

MODO 3 CANALES (2)

CANAL	VALOR	FUNCIÓN
1	000 - 255	ROJO (0-100%)
2	000 - 255	VERDE (0-100%)
3	000 - 255	AZUL (0-100%)

MODO 4 CANALES

CANAL	VALOR	FUNCIÓN
1	000 - 255	ROJO (0-100%)
2	000 - 255	VERDE (0-100%)
3	000 - 255	AZUL (0-100%)
4	000 - 255	ÁMBRA (0-100%)

MODO 7 CANALES

CANAL	VALOR	FUNCIÓN
1	000 - 255	Atenuador Maestro (0-100 %)
2	000 - 255	Estrobo (0-100%)



MODO CONTROL DMX:

MODO 7 CANALES		
CANAL	VALOR	FUNCIÓN
3	000 - 255	ROJO (0-100%)
4	000 - 255	VERDE (0-100%)
5	000 - 255	AZUL (0-100%)
6	000 - 255	ÁMBAR (0-100%)
7	000 - 080	Macro de colores
	000	Mezcla de colores canales 3 a 6
	001 - 004	Blackout
	005 - 010	Rojo
	011 - 015	Verde
	016 - 020	Azul
	021 - 025	Ámbar
	026 - 030	Amarillo
	031 - 035	Cian
	036 - 040	Lavanda
	041 - 045	Rosa
	046 - 050	Verde claro
	051 - 055	Magenta
	056 - 060	Turquesa
	061 - 065	Naranja
	066 - 070	Magenta claro
	071 - 075	Blanco frío
076 - 080	Blanco cálido	
081 - 150	Velocidad de cambio de color: Más lento (081), más rápido (150)	
151 - 220	Velocidad de atenuación de color: Más lento (151), más rápido (220)	
221 - 255	Activación por sonido (sensibilidad del micro)	

CONEXIÓN EN CADENA

- 1) Conecte el conector macho de 3 pines del cable DMX a la salida hembra de 3 pines del primer equipo.
- 2) Conecte el extremo del cable que sale de este primer equipo, que tendrá un conector hembra de 3 pines, a la entrada del equipo siguiente, que será un conector macho de 3 pines. Conecte la salida de este último equipo a la entrada del equipo siguiente, y así sucesivamente.



CARACTERÍSTICAS TÉCNICAS:

PESO Y DIMENSIONES DEL FOCO PAR LED DE CUATRO COLORES RGBA 18 X 8 W (SIN SOPORTE)

Longitud	255 mm
Ancho	230 mm
Altura	220 mm
Peso	4,5 kg
Ángulo de proyección	25°

ENCENDIDO

Consumo	170 W
Tensión de alterna	110 - 250 VAC / 50 - 60 Hz

FUSIBLE

Tipo	F2A, 250V
------	-----------

CONTROL Y PROGRAMACIÓN

Entrada DMX	XLR macho de 3 pines
Salida DMX	XLR hembra de 3 pines con bloqueo
Protocolos	DMX-512 USITT
Modos de canal DMX	2 CH, 3 CH1, 3 CH2, 4 CH y 7 CH

ENGLISH

DEUTSCH

FRANCAIS

ESPAÑOL

POLSKI

ITALIANO



CONEXIÓN DMX:

DMX-512

DMX (Digital Multiplex) es un protocolo universal utilizado como medio de comunicación entre equipos inteligentes y controladores. Un controlador DMX envía instrucciones de datos DMX al equipo. Los datos DMX se envían como datos serie que se transmiten de equipo a equipo a través de los conectores XLR "DMX IN" y "DMX OUT" que se encuentran en todos los equipos DMX (la mayoría de los controladores sólo tienen un conector "DMX OUT" de salida de datos).

CONEXIÓN DMX:

DMX es un lenguaje que permite que todas las marcas y modelos de diferentes fabricantes puedan conectarse entre sí y funcionar desde un solo controlador, siempre y cuando todos los equipos y el controlador sean compatibles con DMX. Para garantizar la correcta transmisión de los datos DMX, cuando utilice varios equipos DMX, procure utilizar la ruta de cable más corta posible. El orden en que se conectan los equipos en una cadena DMX no influye en el direccionamiento DMX. Por ejemplo, un equipo al que se le asigna la dirección DMX 1 puede colocarse en cualquier lugar de la cadena DMX, ya sea al principio, al final, o en cualquier lugar intermedio. Cuando a un equipo se le asigna la dirección DMX 1, el controlador DMX sabe que tendrá que enviar los datos asignados a la dirección 1 a dicho equipo, independientemente de dónde se encuentre en la cadena DMX.



Consulte la amplia selección de cables DMX que ofrece Adam Hall en sus gamas de productos 3 STAR, 4 STAR y 5 STAR.

Asimismo, recuerde que el cable DMX debe conectarse en cadena y no se puede dividir.



CABLES DMX:

ENGLISH

DEUTSCH

FRANCAIS

ESPAÑOL

POLSKI

ITALIANO

NOTA:

- Siga las instrucciones de las figuras 2 y 3 cuando fabrique sus propios cables. No conecte la malla del cable a la toma de tierra ni permita que la malla entre en contacto con la carcasa externa del XLR. La puesta a tierra de la malla puede causar un cortocircuito y un funcionamiento inestable del equipo.

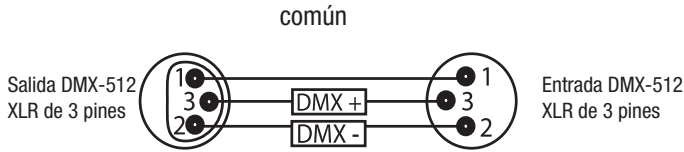

NOTA ESPECIAL: TERMINACIÓN DE LÍNEA:

- En largas tiradas de cable, es posible que tenga que utilizar un terminador en el último equipo para evitar un funcionamiento inestable.

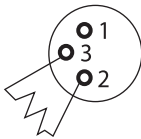

La terminación reduce los problemas de transmisión de la señal y las interferencias. Se recomienda conectar un terminador DMX, (resistencia de 120 ohmios y 1/4 W) entre el pin 2 (DMX-) y el pin 3 (DMX+) del último equipo.

El uso de un terminador de cable (Ref. K3DMXT3) reduce las posibilidades de un funcionamiento inestable.

- Algunos fabricantes utilizan conectores XLR de 5 pines para la transmisión de datos en lugar de 3 pines. Se pueden instalar equipos con conectores XLR de 5 pines en una cadena DMX con conectores XLR de 3 pines. Al insertar un conector XLR estándar de 5 pines en una cadena de 3 pines, deberá utilizarse un adaptador. En la siguiente figura se indican las conversiones de cable apropiadas.

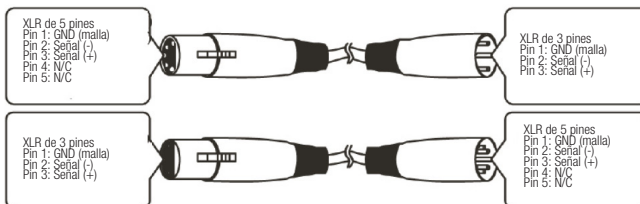



DECLARACIÓN DEL FABRICANTE:

GARANTÍA DEL FABRICANTE

La presente garantía cubre las marcas Adam Hall, LD Systems, Defender, Palmer y Cameo.

Se aplica a todos los productos distribuidos por Adam Hall.

No afecta a los derechos de garantía legal que asume el fabricante. De hecho, le concede al usuario derechos adicionales ante Adam Hall, independientes de la garantía legal.

Adam Hall garantiza que el producto que ha adquirido de Adam Hall o de un distribuidor autorizado de Adam Hall estará exento de defectos de material y fabricación, en condiciones normales de uso, durante un período de 2 o 5 años (consúltese el producto concreto) a partir de la fecha de compra.

La garantía limitada entra en vigor el día de la fecha de compra. Para tener derecho a esta garantía será necesario presentar un justificante de compra válido en el que figure la fecha de compra del producto, por ejemplo, la factura o el albarán de entrega. Si el producto que ha adquirido necesitara una reparación durante la vigencia de la garantía limitada, tendrá derecho a obtener los servicios de garantía conforme a los términos y condiciones establecidos en este documento.

Durante el periodo de garantía limitada, Adam Hall se compromete a reparar o sustituir las piezas defectuosas del producto. En caso de reparación o sustitución dentro del período de garantía, las piezas originales y productos retirados pasarán a ser propiedad de Adam Hall.

En el caso poco probable de que se produzca un fallo recurrente en el producto adquirido, Adam Hall, a su entera discreción, podrá optar por sustituir dicho producto defectuoso por otro de similares características.

Adam Hall no garantiza el funcionamiento ininterrumpido y sin fallos de este producto. Además, Adam Hall no se hace responsable de los posibles daños ocasionados por no seguir las instrucciones de uso suministradas con el producto Adam Hall. Esta garantía no se aplica - a los consumibles (baterías, etc.) - a los productos cuyo número de serie ha sido borrado, o que han quedado dañados y defectuosos debido a un accidente - en caso de defectos ocasionados por una incorrecta utilización o manipulación, o cualquier otra causa ajena

- en caso de utilización del producto no conforme con los parámetros establecidos en la documentación facilitada con el producto

- en caso de utilización de piezas de repuesto no fabricadas, no recomendadas ni vendidas por Adam Hall

- si el producto ha sido modificado o reparado por personal no autorizado por Adam Hall.

Estos términos y condiciones constituyen el acuerdo de garantía íntegro y exclusivo entre usted y Adam Hall en relación con el producto Adam Hall que acaba de adquirir.



DECLARACIÓN DEL FABRICANTE:

LIMITACIÓN DE RESPONSABILIDAD

Si durante el período de garantía aparecen defectos de material o de fabricación en su producto Adam Hall (de acuerdo con las garantías mencionadas en este documento), tendrá derecho exclusivamente a la reparación o sustitución del mismo. La responsabilidad máxima de Adam Hall en virtud de los términos de esta garantía está limitada al menor importe que resulte del precio de compra del producto, del coste de la reparación o la sustitución de las piezas que han dejado de funcionar en condiciones normales de uso.

Adam Hall no será responsable de ningún daño causado por el producto o por el mal funcionamiento del producto, incluidas la pérdida de beneficios, la pérdida de ahorros o cualquier consecuencia derivada de dichas pérdidas. Además, Adam Hall no se hará responsable de ninguna reclamación presentada por un tercero o por el comprador original en nombre de un tercero.

Esta limitación de responsabilidad se aplicará con independencia de que se solicite una indemnización por daños y perjuicios, o se presenten reclamaciones por negligencia, contractuales o de cualquier otra índole, y no podrá ser derogada o modificada. Esta limitación de responsabilidad será efectiva incluso en el caso de que el comprador hubiese avisado previamente a Adam Hall o a alguno de sus representantes de la posibilidad de reclamar daños y perjuicios. No obstante, esta limitación de responsabilidad no tendrá efecto en caso de reclamación por daños personales.

Esta garantía limitada le otorga derechos legales específicos. Puede que posea derechos adicionales conforme a la legislación del país o Estado en el que se encuentre. Le recomendamos que consulte la legislación vigente en su país o Estado para conocer el alcance de sus derechos.

APLICACIÓN DE LA GARANTÍA

Para solicitar asistencia técnica en relación con el producto en garantía, póngase en contacto con Adam Hall o con el distribuidor autorizado donde adquirió el producto.

DECLARACIÓN CE DE CONFORMIDAD

Los productos distribuidos por Adam Hall cumplen (según proceda) los requisitos esenciales de las Directivas europeas 1999/5/CE (Equipos radioeléctricos y equipos terminales de telecomunicación, R&TTE), 2004/108/CE (Compatibilidad Electromagnética) y 2006/95/CE (Baja Tensión), así como las correspondientes cláusulas adicionales. Para más información consulte www.adamhall.com.

ENGLISH

DEUTSCH

FRANCAIS

ESPAÑOL

POLSKI

ITALIANO



DECLARACIÓN DEL FABRICANTE:

ELIMINACIÓN CORRECTA DE ESTE PRODUCTO

(Aplicable en la Unión Europea y en los países europeos que dispongan de un sistema de recogida selectiva)



El símbolo que aparece sobre el producto o en la documentación adjunta indica que al final de la vida útil del equipo, no deberá desecharlo con los demás residuos domésticos, con el fin de evitar posibles efectos negativos en el medio ambiente y en la salud humana debidos al vertido incontrolado de desechos. La recogida selectiva ayuda a su posterior reciclaje y fomenta la reutilización sostenible de los componentes de este equipo.

Si es un particular, póngase en contacto con el distribuidor donde adquirió este producto, o con el ayuntamiento, para informarse sobre el reciclaje adecuado de este equipo.

Si es una empresa, póngase en contacto con su proveedor para informarse sobre los términos y condiciones de su contrato de compra-venta. Este producto no debe mezclarse con otros residuos industriales.

PROTECCIÓN MEDIOAMBIENTAL Y AHORRO ENERGÉTICO

Ahorre energía eléctrica para proteger el medio ambiente. Para ello, apague todos los aparatos eléctricos cuando no estén en uso. Además, para evitar el consumo de energía en modo En espera, desenchufe todo aparato eléctrico de la toma de corriente cuando no esté en uso.

Adam Hall GmbH. Todos los derechos reservados. Los datos técnicos y las características funcionales del producto están sujetos a modificaciones. Se prohíbe la fotocopia, traducción y cualquier otra forma de reproducción parcial o total de este manual de usuario.



ENGLISH

DEUTSCH

FRANCAIS

ESPAÑOL

POLSKI

ITALIANO



ENGLISH

DEUTSCH

FRANÇAIS

ESPAÑOL

POLSKI

ITALIANO

Dziękujemy za wybór marki Cameo Light!

Zaprojektowaliśmy ten produkt tak, aby działał niezawodnie przez wiele lat.

Prosimy o dokładne zapoznanie się z niniejszą instrukcją, ponieważ chcemy, abyś szybko mógł cieszyć się w pełni swoim nowym produktem Cameo Light.

Więcej informacji o marce Cameo Light znajduje się na naszej stronie internetowej WWW.CAMEOLIGHT.COM



LAMPA STUDIO PAR **64**

LAMPA PAR 18 X 8W QUAD COLOUR LED RGBA

CLPST**64**RGBAQ**8W**

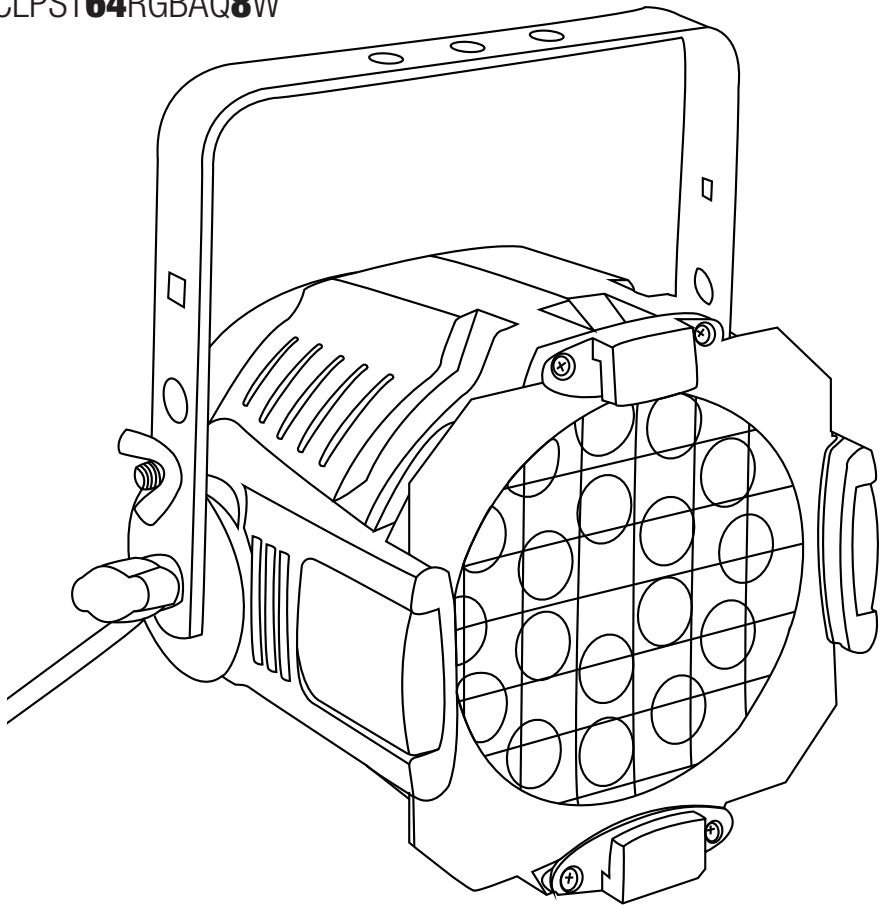

ENGLISH

DEUTSCH

FRANCAIS

ESPAÑOL

POLSKI

ITALIANO



ŚRODKI OSTROŻNOŚCI:

1. Należy dokładnie przeczytać niniejszą instrukcję.
2. Wszystkie informacje i instrukcje przechowywać w bezpiecznym miejscu.
3. Należy przestrzegać zaleceń.
4. Należy przestrzegać wszystkich wskazówek ostrzegawczych. Nie wolno usuwać wskazówek bezpieczeństwa ani innych informacji znajdujących się na urządzeniu.
5. Używać urządzenia wyłącznie w sposób zgodny z jego przeznaczeniem.
6. Stosować wyłącznie stabilne i pasujące statywy, ew. elementy mocujące (w przypadku instalacji stałych).
7. Należy zadbać o prawidłową instalację uchwytów ściennych i ich odpowiednie zabezpieczenie. Zapewnić bezpieczną instalację urządzenia i upewnić się, że urządzenie nie spadnie.
8. Podczas instalacji przestrzegać obowiązujących w danym kraju przepisów bezpieczeństwa.
9. Urządzenie instalować i eksploatować z dala od grzejników, zasobników ciepła, pieców i innych źródeł ciepła. Zadbać o zainstalowanie urządzenia w taki sposób, aby zawsze było ono wystarczająco chłodzone i nie mogło ulec przegrzaniu.
10. Nie umieszczać na urządzeniu źródeł zapłonu, takich jak np. palące się świece.
11. Nie wolno blokować szczelin wentylacyjnych.
12. Nie używać urządzenia w bezpośrednim sąsiedztwie wody (nie dotyczy specjalnych urządzeń do stosowania na zewnątrz – w takim przypadku należy przestrzegać podanych poniżej wskazówek specjalnych). Urządzenie nie może mieć kontaktu z palnymi materiałami, płynami ani gazami.
13. Zabezpieczyć urządzenie przed wniknięciem kapiącej lub pryskającej wody. Nie wolno stawiać na urządzeniu pojemników napełnionych płynami, takich jak wazon czy naczynia z piciem.
14. Należy zadbać o to, aby do urządzenia nie wpadały żadne przedmioty.
15. Urządzenie można eksploatować tylko przy użyciu akcesoriów zalecanych i przewidzianych przez producenta.
16. Nie otwierać urządzenia ani nie dokonywać w nim zmian.
17. Po podłączeniu urządzenia sprawdzić wszystkie ciągi kablowe, aby zapobiec szkodom lub wypadkom np. w wyniku potknięcia.
18. Podczas transportu zadbać o to, aby urządzenie nie upadło, gdyż może to spowodować uszkodzenie mienia i obrażenia ciała.
19. Jeśli urządzenie nie działa prawidłowo, do jego wnętrza dostały się płyny lub przedmioty lub jeśli urządzenie zostało uszkodzone w inny sposób, należy je natychmiast wyłączyć i odłączyć od gniazda sieciowego (jeśli urządzenie jest aktywne). Naprawę takiego urządzenia może wykonać tylko autoryzowany personel specjalistyczny.
20. Do czyszczenia urządzenia stosować suchą ściereczkę.
21. Przestrzegać obowiązujących w danym kraju przepisów dotyczących usuwania odpadów. Podczas utylizacji opakowania oddzielić tworzywo sztuczne od papieru i tektury.
22. Worki z tworzywa sztucznego należy przechowywać w miejscu niedostępnym dla dzieci.

DOTYCZY URZĄDZEŃ Z ZASILANIEM SIECIOWYM:

22. UWAGA: jeśli kabel sieciowy urządzenia jest wyposażony w zestyk ochronny, należy go podłączyć do gniazda z przewodem uziemiającym. Nigdy nie wolno dezaktywować przewodu uziemiającego kabla sieciowego.
23. Nie włączać urządzenia bezpośrednio po narażeniu go na silne wahania temperatury (np. po transporcie). Wilgoć i skropliny mogą uszkodzić urządzenie. Włączyć urządzenie dopiero wtedy, gdy osiągnie temperaturę pokojową.
24. Przed podłączeniem urządzenia do gniazda elektrycznego należy sprawdzić, czy napięcie i częstotliwość sieci elektrycznej odpowiada wartościom podanym na urządzeniu. Jeśli urządzenie jest wyposażone w przełącznik napięcia, należy podłączyć je do gniazda tylko wówczas, gdy wartości urządzenia odpowiadają wartościom sieci elektrycznej. Jeśli dołączony kabel sieciowy lub dołączony adapter sieciowy nie pasuje do gniazda elektrycznego, należy skontaktować się z elektrykiem.
25. Nie stawiać na kablu sieciowym. Należy zadbać o to, aby kable przewodzące napięcie nie były zagięte przy gnieździe sieciowym, przy adapterze sieciowym ani przy gnieździe urządzenia.



BEZPIECZEŃSTWO:

26. Przy podłączaniu urządzenia zawsze należy zadbać o to, aby kabel sieciowy lub adapter sieciowy był zawsze łatwo dostępny. Odłączyć urządzenie od źródła zasilania, gdy nie jest ono używane lub gdy ma zostać poddane czyszczeniu. Zawsze należy wyjmować kabel sieciowy i adapter sieciowy z gniazda, chwytając za wtyczkę lub adapter, a nie za kabel. Nigdy nie dotykać kabla sieciowego i adaptera sieciowego mokrymi dłońmi.

9. W miarę możliwości nie włączać i wyłączać urządzenia w krótkich odstępach czasu, gdyż może to mieć negatywny wpływ na jego żywotność.

28. **WAŻNA INFORMACJA:** bezpieczniki należy wymieniać wyłącznie na bezpieczniki tego samego typu i o takich samych wartościach. Jeśli bezpiecznik stale się przepala, należy skontaktować się z autoryzowanym centrum serwisowym.

29. Aby całkowicie odłączyć urządzenie od sieci, należy wyjąć kabel sieciowy lub adapter sieciowy z gniazda.

30. Jeśli urządzenie jest wyposażone w przyłączyce sieciowe Volex, konieczne jest odblokowanie odpowiedniej wtyczki urządzenia Volex, zanim będzie możliwe jej odłączenie. Oznacza to także, iż w wyniku pociągnięcia za kabel urządzenie może się przesunąć i spaść, co może spowodować obrażenia ciała i/lub inne szkody, dlatego ważne jest, aby przewody były odpowiednio poprowadzone.

31. W przypadku zagrożenia uderzeniem pioruna lub jeśli urządzenie przez dłuższy czas nie jest używane, należy wyjąć kabel sieciowy i adapter sieciowy z gniazda.



UWAGA:

Nigdy nie wolno zdejmować pokrywy, gdyż grozi to porażeniem prądem. We wnętrzu urządzenia nie ma żadnych części, które mogłyby zostać naprawione bądź poddane czynnościom konserwacyjnym przez użytkownika. Naprawy może przeprowadzać wyłącznie wykwalifikowany personel serwisowy.



Trójkąt równoramienny z symbolem błyskawicy oznacza nieizolowane, „niebezpieczne” napięcie w urządzeniu, które może spowodować niebezpieczne dla zdrowia porażenie prądem.



Trójkąt równoramienny z wykrzyknikiem oznacza ważne wskazówki dotyczące obsługi i wskazówki ostrzegawcze.

UWAGA NA WYSOKI POZIOM GŁOŚNOŚCI PRODUKTÓW AUDIO!

To urządzenie przewidziane jest do profesjonalnych zastosowań. Komercyjne stosowanie tego urządzenia podlega obowiązującym w danym kraju przepisom i wytycznym dotyczącym zapobiegania wypadkom. Firma Adam Hall jest jako producent zobowiązana do wyraźnego informowania o potencjalnym zagrożeniu dla zdrowia. Utrata słuchu w wyniku wysokiego poziomu głośności i długotrwałego narażenia: podczas stosowania tego produktu może powstać wysoki poziom ciśnienia akustycznego (SPL), który może doprowadzić do nieodwracalnego uszkodzenia słuchu u artystów, pracowników i widzów. Należy unikać długotrwałego narażenia na wysoki poziom głośności powyżej 90 dB.

OSTROŻNIE! WAŻNE WSKAZÓWKI DOTYCZĄCE PRODUKTÓW OŚWIETLENIOWYCH

1. Nie spoglądać w stronę promienia świetlnego z odległości mniejszej niż 40 cm.
2. Nigdy nie spoglądać przez dłuższy czas z krótkiej lub średniej odległości w stronę promienia świetlnego.
3. Nigdy nie spoglądać w stronę promienia świetlnego przy pomocy urządzeń optycznych, takich jak np. szkło powiększające.
4. Światło stroboskopowe może u wrażliwych osób powodować drgawki. Chorzy na padaczkę powinny bezwzględnie unikać miejsc, w których używa się tego typu lamp.

ENGLISH

DEUTSCH

FRANCAIS

ESPAÑOL

POLSKI

ITALIANO



WSTĘP:

FUNKCJE STEROWANIA

LAMPA PAR 18 X 8 W QUAD COLOUR LED RGBA

(CLPST64RGBAQ8W)

- Tryby DMX: 2-kanałowy, 3-kanałowy 1, 3-kanałowy 2, 4-kanałowy, 7-kanałowy
- Indywidualne sterowanie kolorem czerwonym, zielonym, niebieskim i bursztyn (RGBA w 1)

CECHY

- 18 niezwykle jasnych kolorowych diod QUAD 8 W
- Sterowanie dźwiękiem z użyciem wbudowanego mikrofonu
- Prędkość zmiany kolorów i efekt stroboskopowy regulowane przy pomocy panelu sterowania
- Wielokolorowe zmiany barw
- Funkcje Master/Slave
- Solidna, kompaktowa obudowa
- Pobór mocy: 170 W
- Kąt wiązki 25°
- Diody o dłuższej żywotności

INSTRUKCJA OBSŁUGI

Lampa Cameo LED to sterowany za pomocą DMX-512 punkt oświetleniowy z funkcją mieszania kolorów, wykonany przy użyciu wysoko wydajnych i bardzo jasnych diod. Dostępne są cztery grupy barw (czerwona, zielona, niebieska i bursztyn), których natężeniem można indywidualnie sterować, co umożliwia tworzenie kolorów w nieograniczonym zakresie. Oświetlenie Cameo LED działa w trybie autonomicznym, Master/Slave, ze sterowaniem dźwiękowym oraz ze sterowaniem za pomocą systemu DMX-512.

ENGLISH

DEUTSCH

FRANCAIS

ESPAÑOL

POLSKI

ITALIANO



PANEL TYLNY:

ENGLISH

DEUTSCH

FRANCAIS

ESPAÑOL

POLSKI

ITALIANO

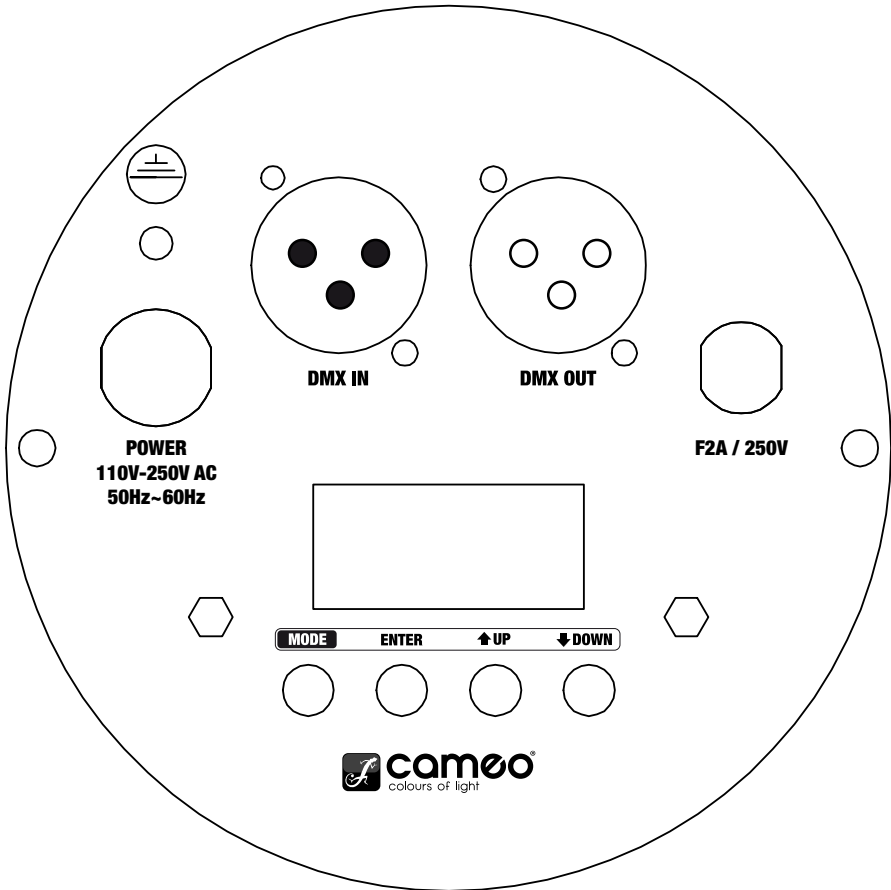



WYBÓR TRYBU:

TRYB KOLORU STATYCZNEGO

Naciskając przycisk MODE (konieczne może być kilkukrotne naciśnięcie przycisku), wybrać tryb koloru statycznego (CXXX), a następnie nacisnąć przycisk ENTER (zamiga druga cyfra) w celu wybrania jednego z kolorów statycznych lub funkcji stroboskopu przy pomocy przycisków UP i DOWN. C1 oznacza kolor czerwony, C2 – zielony, C3 – niebieski, C4 – bursztyn, a CF – stroboskop.

Ponownie nacisnąć przycisk ENTER (zamiga trzecia i czwarta cyfra), aby dostosować jasność ustawionego wcześniej koloru (CX00–CX99) oraz prędkość stroboskopu (CF00–CF99) za pomocą przycisków UP i DOWN. Naciskając przycisk ENTER, zatwierdzić wybór.

Przykłady: ustawienie C1, C2, C3 i C4 na zero powoduje wyłączenie wszystkich diod (wygaszenie).

Ustawienie C1 na 99, a C2, C3 i C4 na zero spowoduje włączenie światła czerwonego.

CZERWONY

Jasność C100–C199

ZIELONY

Jasność C200–C299

NIEBIESKI

Jasność C300–C399

BURSZTYN

Jasność C400–C499

STROBOSKOP

Prędkość CF00–CF99

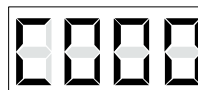

MODE ENTER ↑ UP ↓ DOWN



MODE ENTER ↑ UP ↓ DOWN



MODE ENTER ↑ UP ↓ DOWN



MODE ENTER ↑ UP ↓ DOWN



MODE ENTER ↑ UP ↓ DOWN



MODE ENTER ↑ UP ↓ DOWN



WYBÓR TRYBU:

ENGLISH

DEUTSCH

FRANCAIS

ESPAÑOL

POLSKI

ITALIANO

TRYB MAKRA KOLORÓW (15 KOLORÓW)

Naciskając przycisk MODE (konieczne może być kilkukrotne naciśnięcie przycisku), wybrać tryb makra kolorów (CMXX). Zatwierdzić wybór przyciskiem ENTER, a następnie za pomocą przycisków UP i DOWN wybrać żądany kolor. Zatwierdzić wybór przyciskiem ENTER.

1. CZERWONY
2. ZIELONY
3. NIEBIESKI
4. BURSZTYNOWY
5. ŻÓŁTY
6. CYJAN
7. LAWENDA
8. RÓŻOWY
9. JASNOZIELONY
10. MAGENTA
11. TURKUS
12. POMARAŃCZOWY
13. JASNA MAGENTA
14. CIEPŁY BIAŁY
15. ZIMNO BIAŁY

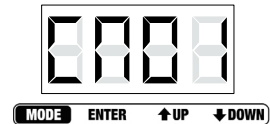



WYBÓR TRYBU:

TRYB ZMIANY KOLORÓW

Naciskając przycisk MODE (konieczne może być kilkukrotne naciśnięcie przycisku), wybrać tryb zmiany kolorów (JXXX). Nacisnąć przycisk ENTER (zamiga druga cyfra), aby wybrać funkcję zmiany koloru 15 colour (JUXX) lub funkcję stroboskopu (JFXX) za pomocą przycisków UP i DOWN.

Ponownie nacisnąć przycisk ENTER (zamiga trzecia i czwarta cyfra), aby dostosować prędkość zmiany koloru (JU00–JU99) oraz prędkość stroboskopu (JF00–JF99) za pomocą przycisków UP i DOWN. Naciskając przycisk ENTER, zatwierdzić wybór.

Uwaga: możliwe jest korzystanie z funkcji zmiany koloru i funkcji stroboskopu jednocześnie.



RGBA 15 COLOUR

Prędkość zmiany koloru JU00–JU99



STROBOSKOP

Prędkość JF00–JF99



TRYB ZANIKANIA KOLORÓW

Naciskając przycisk MODE (konieczne może być kilkukrotne naciśnięcie przycisku), wybrać funkcję zanikania kolorów (FXXX). Nacisnąć przycisk ENTER (zamiga druga cyfra), aby wybrać funkcję zanikania 15 colour (FAXX) lub stroboskopu (FFXX) za pomocą przycisków UP i DOWN. Ponownie nacisnąć przycisk ENTER (zamiga trzecia i czwarta cyfra), aby dostosować prędkość zanikania koloru (FA00–FA99) oraz prędkość stroboskopu (FF00–FF99) za pomocą przycisków UP i DOWN. Naciskając przycisk ENTER, zatwierdzić wybór.

Uwaga: możliwe jest korzystanie z funkcji zanikania koloru i funkcji stroboskopu jednocześnie.



RGBA 15 COLOUR

Prędkość zanikania FA00–FA99

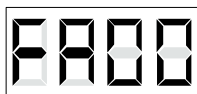

STROBOSKOP

Prędkość FF00–FF99





WYBÓR TRYBU:

ENGLISH

DEUTSCH

FRANCAIS

ESPAÑOL

POLSKI

ITALIANO

TRYB AUTOMATYCZNY

Naciskając przycisk MODE (konieczne może być kilkukrotne naciśnięcie przycisku), wybrać tryb automatyczny. Urządzenie automatycznie przełącza się między trybem zmiany i trybem zanikania kolorów. Prędkość zmiany i zanikania kolorów można ustawić wstępnie na podstawie ustawień prędkości dla trybów zmiany i zanikania kolorów.



TRYB SLAVE

Naciskając przycisk MODE (konieczne może być kilkukrotne naciśnięcie przycisku), wybrać tryb Slave.

Połączyć urządzenia podległe i urządzenie główne (wyłącznie w trybach autonomicznych) za pomocą przewodów DMX. Urządzenie pracujące w trybie Slave będzie podążać sekwencyjnie za urządzeniem głównym (Master).



TRYB STEROWANIA DŹWIĘKIEM

Naciskając przycisk MODE (konieczne może być kilkukrotne naciśnięcie przycisku), wybrać tryb sterowania dźwiękiem (SUXX). W tym trybie światła podążają za rytmem muzyki, wykorzystując wbudowany mikrofon. Ponownie naciśnięcie przycisk ENTER (zamiga trzecia i czwarta cyfra), aby dostosować czułość mikrofonu (SU00–SU99) za pomocą przycisków UP i DOWN. Naciskając przycisk ENTER, zatwierdzić wybór.



WYBÓR TRYBU DMX

Naciskając przycisk MODE, uruchomić WYBÓR TRYBU DMX (konieczne może być kilkukrotne naciśnięcie przycisku). Naciśnięcie przycisk ENTER (zamiga pierwsza cyfra) i wybrać żądany tryb DMX przy pomocy przycisków UP i DOWN. Ponownie naciśnięcie przycisk ENTER, zatwierdzić wybór. Uwaga: opisy poszczególnych trybów DMX znajdują się w dalszej części niniejszej instrukcji.



TRYB USTAWIANIA ADRESU DMX

Naciskając przycisk MODE (konieczne może być kilkukrotne naciśnięcie przycisku), uruchomić tryb ustawiania adresu DMX (AXXX). Naciśnięcie przycisk ENTER w celu wejścia w tryb edycji (zamruga ostatnie trzy cyfry) i wybrać żądany początkowy adres DMX przy pomocy przycisków UP i DOWN (A001 – A512). Naciskając przycisk ENTER, zatwierdzić wybór.

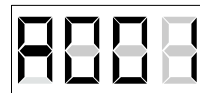

UWAGA:

wyświetlacz LED wyłącza się automatycznie po ok. 1 minucie i ponownie włącza się po naciśnięciu któregokolwiek z czterech przycisków.



TRYB STEROWANIA DMX:

TRYB 2-KANAŁOWY		
KANAŁ	WARTOŚĆ	FUNKCJA
CH1	000–255	Ściemniacz główny (0–100%)
CH2	000–016	Czerwony
	017–033	Zielony
	034–050	Niebieski
	051–067	Bursztyn
	068–084	Żółty
	085–101	Cyjan
	102–118	Lawenda
	119–135	Różowy
	136–152	Jasnozielony
	153–169	Magenta
	170–186	Turkus
	187–203	Pomarańczowy
	204–220	Jasna magenta
	221–237	Ciepły zimno
	238–255	Ciepły biały

TRYB 3-KANAŁOWY 1		
KANAŁ	WARTOŚĆ	FUNKCJA
CH1	000–255	Ściemniacz główny (0–100%)
CH2	000–255	Stroboskop (0–100%)
CH3	000–080	Makro kolorów
	000–004	Wygaszenie
	005–010	Czerwony
	011–015	Zielony
	016–020	Niebieski
	021–025	Bursztyn
	026–030	Żółty
	031–035	Cyjan
	036–040	Lawenda
	041–045	Różowy
	046–050	Jasnozielony
	051–055	Magenta

ENGLISH

DEUTSCH

FRANCAIS

ESPAÑOL

POLSKI

ITALIANO



TRYB STEROWANIA DMX:

ENGLISH

DEUTSCH

FRANCAIS

ESPAÑOL

POLSKI

ITALIANO

TRYB 3-KANAŁOWY 1		
KANAŁ	WARTOŚĆ	FUNKCJA
	056–060	Turkus
	061–065	Pomarańczowy
	066–070	Jasna magenta
	071–075	Ciepły zimno
	076–080	Ciepły biały
	081–150	Prędkość zmiany koloru: najmniejsza (081), największa (150)
	151–220	Prędkość zmiany koloru: najmniejsza (151), największa (220)
	221–255	Sterowanie dźwiękiem (czułość mikrofonu)

TRYB 3-KANAŁOWY 2		
KANAŁ	WARTOŚĆ	FUNKCJA
CH1	000–255	CZERWONY (0–100%)
CH2	000–255	ZIELONY (0–100%)
CH3	000–255	NIEBIESKI (0–100%)

TRYB 4-KANAŁOWY		
KANAŁ	WARTOŚĆ	FUNKCJA
CH1	000–255	CZERWONY (0–100%)
CH2	000–255	ZIELONY (0–100%)
CH3	000–255	NIEBIESKI (0–100%)
CH4	000–255	BURSZTYN (0–100%)

TRYB 7-KANAŁOWY		
KANAŁ	WARTOŚĆ	FUNKCJA
CH1	000–255	Ściemniacz główny (0–100%)
CH2	000–255	Stroboskop (0–100%)



TRYB STEROWANIA DMX:

TRYB 7-KANAŁOWY		
KANAŁ	WARTOŚĆ	FUNKCJA
CH3	000–255	CZERWONY (0–100%)
CH4	000–255	ZIELONY (0–100%)
CH5	000–255	NIEBIESKI (0–100%)
CH6	000–255	BURSZTYN (0–100%)
CH7	000–080	Makro kolorów
	000	Mieszanie kolorów CH3–CH6
	001–004	Wygaszenie
	005–010	Czerwony
	011–015	Zielony
	016–020	Niebieski
	021–025	bursztyn
	026–030	Żółty
	031–035	Cyjan
	036–040	Lawenda
	041–045	Różowy
	046–050	Jasnozielony
	051–055	Magenta
	056–060	Turkus
	061–065	Pomarańczowy
	066–070	Jasna magenta
	071–075	Zimno biały
076–080	Ciepły biały	
081–150	Prędkość zmiany koloru: najmniejsza (081), największa (150)	
151–220	Prędkość zmiany koloru: najmniejsza (151), największa (220)	
221–255	Sterowanie dźwiękiem (czułość mikrofonu)	

POŁĄCZENIE SZEREGOWE

- 1) Podłączyć 3-pinowe złącze kabla DMX (typu męskiego) do 3-pinowego złącza wyjściowego pierwszego urządzenia (typu żeńskiego).
- 2) Koniec kabla biegnącego od pierwszego urządzenia, z 3-pinowym złączem (typu żeńskiego), podłączyć do złącza wejściowego następnego urządzenia, wykonanego w postaci 3-pinowego złącza (typu męskiego). Kontynuować, podłączając wyjście zgodnie z powyższym opisem do wejścia kolejnego urządzenia



SPECYFIKACJE:

WAGA I WYMIARY LAMPY PAR 18 X 8 W QUAD COLOUR LED RGBA (BEZ UCHWYTU)

Długość	255 mm
Szerokość	230 mm
Wysokość	220 mm
Waga	4,5 kg
Kąt wiązki	25°

ZASILANIE

Pobór mocy	170 W
Parametry wejściowe	110 V AC–250 V AC/50 Hz–60 Hz

BEZPIECZNIK

Główny	F2A, 250 V
--------	------------

STEROWANIE I PROGRAMOWANIE

Wejście DMX	Złącze XLR męskie 3-pin
Wyjście DMX	Złącze XLR żeńskie 3-pin z blokadą
Protokoły	DMX-512 USITT
Tryby kanałów DMX	2-kanałowy, 3-kanałowy 1, 3-kanałowy 2, 4-kanałowy, 7-kanałowy

ENGLISH

DEUTSCH

FRANCAIS

ESPAÑOL

POLSKI

ITALIANO



POŁĄCZENIE DMX:

DMX-512

DMX (Digital Multiplex – multipleks cyfrowy) jest uniwersalnym protokołem wykorzystywanym do komunikacji pomiędzy inteligentnymi urządzeniami i sterownikami. Sterownik DMX wysyła instrukcje danych DMX do urządzenia. Dane DMX są przesyłane pomiędzy urządzeniami jako dane szeregowo poprzez złącza XLR „DMX IN” i „DMX OUT”, znajdujące się we wszystkich urządzeniach DMX (większość sterowników jest wyposażona tylko w złącze wyjściowe DMX OUT).

POŁĄCZENIE DMX:

System DMX umożliwia łączenie ze sobą i obsługę za pomocą jednego sterownika wszystkich marek i modeli urządzeń różnych producentów, jeśli tylko wszystkie te urządzenia i sterownik obsługują protokół DMX. Aby zapewnić prawidłowe przesyłanie danych za pomocą protokołu DMX przy korzystaniu z wielu urządzeń, zalecane jest stosowanie możliwie najkrótszych kabli. Kolejność podłączenia urządzeń do linii DMX nie wpływa na adresowanie DMX. Przykładowo, urządzenie przypisane do adresu DMX równego 1 można umieścić w dowolnym miejscu linii DMX, na początku, na końcu lub gdziekolwiek w środku. Gdy do urządzenia jest przypisany adres DMX równy 1, sterownik DMX otrzyma instrukcję wysłania danych przypisanych do adresu 1 właśnie do tego urządzenia, niezależnie od jego miejsca w łańcuchu DMX.



Zachęcamy do zapoznania się z naszą rozbudowaną ofertą kabli DMX w seriach produktów 3, 4, i 5-gwiazdkowych.

Należy też pamiętać, że kabel DMX musi być połączony szeregowo i nie można go rozgałęziać.



KABLE DMX:

ENGLISH

DEUTSCH

FRANCAIS

ESPAÑOL

POLSKI

ITALIANO

UWAGA:

- Wykonując własne kable, postępować zgodnie z rys. 2 i 3. Nie podłączać ekranu kabla do zacisku uziemienia ani nie pozwalać, by ekran ten stykał się z zewnętrzną obudową złącza XLR. Uziemienie ekranu może spowodować zwarcie i nieprawidłowe zachowanie się urządzeń.

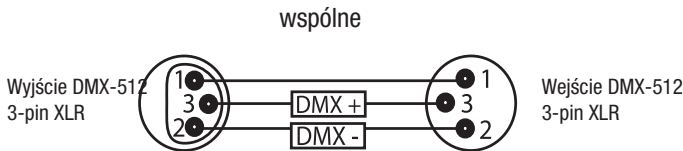

UWAGA SPECJALNA: ZAKOŃCZENIE LINII:

- W przypadku stosowania długich ciągów kablowych konieczne może być zastosowanie elementu zakończenia linii (tzw. terminatora) w ostatnim urządzeniu, aby zapobiec nieprawidłowej pracy urządzeń.

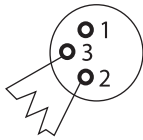

Zastosowanie zakończenia kabla zmniejszy możliwość wystąpienia problemów z transmisją sygnału i zakłóceniami. Zaleca się podłączenie elementu zakończenia linii DMX (rezystor 120 Ω, 1/4 W) pomiędzy wyprowadzenia 2 (DMX-) i 3 (DMX+) ostatniego z urządzeń.

Zastosowanie zakończenia kabla (nr art. K3DMXT3) zmniejszy możliwość wystąpienia nieprawidłowego działania urządzeń.

- Niektórzy producenci wykorzystują do przesyłania danych 5-stykowe złącza XLR zamiast złącz 3-stykowych. Urządzenia z 5-stykowymi złączami XLR można stosować w linii DMX ze złączami 3-stykowymi. Przy łączeniu standardowych 5-stykowych złącz XLR w linii ze złączami 3-stykowymi należy zastosować przejściówkę. Poniższa tabela przedstawia w sposób szczegółowy prawidłowe użycie przejściówek.

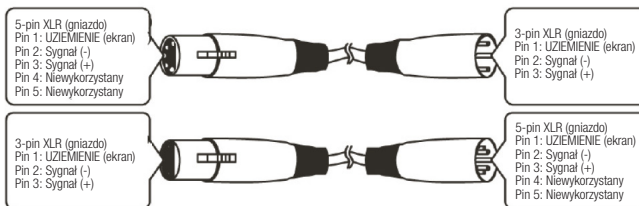



DEKLARACJE PRODUCENTA:

GWARANCJA PRODUCENTA

Niniejsza gwarancja dotyczy marek Adam Hall, LD Systems, Defender, Palmer i Cameo.

Obejmuje ona wszystkie marki znajdujące się w ofercie firmy Adam Hall.

Niniejsze oświadczenie gwarancyjne nie ogranicza ustawowych roszczeń wobec producenta wynikających z rękojmi, lecz rozszerza je o dodatkowe roszczenia gwarancyjne wobec firmy Adam Hall.

Adam Hall gwarantuje, że w okresie od dwóch do pięciu lat (w zależności od produktu) od daty zakupu dany produkt Adam Hall, który został zakupiony bezpośrednio od firmy Adam Hall lub od autoryzowanego sprzedawcy, pod warunkiem zgodnego z przeznaczeniem użytkowania jest wolny od wad materiałowych i produkcyjnych.

Okres gwarancji rozpoczyna się od daty zakupu produktu, którą w razie wystąpienia przypadku objętego gwarancją należy odpowiednio udokumentować (poprzez przedłożenie faktury lub dowodu dostawy z datą zakupu). Jeśli w przypadku produktów wymienionych powyżej marek konieczna będzie naprawa w trakcie trwania okresu gwarancji, klient jest uprawniony do jej zlecenia w oparciu o niniejsze warunki.

W trakcie trwania okresu gwarancji firma Adam Hall naprawi lub wymieni wadliwe elementy lub produkty. W przypadku naprawy lub wymiany w trakcie trwania okresu gwarancji wymienione części oryginalne lub produkty stają się własnością firmy Adam Hall.

Jeśli nastąpi bardzo mało prawdopodobna sytuacja wielokrotnego występowania wady w nabytym przez klienta produkcie, firma Adam Hall ma prawo, według własnego uznania, zastąpić wadliwy produkt, pod warunkiem, że nowy produkt będzie co najmniej równoważny z wymienianym produktem pod względem specyfikacji technicznej.

Adam Hall nie udziela gwarancji na bezzakłóceniu i/lub bezawaryjne działanie tego produktu. Adam Hall nie ponosi także odpowiedzialności za szkody powstałe wskutek nieprzestrzegania instrukcji obsługi lub innych dokumentów załączonych do tego produktu firmy Adam Hall. Gwarancja producenta nie obejmuje – części zużywalnych (np. akumulatory), – produktów, z których usunięto numer seryjny lub które zostały uszkodzone w wyniku wypadku, – szkód wynikających z nieodpowiedniej eksploatacji, nieprawidłowej obsługi lub innych przyczyn zewnętrznych, – szkód w urządzeniach, które były eksploatowane niezgodnie z ich parametrami roboczymi (parametry zgodne z dokumentacją załączoną do produktu),

– szkód wynikających ze stosowania części zamiennych, które nie są produkowane, sprzedawane lub zalecane przez firmę Adam Hall,

– szkód wynikających z ingerencji osób trzecich/modyfikacji lub napraw, które nie zostały przeprowadzone przez firmę Adam Hall.

Niniejsze postanowienia i warunki stanowią kompletną i wyłączną umowę gwarancyjną między klientem a firmą Adam Hall dotyczącą zakupionego przez klienta produktu Adam Hall.

ENGLISH

DEUTSCH

FRANCAIS

ESPAÑOL

POLSKI

ITALIANO



DEKLARACJE PRODUCENTA:

OGRANICZENIE ODPOWIEDZIALNOŚCI

Jeśli w produktach sprzętowych firmy Adam Hall w trakcie trwania okresu gwarancji wystąpią szkody materiałowe lub technologiczne (zgodnie z powyższym oświadczeniem gwarancyjnym), jedyne i wyłączne prawo klienta wynikające z niniejszej gwarancji dotyczy naprawy lub wymiany urządzenia. Maksymalna odpowiedzialność firmy Adam Hall jest zgodnie z niniejszą gwarancją wyraźnie ograniczona do ceny kupna lub kosztów naprawy lub wymiany (w zależności od tego, która z tych kwot będzie niższa) elementów uszkodzonych podczas normalnego użytkowania.

Adam Hall nie ponosi odpowiedzialności za żadne szkody spowodowane przez produkt lub jego nieprawidłowe działanie, włącznie z utraconym zyskiem i niepowstałymi oszczędnościami oraz szkodami szczególnymi, pośrednimi i wynikowymi. Ponadto Adam Hall nie ponosi odpowiedzialności za roszczenia prawne osób trzecich ani roszczenia zgłoszone przez klienta w imieniu osób trzecich.

Niniejsze ograniczenie odpowiedzialności obowiązuje niezależnie od tego, czy szkody są dochodzone na drodze sądowej lub czy roszczenia odszkodowawcze wnoszone są w ramach niniejszej gwarancji w wyniku niedozwolonych działań (włącznie z niedbalstwem i odpowiedzialnością z tytułu zagrożenia) lub w wyniku roszczeń umownych lub innych. Nie może ono zostać także przez nikogo zniesione ani zmienione. Niniejsze ograniczenie odpowiedzialności obowiązuje także wówczas, gdy klient poinformuje firmę Adam Hall lub autoryzowanego przedstawiciela firmy Adam Hall o możliwości wystąpienia takich szkód, nie obowiązuje natomiast w przypadku roszczeń odszkodowawczych związanych ze szkodami na osobie.

Niniejsza gwarancja producenta przyznaje klientowi określone prawa. W zależności od jurysdykcji (państwo lub kraj związkowy) klientowi może przysługiwać prawo zgłoszenia dalszych roszczeń. W takich przypadkach zaleca się zastosowanie odpowiednich przepisów umożliwiających skorzystanie z pełni przysługujących danej osobie praw.

SKORZYSTANIE Z GWARANCJI

W razie wystąpienia przypadku objętego gwarancją należy zwrócić się bezpośrednio do firmy Adam Hall lub do autoryzowanego sprzedawcy, u którego produkt został zakupiony.

DEKLARACJA ZGODNOŚCI WE

Sprzedawane przez firmę Adam Hall urządzenia są zgodne z podstawowymi wymogami i pozostałymi obowiązującymi specyfikacjami określonymi dyrektywami 1999/5/WE (R&TTE), 2004/108/WE (EMC) i 2006/95/WE (LVD) (o ile mają zastosowanie). Dalsze informacje dostępne są na stronie www.adamhall.com.

ENGLISH

DEUTSCH

FRANCAIS

ESPAÑOL

POLSKI

ITALIANO



DEKLARACJE PRODUCENTA:

PRAWIDŁOWA UTYLIZACJA NINIEJSZEGO PRODUKTU

(dotyczy Unii Europejskiej i innych krajów europejskich, w których stosuje się segregację odpadów)



Niniejszy symbol na produkcie lub związanych z nim dokumentach wskazuje, iż po zakończeniu okresu użytkowania urządzenie nie może być utylizowane razem ze standardowymi odpadami domowymi, ponieważ mogłoby to spowodować szkody w środowisku lub szkody na osobie powstałe w wyniku niekontrolowanego usuwania odpadów. Niniejszy produkt należy utylizować oddzielnie od innych odpadów i przekazać do punktu recyklingu w celu wspierania ruchu okrężnego w gospodarce w ramach idei zrównoważonego rozwoju.

Klienci prywatni otrzymują informacje w zakresie przyjaznych dla środowiska możliwości usuwania odpadów od sprzedawcy, u którego produkt został zakupiony, lub w odpowiednich placówkach regionalnych.

Użytkownicy będący przedsiębiorcami proszeni są o kontakt ze swoimi dostawcami i ewentualne sprawdzenie uzgodnionych umownie warunków utylizacji urządzeń. Niniejszy produkt nie może być utylizowany razem z innymi odpadami przemysłowymi.

OCHRONA ŚRODOWISKA I OSZCZĘDZANIE ENERGII

Oszczędzanie energii stanowi aktywny wkład w ochronę środowiska. Należy wyłączać wszystkie nieużywane urządzenia elektryczne. Aby zapobiec zużyciu prądu przez nieużywane urządzenia znajdujące się w trybie czuwania (standby), należy wyjąć wtyczkę z gniazda sieciowego.

Adam Hall GmbH, wszystkie prawa zastrzeżone. Dane techniczne i funkcjonalne produktu mogą podlegać modyfikacjom. Kopiowanie, tłumaczenie i pozostałe formy reprodukcji fragmentów lub całości tej instrukcji obsługi są zabronione.

ENGLISH

DEUTSCH

FRANCAIS

ESPAÑOL

POLSKI

ITALIANO



ENGLISH

DEUTSCH

FRANCAIS

ESPAÑOL

POLSKI

ITALIANO



ENGLISH

DEUTSCH

FRANCAIS

ESPAÑOL

POLSKI

ITALIANO

La ringraziamo per aver scelto un prodotto Cameo Light!

Questo prodotto è stato progettato per garantire un funzionamento affidabile per molti anni.

La invitiamo a dedicare un po' del suo tempo per leggere con attenzione le presenti istruzioni affinché possa sfruttare al meglio e rapidamente il suo nuovo prodotto Cameo Light.

Per maggiori informazioni su Cameo Light visiti il sito WWW.CAMEOLIGHT.COM



STUDIO PAR **64** CAN

FARO PAR LED A QUATTRO COLORI RGBA 18 X 8W

CLPST**64**RGBAQ**8**W

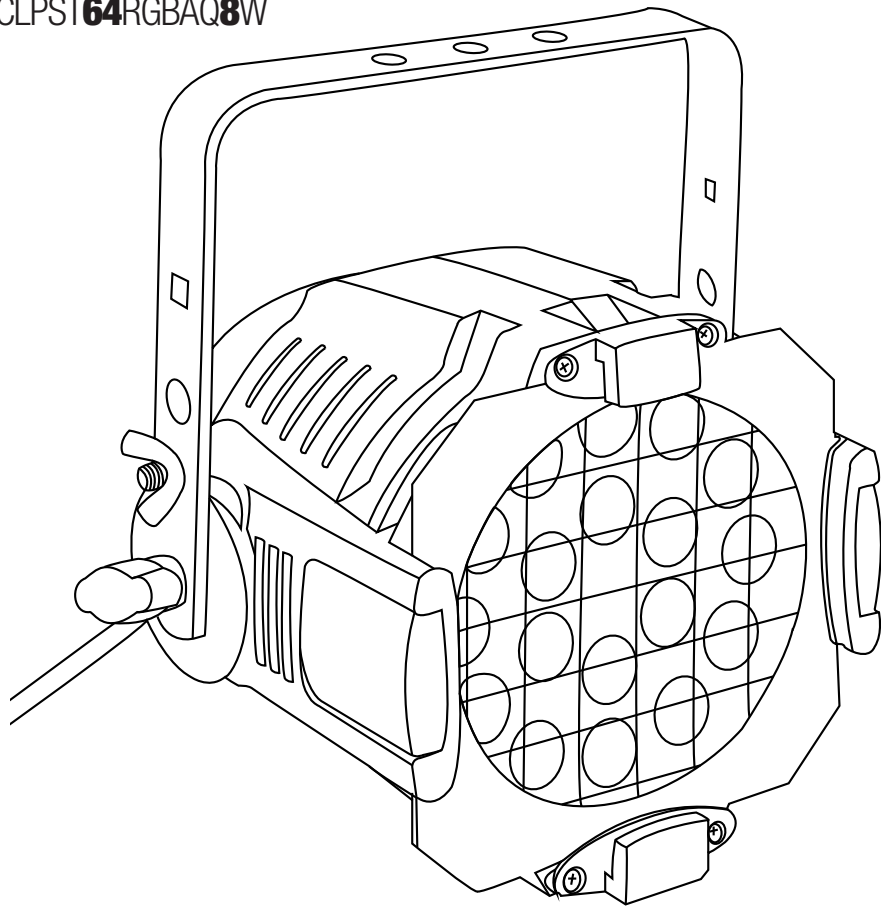

ENGLISH

DEUTSCH

FRANCAIS

ESPAÑOL

POLSKI

ITALIANO



MISURE PRECAUZIONALI:

1. Leggere attentamente il presente manuale di istruzioni.
2. Conservare tutte le indicazioni e le istruzioni in un luogo sicuro.
3. Seguire le istruzioni.
4. Rispettare tutte le avvertenze. Non rimuovere dal dispositivo le indicazioni sulla sicurezza o altre informazioni.
5. Utilizzare il dispositivo solo nei modi previsti dal manuale.
6. Utilizzare esclusivamente stativi e fissaggi stabili e adatti (per installazioni fisse). Verificare che i supporti a parete siano installati e fissati a regola d'arte. Verificare che il dispositivo sia installato in modo stabile e non possa cadere.
7. Durante l'installazione, osservare le normative sulla sicurezza in vigore nel proprio Paese.
8. Non installare né azionare il dispositivo in prossimità di radiatori, accumulatori termici, stufe o altre fonti di calore. Accertarsi che il dispositivo sia sempre installato in modo che venga raffreddato a sufficienza e non possa surriscaldarsi.
9. Non appoggiare sul dispositivo fonti di combustione, quali candele accese.
10. Le fessure di areazione non devono essere bloccate.
11. Non attivare il dispositivo nelle immediate vicinanze di acqua (questo punto non interessa i dispositivi specifici per l'esterno, per i quali valgono le speciali indicazioni riportate di seguito). Non portare mai il dispositivo a contatto con materiali, liquidi o gas infiammabili.
12. Accertarsi che all'interno del dispositivo non possa penetrare acqua per gocciolamento o spruzzo. Non collocare sul dispositivo oggetti contenenti liquidi, quali vasi, tazze o bicchieri.
13. Assicurarsi che non sia possibile la caduta di oggetti nel dispositivo.
14. Azionare il dispositivo esclusivamente con gli accessori appositamente consigliati e previsti dal produttore.
15. Non aprire né modificare il dispositivo.
16. Una volta collegato il dispositivo, verificare tutti i cavi per evitare danni o incidenti, ad esempio per inciampo.
17. Durante il trasporto, assicurarsi che il dispositivo non possa cadere e causare possibili danni a cose e/o persone.
18. Se il dispositivo non funzionasse più correttamente, vi fosse caduto sopra del liquido o un oggetto o fosse stato danneggiato in altro modo, spegnerlo immediatamente e staccare la spina (se si tratta di un dispositivo attivo). La riparazione del dispositivo deve essere affidata esclusivamente a personale qualificato autorizzato.
19. Per la pulizia del dispositivo utilizzare un panno pulito.
20. Rispettare le leggi sullo smaltimento in vigore nel Paese di installazione. Al momento di smaltire l'imballo, separare la plastica dalla carta e dal cartone.
21. I sacchetti di plastica devono essere tenuti lontani dalla portata dei bambini.

DISPOSITIVI CON ALLACCIAMENTO DI RETE:

22. **ATTENZIONE:** se il cavo di rete è dotato di contatto di protezione, deve essere collegato a una presa di rete con messa a terra. Non disattivare mai la connessione di messa a terra di un cavo di rete.
23. Non accendere il dispositivo subito dopo essere stato sottoposto a forti variazioni di temperatura (ad esempio dopo il trasporto). Umidità e condensa potrebbero danneggiare il dispositivo. Accendere il dispositivo solo dopo che ha raggiunto la temperatura ambiente.
24. Prima di collegare il dispositivo alla presa, controllare innanzitutto se la tensione e la frequenza della rete elettrica coincidono con i valori indicati sul dispositivo stesso. Nel caso di dispositivo munito di selettore di tensione, collegarlo alla presa unicamente se i valori del dispositivo coincidono con quelli della rete elettrica. Se il cavo di rete o l'adattatore di rete forniti in dotazione non sono compatibili con la presa, rivolgersi a un elettricista.
25. Non calpestare il cavo di rete. Accertarsi che i cavi sotto tensione, in particolare della presa di rete o dell'adattatore di rete, non vengano pizzicati.
26. Durante il cablaggio del dispositivo, verificare sempre che il cavo di rete e l'adattatore di rete siano costantemente accessibili. Staccare sempre il dispositivo dall'alimentazione di rete quando non è utilizzato o durante la pulizia. Per staccare dalla presa il cavo di rete e l'adattatore di rete, tirare sempre dalla spina o dall'adattatore e non dal cavo. Non toccare mai il cavo di alimentazione e l'alimentatore con le mani umide.



SICUREZZA:

27. Evitare per quanto possibile di accendere e spegnere velocemente il dispositivo per non pregiudicarne la durata.
28. **NOTA IMPORTANTE:** Sostituire i fusibili esclusivamente con fusibili dello stesso tipo e valore. Se un fusibile continua a saltare, rivolgersi a un centro di assistenza autorizzato.
29. Per staccare completamente il dispositivo dalla rete elettrica, rimuovere il cavo di rete o l'adattatore di rete dalla presa.
30. Per staccare un dispositivo provvisto di presa Volex, è prima necessario sbloccare la relativa spina Volex del dispositivo stesso. Tirando il cavo di rete, però, il dispositivo potrebbe spostarsi e cadere, provocando danni alle persone o di altro genere. Prestare quindi la più scrupolosa attenzione durante la posa dei cavi.
31. In caso di pericolo di caduta di fulmine, o se il dispositivo rimane inutilizzato a lungo, staccare sempre il cavo di rete e l'adattatore di rete dalla presa.



ATTENZIONE:

non togliere mai il coperchio di protezione per evitare il pericolo di scosse elettriche. L'interno del dispositivo non contiene parti che possono essere riparate o sottoposte a manutenzione da parte dell'utente. Le riparazioni dovranno essere realizzate esclusivamente da tecnici qualificati.



Il triangolo isoscele con il simbolo del fulmine indica la presenza nel dispositivo di tensioni non isolate, "pericolose", che possono provocare scosse dannose alla salute.



Il triangolo isoscele con punto esclamativo avverte di importanti segnalazioni relative all'uso e alla manutenzione.

ATTENZIONE: ELEVATI LIVELLI SONORI NEI PRODOTTI AUDIO!

Questo dispositivo è destinato a uso professionale. Di conseguenza, se viene destinato ad un uso commerciale, sarà soggetto alle norme e ai regolamenti dell'Associazione per la prevenzione di infortuni del rispettivo settore professionale. In qualità di produttore, Adam Hall è tenuto per legge a informare espressamente gli utenti degli eventuali rischi per la salute.

Danni all'udito provocati da un'esposizione prolungata a un livello SPL elevato: dall'utilizzo di questo prodotto si possono generare elevati livelli di pressione sonora (SPL) che possono provocare danni irreparabili all'udito di artisti, collaboratori e spettatori. Evitare l'esposizione prolungata a livelli sonori elevati, superiori a 90 dB.

ATTENZIONE! INDICAZIONI IMPORTANTI RELATIVE AI PRODOTTI DI ILLUMINAZIONE

1. Non guardare il fascio di luce da distanze inferiori a 40 cm.
2. Non guardare mai a lungo il fascio di luce da breve-media distanza.
3. Non guardare mai il fascio di luce con dispositivi ottici quali le lenti d'ingrandimento.
4. In alcuni casi, in persone sensibili gli effetti stroboscopici possono causare attacchi epilettici. Pertanto, le persone affette da epilessia devono assolutamente evitare luoghi in cui vengono impiegati effetti stroboscopici.

ENGLISH

DEUTSCH

FRANCAIS

ESPAÑOL

POLSKI

ITALIANO



INTRODUZIONE:

FUNZIONI DI CONTROLLO

FARO PAR LED A QUATTRO COLORI RGBA 18 X 8 W

(CLPST64RGBAQ8W)

- Modalità DMX 2 CH, 3 CH1, 3 CH2, 4 CH, 7 CH
- Regolazione individuale di ogni colore: rosso, verde, blu e ambra (RGBA in 1)

CARATTERISTICHE

- 18 LED ultra luminosi a quattro colori da 8 W
- Controllo del suono tramite microfono interno
- Velocità di variazione dei colori ed effetto stroboscopico regolabili dal pannello di controllo
- Variazioni multicolore
- Funzioni master/slave
- Corpo robusto e compatto
- Assorbimento di corrente: 170 W
- Angolo di proiezione 25°
- LED a lunga durata

ISTRUZIONI PER L'USO

Il Cameo LED CAN è un DMX-512 regolabile, con fascio di luce a miscelazione dei colori composto da LED ultra brillanti ad alta efficienza. Il sistema dispone di quattro colori (rosso, verde, blu e ambra) la cui intensità può essere regolata individualmente per creare un numero infinito di combinazioni di colori. Il Cameo LED light è in grado di operare in modalità stand-alone, master/slave, suono controllato e tramite sistema di controllo DMX-512.

ENGLISH

DEUTSCH

FRANCAIS

ESPAÑOL

POLSKI

ITALIANO



PANNELLO POSTERIORE:

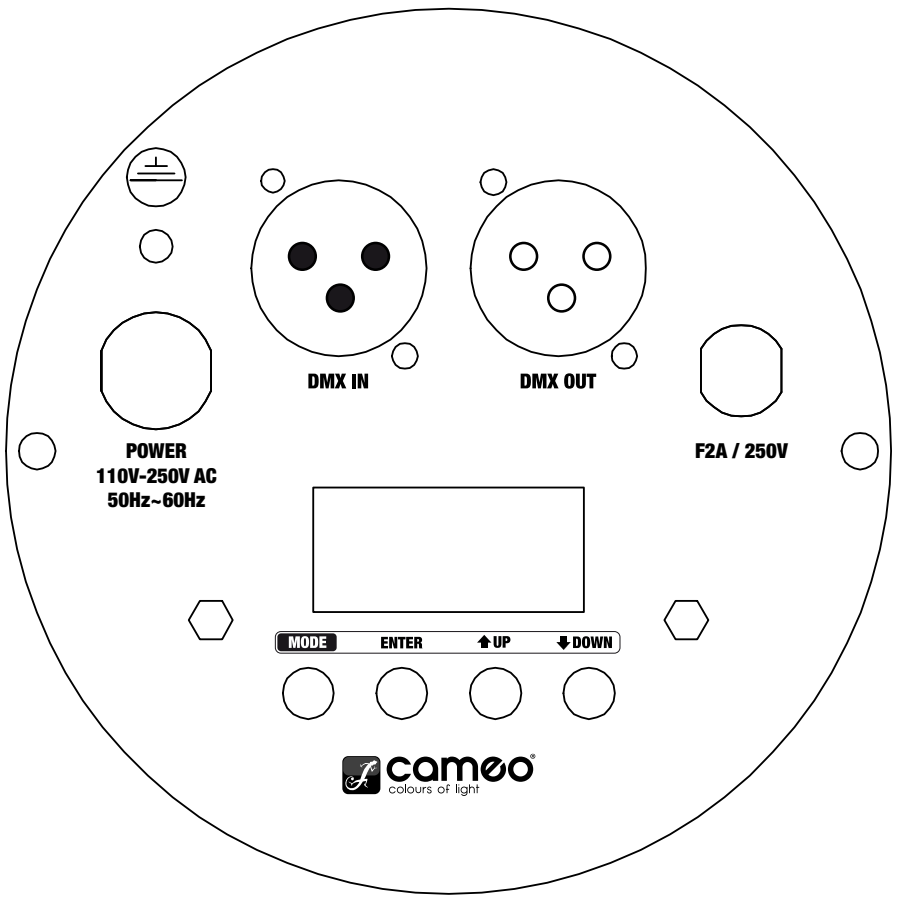

ENGLISH

DEUTSCH

FRANCAIS

ESPAÑOL

POLSKI

ITALIANO



SELEZIONE DELLE MODALITÀ:

MODALITÀ COLORE FISSO

Premere il pulsante MODE (più volte se necessario) per selezionare la modalità Colore fisso. Quando appare "CXXX" sullo schermo, premere il pulsante ENTER (la seconda cifra lampeggia) e scegliere uno dei colori fissi o l'effetto stroboscopico con i pulsanti UP (su) e DOWN (giù). "C1" corrisponde al rosso, "C2" al verde, "C3" al blu, "C4" all'ambra e "CF" all'effetto stroboscopico.

Premere di nuovo ENTER (la terza e quarta cifra lampeggiano) per regolare l'intensità del colore scelto (CX00 - CX99) e la velocità dell'effetto stroboscopico (CF00 - CF99) con i pulsanti UP (su) e DOWN (giù). Premere "ENTER" per confermare.

Esempi: impostando C1, C2, C3 e C4 su zero, non ci saranno LED accesi sul Quad Par (blackout).

Impostando C1 su 99 e C2, C3 e C4 su zero, la luce sarà rossa al 100%.

ROSSO

Intensità C100 - C199

VERDE

Intensità C200 - C299

BLU

Intensità C300 - C399

AMBRA

Intensità C400 - C499

EFFETTO STROBOSCOPICO

Velocità CF00 - CF99



MODE ENTER ↑ UP ↓ DOWN



MODE ENTER ↑ UP ↓ DOWN



MODE ENTER ↑ UP ↓ DOWN



MODE ENTER ↑ UP ↓ DOWN



MODE ENTER ↑ UP ↓ DOWN



MODE ENTER ↑ UP ↓ DOWN



SELEZIONE DELLE MODALITÀ:

MODALITÀ MACRO COLORI (15 COLORI) (DALLA REVISIONE 2)

Premere il tasto MODE (più volte se necessario) per selezionare la modalità Macro colori (CMXX). Confermare con il pulsante ENTER e poi con i pulsanti SU e GIÙ per selezionare il colore desiderato. Confermare con il pulsante ENTER.

1. **ROSSO**
2. **VERDE**
3. **BLU**
4. **AMBRA**
5. **GIALLO**
6. **CIANO**
7. **LAVANDA**
8. **ROSA**
9. **VERDE CHIARO**
10. **MAGENTA**
11. **TURCHESE**
12. **ARANCIONE**
13. **MAGENTA CHIARO**
14. **BIANCO CALDO**
15. **BIANCO FREDDO**

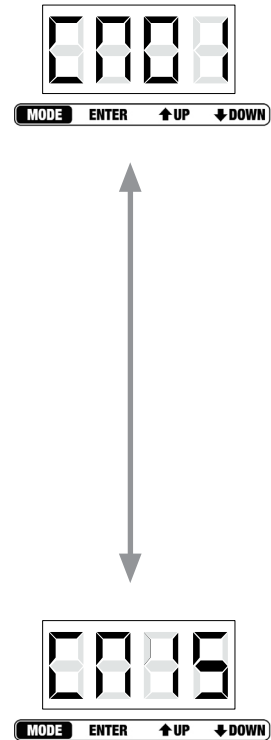

ENGLISH

DEUTSCH

FRANCAIS

ESPAÑOL

POLSKI

ITALIANO



SELEZIONE DELLE MODALITÀ:

MODALITÀ COLORI CANGIANTI

Premere il tasto MODE (più volte se necessario) per selezionare la modalità Colori Cangianti (JXXX). Premere ENTER (la seconda cifra lampeggia) per selezionare la modalità colori cangianti a 15 colori (JUXX) o l'effetto stroboscopico (JFXX) con i pulsanti UP (su) e DOWN (giù).

Premere di nuovo ENTER (la terza e quarta cifra lampeggiano) per regolare la velocità di cambiamento del colore (JU00 - JU99) e la velocità dell'effetto stroboscopico (JF00 - JF99) con i pulsanti UP (su) e DOWN (giù). Premere "ENTER" per confermare.

Nota: Si possono utilizzare la funzione di cambiamento del colore e l'effetto stroboscopico contemporaneamente.



MODE ENTER ↑ UP ↓ DOWN

RGBA 15 COLORI

Velocità di cambiamento del colore JU00 - JU99



MODE ENTER ↑ UP ↓ DOWN

EFFETTO STROBOSCOPICO

Velocità JF00 - JF99



MODE ENTER ↑ UP ↓ DOWN

MODALITÀ COLORI IN DISSOLVENZA

Premere il tasto MODE (più volte se necessario) per selezionare la modalità Colori in Dissolvenza (FXXX). Premere ENTER (la seconda cifra lampeggia) per selezionare la modalità dissolvenza a 15 colori (FAXX) o l'effetto stroboscopico (FFXX) con i pulsanti UP (su) e DOWN (giù). Premere di nuovo ENTER (la terza e quarta cifra lampeggiano) per regolare la velocità della dissolvenza (FA00 - FA99) e la velocità dell'effetto stroboscopico (FF00 - FF99) con i pulsanti UP (su) e DOWN (giù). Premere "ENTER" per confermare.

Nota: Si possono utilizzare la funzione di dissolvenza del colore e l'effetto stroboscopico contemporaneamente.



MODE ENTER ↑ UP ↓ DOWN

RGBA 15 COLORI

Velocità della dissolvenza FA00 - FA99

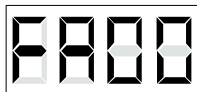

MODE ENTER ↑ UP ↓ DOWN

EFFETTO STROBOSCOPICO

Velocità FF00 - FF99



MODE ENTER ↑ UP ↓ DOWN



SELEZIONE DELLE MODALITÀ:

MODALITÀ AUTOMATICA

Premere il tasto MODE (più volte se necessario) per selezionare la modalità Automatica. Il dispositivo passerà automaticamente dalla modalità di Cambiamento colore a quella di Dissolvenza. La velocità di cambiamento e dissolvenza si può pre-regolare con le modalità di Cambiamento colore e Dissolvenza.



ENGLISH

MODALITÀ SLAVE

Premere il tasto MODE (più volte se necessario) per selezionare la modalità Slave.

Collegare i dispositivi slave al dispositivo master (solo in modalità stand-alone) con cavi DMX. In questo modo l'unità slave sarà in successione all'unità master.



DEUTSCH

MODALITÀ CONTROLLO DEL SUONO

Premere il tasto MODE (più volte se necessario) per selezionare la modalità Controllo del Suono (SUXX). Il dispositivo seguirà il ritmo della musica grazie al microfono integrato. Premere di nuovo ENTER (la terza e quarta cifra lampeggiano) per regolare la sensibilità del microfono (SU00 - SU99) con i pulsanti UP (su) e DOWN (giù). Premere "ENTER" per confermare.

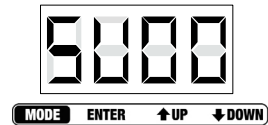

FRANCAIS

SELEZIONE DELLA MODALITÀ DMX

Premere il pulsante "MODE" (ripetutamente, se necessario) per entrare nella modalità DMX. Premere ENTER (la prima cifra lampeggia) per selezionare la modalità DMX con i pulsanti UP (su) e DOWN (giù). Premere nuovamente "ENTER" per confermare.

Nota: Vedi la descrizione delle diverse modalità DMX nelle seguenti pagine del presente manuale.



ESPAÑOL

MODALITÀ IMPOSTAZIONE INDIRIZZO DMX

Premere il tasto MODE (più volte se necessario) per entrare nelle modalità di Impostazione dell'Indirizzo DMX (AXXX).

Premere ENTER per entrare in modalità modifica (le ultime 3 cifre lampeggiano) e selezionare l'indirizzo iniziale DMX desiderato con i pulsanti UP (su) e DOWN (giù) (A001 - A512). Premere "ENTER" per confermare.

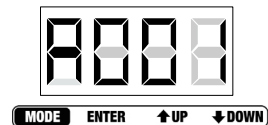

POLSKI

Nota:

Lo schermo LED si spegne automaticamente dopo 1 minuto. Per riaccenderlo premere uno qualsiasi dei 4 pulsanti.

ITALIANO



MODALITÀ DI CONTROLLO DMX:

ENGLISH

DEUTSCH

FRANCAIS

ESPAÑOL

POLSKI

ITALIANO

MODALITÀ 2 CANALI		
CHANNEL	VALORE	FUNZIONE
CH1	000 - 255	Varialuce master (dimmer) (0-100%)
CH2	000 - 016	Rosso
	017 - 033	Verde
	034 - 050	Blu
	051 - 067	Ambra
	068 - 084	Giallo
	085 - 101	Ciano
	102 - 118	Lavanda
	119 - 135	Rosa
	136 - 152	Verde chiaro
	153 - 169	Magenta
	170 - 186	Turchese
	187 - 203	Arancione
	204 - 220	Magenta chiaro
221 - 237	Bianco freddo	
238 - 255	Bianco caldo	

MODALITÀ 3 CANALI (1)		
CHANNEL	VALORE	FUNZIONE
CH1	000 - 255	Varialuce master (dimmer) (0-100%)
CH2	000 - 255	Stroboscopico (0-100%)
CH3	000 - 080	Macro colori
	000 - 004	Blackout
	005 - 010	Rosso
	011 - 015	Verde
	016 - 020	Blu
	021 - 025	Ambra
	026 - 030	Giallo
	031 - 035	Ciano
	036 - 040	Lavanda
	041 - 045	Rosa
	046 - 050	Verde chiaro
	051 - 055	Magenta



MODALITÀ DI CONTROLLO DMX:

ENGLISH

DEUTSCH

FRANCAIS

ESPAÑOL

POLSKI

ITALIANO

MODALITÀ 3 CANALI (1)		
CHANNEL	VALORE	FUNZIONE
	056 - 060	Turchese
	061 - 065	Arancione
	066 - 070	Magenta chiaro
	071 - 075	Bianco freddo
	076 - 080	Bianco caldo
	081 - 150	Velocità dei colori cangianti: più lento (081), più rapido (150)
	151 - 220	Velocità dei colori in dissolvenza: più lento (151), più rapido (220)
	221 - 255	Controllo del suono (sensibilità del microfono)

MODALITÀ 3 CANALI (2)		
CHANNEL	VALORE	FUNZIONE
CH1	000 - 255	ROSSO (0-100%)
CH2	000 - 255	VERDE (0-100%)
CH3	000 - 255	BLU (0-100%)

MODALITÀ 4 CANALI		
CHANNEL	VALORE	FUNZIONE
CH1	000 - 255	ROSSO (0-100%)
CH2	000 - 255	VERDE (0-100%)
CH3	000 - 255	BLU (0-100%)
CH4	000 - 255	AMBRA (0-100%)

MODALITÀ 7 CANALI		
CHANNEL	VALORE	FUNZIONE
CH1	000 - 255	Varialuce master (dimmer) (0-100%)
CH2	000 - 255	Stroboscopico (0-100%)



MODALITÀ DI CONTROLLO DMX:

MODALITÀ 7 CANALI		
CHANNEL	VALORE	FUNZIONE
CH3	000 - 255	ROSSO (0-100%)
CH4	000 - 255	VERDE (0-100%)
CH5	000 - 255	BLU (0-100%)
CH6	000 - 255	AMBRA (0-100%)
CH7	000 - 080	Macro colori
	000 - 004	Blackout / Mix di colori canali da 3 a 6
	005 - 010	Rosso
	011 - 015	Verde
	016 - 020	Blu
	021 - 025	Ambra
	026 - 030	Giallo
	031 - 035	Ciano
	036 - 040	Lavanda
	041 - 045	Rosa
	046 - 050	Verde chiaro
	051 - 055	Magenta
	056 - 060	Turchese
	061 - 065	Arancione
	066 - 070	Magenta chiaro
	071 - 075	Bianco freddo
	076 - 080	Bianco caldo
081 - 150	Velocità dei colori cangianti: più lento (081), più rapido (150)	
151 - 220	Velocità dei colori in dissolvenza: più lento (151), più rapido (220)	
221 - 255	Controllo del suono (sensibilità del microfono)	

COLLEGAMENTO A MARGHERITA (DAISY CHAIN)

- 1) Collegare il lato del cavo DMX con il connettore tripolare maschio al connettore tripolare di uscita femmina del primo apparecchio
- 2) Collegare l'estremità del cavo proveniente dal primo apparecchio con connettore tripolare femmina al connettore d'ingresso dell'apparecchio successivo che sarà un connettore tripolare maschio. Procedere nel collegamento secondo le indicazioni fornite sopra, collegando l'uscita di un apparecchio all'ingresso dell'apparecchio successivo, e così via.

ENGLISH

DEUTSCH

FRANCAIS

ESPAÑOL

POLSKI

ITALIANO



SPECIFICHE:

PESO E DIMENSIONI DEL FARO PAR LED A QUATTRO COLORI RGBA 18 X 8 W (SENZA SUPPORTO)

Lunghezza	255 mm
Larghezza	230 mm
Altezza	220 mm
Peso	4,5 kg
Angolo del fascio	25°

ALIMENTAZIONE

Assorbimento di corrente	170 W
CA in ingresso	110 V CA - 250 V CA / 50 Hz - 60 Hz

FUSIBILE

Tipo	F2A, 250V
------	-----------

CONTROLLO E PROGRAMMAZIONE

Entrata DMX	Presa con attacco maschio XLR tripolare
Uscita DMX	Presa con attacco femmina XLR tripolare dotata di sistema di bloccaggio
Protocolli	DMX-512 USITT
Modalità del canale DMX	2 CH, 3 CH1, 3 CH2, 4 CH e 7 CH

ENGLISH

DEUTSCH

FRANCAIS

ESPAÑOL

POLSKI

ITALIANO



COLLEGAMENTO DMX:

DMX-512

Il DMX (Digital Multiplex) è un protocollo universale, utilizzato come mezzo di comunicazione tra dispositivi intelligenti e unità di controllo. L'unità di controllo DMX trasferisce i dati DMX contenenti le istruzioni dall'unità di controllo agli apparecchi. I dati DMX vengono inviati in serie e viaggiano da un apparecchio all'altro tramite i connettori XLR "DMX IN" e "DMX OUT" presenti su tutte le apparecchiature DMX (la maggior parte delle unità di controllo ha soltanto un connettore "DMX OUT").

COLLEGAMENTO DMX:

Il DMX è un linguaggio che permette a tutti i prodotti di marche e modelli diversi di essere collegati tra loro ed essere gestiti da un'unica unità di controllo, fermo restando che tutti gli apparecchi e l'unità di controllo siano compatibili con il linguaggio DMX. Per assicurare una corretta trasmissione dei dati DMX, quando si utilizzano diversi apparecchi DMX si consiglia di ridurre al massimo la lunghezza del cavo. L'ordine nel quale i diversi apparecchi sono collegati all'interno di una linea DMX non influenza l'indirizzamento DMX. Ad esempio, l'apparecchio a cui è stato assegnato l'indirizzo DMX 1 può essere posizionato in qualsiasi punto della linea DMX, all'inizio, alla fine o in qualsiasi posizione intermedia. Quando ad un apparecchio viene assegnato l'indirizzo DMX 1, l'unità di controllo sa di dover inviare i dati assegnati all'indirizzo 1 a quell'unità, indipendentemente dalla posizione che occupa all'interno della catena DMX.



Si invita a consultare l'ampia gamma di cavi DMX delle serie 3 STAR, 4 STAR e 5 STAR offerti da Adam Hall.

Si ricorda inoltre che il cavo DMX deve essere disposto in configurazione daisy chain e non può essere sdoppiato.



CAVI DMX:

ENGLISH

DEUTSCH

FRANCAIS

ESPAÑOL

POLSKI

ITALIANO

N.B.:

- Assicurarsi di seguire le istruzioni riportate nelle figure 2 e 3 quando si procede alla fabbricazione dei propri cavi. Non collegare il conduttore schermato del cavo al capocorda di messa a terra ed evitare che il conduttore schermato venga a contatto con il rivestimento esterno del connettore XLR. La messa a terra della schermatura potrebbe provocare un corto circuito o un malfunzionamento.

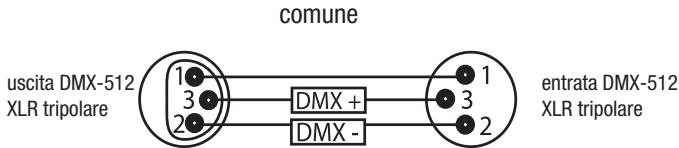

IMPORTANTE! TERMINAZIONE DI LINEA:

- quando si utilizzano cavi molto lunghi potrebbe essere necessario utilizzare un terminatore sull'ultima unità per evitare malfunzionamenti.

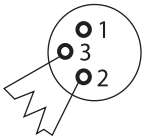

Il terminatore riduce i problemi di trasmissione del segnale e le interferenze. È sempre consigliabile collegare un terminatore DMX (resistenza 120 Ohm 1/4W) tra il pin 2 (DMX-) e il pin 3 (DMX+) dell'ultimo apparecchio.

L'utilizzo di un terminatore per cavi (art. nr. K3DMXT3) ridurrà la possibilità di comportamenti scorretti.

- Alcuni produttori utilizzano connettori XLR pentapolari per la trasmissione dati al posto dei connettori tripolari. Gli apparecchi dotati di connettori XLR pentapolari possono essere utilizzati in una linea DMX con XLR tripolari. Quando si collega un connettore XLR pentapolare standard ad una linea tripolare è necessario utilizzare un adattatore. Nel grafico sottostante sono indicate le corrette conversioni dei cavi.

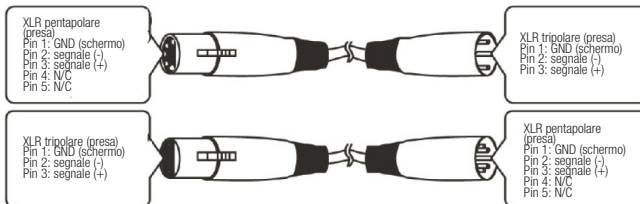



DICHIARAZIONI DEL PRODUTTORE:

GARANZIA DEL PRODUTTORE

La presente garanzia copre i marchi Adam Hall, LD Systems, Defender, Palmer e Cameo.

Essa è valida per tutti i prodotti distribuiti da Adam Hall.

La presente dichiarazione di garanzia non influisce sui diritti legali di garanzia verso il produttore, bensì li estende con ulteriori diritti di garanzia nei confronti della ditta Adam Hall.

Adam Hall garantisce, per un periodo di due o cinque anni (chiedere informazioni per il prodotto specifico) dalla data di acquisto, che questo prodotto Adam Hall, acquistato direttamente presso Adam Hall o attraverso un rivenditore autorizzato, laddove utilizzato correttamente, è privo di difetti di materiale e di fabbricazione.

Il periodo di garanzia ha inizio dalla data di acquisto, che, nei casi contemplati dalla garanzia, deve essere adeguatamente documentata presentando la fattura o la bolla di consegna su cui è riportata la data di acquisto. Laddove prodotti delle marche summenzionate necessitassero di interventi di riparazione nel periodo di garanzia, l'acquirente ha diritto a usufruire del servizio alle condizioni indicate nel presente documento.

Nel periodo di garanzia, Adam Hall si fa carico della riparazione o della sostituzione dei componenti o degli apparecchi difettosi. In caso di riparazione o sostituzione nel periodo di garanzia, i prodotti o le parti originali sostituiti passano in proprietà della ditta Adam Hall.

Nell'improbabile caso in cui il prodotto acquistato presentasse ripetuti malfunzionamenti, Adam Hall si riserva il diritto di sostituire, a propria discrezione, il prodotto difettoso con un altro prodotto, a condizione che le caratteristiche tecniche del nuovo prodotto siano almeno equivalenti a quelle del prodotto sostituito.

Adam Hall non garantisce che il prodotto sia perfettamente funzionante e/o non presenti guasti. Adam Hall esclude inoltre qualsiasi responsabilità per danni derivanti dall'inosservanza del manuale d'uso accluso al prodotto e di altra documentazione. La garanzia del produttore non copre: - Parti soggette a usura (come le batterie) - Prodotti da cui sia stato rimosso il numero di serie o che siano stati danneggiati a causa di un incidente - Danni causati da uso improprio, uso errato o altri motivi esterni

- Danni ad apparecchi che non siano stati impiegati secondo i parametri di funzionamento (indicati nella documentazione fornita in dotazione)

- Danni derivanti dall'utilizzo di ricambi non prodotti, distribuiti o consigliati da Adam Hall

- Danni derivanti da interventi o modifiche di terzi o da riparazioni non effettuate da Adam Hall.

Le presenti disposizioni e condizioni costituiscono l'accordo di garanzia completo ed esclusivo tra l'Acquirente e Adam Hall per il prodotto Adam Hall acquistato.

ENGLISH

DEUTSCH

FRANÇAIS

ESPAÑOL

POLSKI

ITALIANO



DICHIARAZIONI DEL PRODUTTORE:

LIMITAZIONE DI RESPONSABILITÀ

Laddove nei prodotti hardware Adam Hall insorgessero difetti di materiale o di fabbricazione (in conformità con la dichiarazione di garanzia di cui sopra) durante il periodo di garanzia, il Cliente usufruirebbe, come unico ed esclusivo diritto previsto dalla presente garanzia, della riparazione o sostituzione dell'apparecchio. La massima responsabilità di Adam Hall è limitata, come espressamente indicato nella presente garanzia, al prezzo d'acquisto o ai costi di riparazione o sostituzione (optando per l'importo minore) dei componenti che risultano difettosi nonostante siano stati correttamente utilizzati.

Adam Hall non è responsabile di alcun danno provocato dal prodotto o dal suo malfunzionamento, ivi compresi mancati guadagni, perdite e danni speciali indiretti o conseguenti. Adam Hall inoltre non è responsabile verso reclami presentati da terzi né verso richieste avanzate dal cliente a nome di terzi.

La presente limitazione di responsabilità vale indipendentemente dal fatto che i danni siano oggetto di procedimenti giudiziari o che le richieste di risarcimento danni siano presentate ai sensi della presente garanzia o per atti illeciti (incluse negligenza e responsabilità oggettiva) o per pretese contrattuali o di altra natura, e non può essere né annullata né modificata da nessuno. La presente limitazione di responsabilità è valida anche nel caso in cui l'utente abbia avvisato Adam Hall o un rappresentante autorizzato circa la possibilità di tali danni. Tale limitazione non è però valevole in caso di richieste per risarcimento danni in relazione a danni a persone.

La garanzia del produttore accorda all'Acquirente determinati diritti; possono tuttavia competere ulteriori diritti in funzione della giurisdizione di pertinenza (stato o regione). Si consiglia quindi di consultare le leggi applicabili per determinare in modo esaustivo i propri diritti.

RICORSO ALLA **GARANZIA**

Per usufruire della garanzia, rivolgersi direttamente ad Adam Hall o al rivenditore autorizzato Adam Hall, presso il quale è stato acquistato il prodotto.

DICHIARAZIONE DI **CONFORMITÀ CE**

I dispositivi distribuiti da Adam Hall ottemperano (ove del caso) ai requisiti essenziali e ad altre specifiche rilevanti delle direttive 1999/5/CE (R&TTE - Apparecchiature radio e apparecchiature terminali di telecomunicazione), 2004/108/CE (EMC - Compatibilità elettromagnetica) e 2006/95/CE (LVD - Materiale elettrico a bassa tensione). Per ulteriori informazioni, consultare il sito www.adamhall.com.

ENGLISH

DEUTSCH

FRANCAIS

ESPAÑOL

POLSKI

ITALIANO



DICHIARAZIONI DEL PRODUTTORE:

CORRETTO SMALTIMENTO DEL PRODOTTO

(In vigore nell'Unione Europea e in altri paesi europei in cui si attui la raccolta differenziata)



Questo simbolo apposto sul prodotto o sui relativi documenti indica che, per evitare danni all'ambiente e alle persone causati da uno smaltimento incontrollato dei rifiuti, alla fine del suo ciclo di vita l'apparecchio non deve essere smaltito insieme ai normali rifiuti domestici. Il prodotto deve quindi essere smaltito separatamente da altri rifiuti e riciclato nell'ottica dell'incentivazione di cicli economici sostenibili.

I clienti privati possono richiedere informazioni sulle possibilità di smaltimento ecosostenibile al rivenditore presso il quale è stato acquistato il prodotto o presso le autorità regionali competenti.

I clienti aziendali devono invece contattare il proprio fornitore e controllare le eventuali condizioni contrattuali inerenti allo smaltimento degli apparecchi. Questo prodotto non deve essere smaltito assieme ad altri rifiuti industriali.

PROTEZIONE DELL'AMBIENTE E RISPARMIO ENERGETICO

Il risparmio energetico contribuisce attivamente alla protezione ambientale. Spegnerne tutti i dispositivi elettrici non utilizzati. Staccare la spina dei dispositivi non utilizzati per evitare che consumino corrente in modalità stand-by.

Adam Hall GmbH, tutti i diritti riservati. I dati tecnici e le caratteristiche del prodotto possono essere soggetti a modifiche. È vietata la copia, la traduzione e qualsiasi altra riproduzione delle presenti istruzioni d'uso o di parte di esse senza previa autorizzazione.

ENGLISH

DEUTSCH

FRANCAIS

ESPAÑOL

POLSKI

ITALIANO



ENGLISH

DEUTSCH

FRANCAIS

ESPAÑOL

POLSKI

ITALIANO







WWW.CAMEOLIGHT.COM

Adam Hall GmbH | Daimlerstrasse 9 | 61267 Neu-Anspach | Germany
Tel. +49(0)6081/9419-0 | Fax +49(0)6081/9419-1000
web : www.adamhall.com | e-mail : mail@adamhall.com

